

OLYMPUS TWIN PACK

MANUAL DEL USUARIO

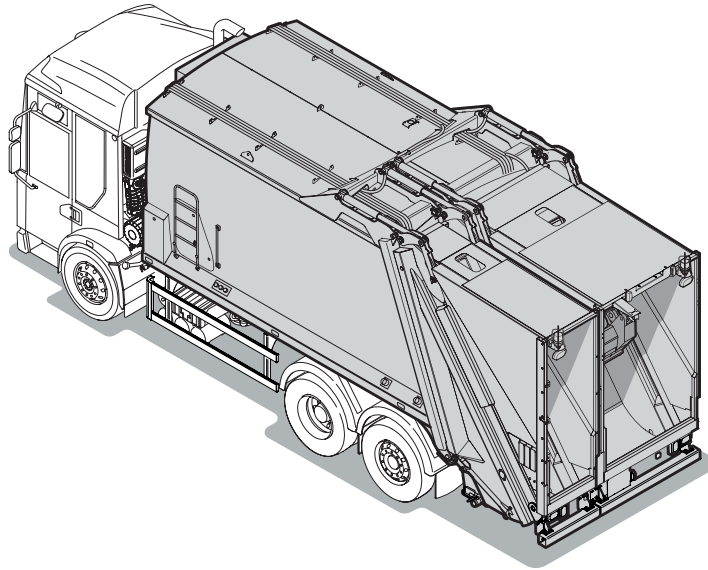

Vehículo de recogida de residuos Olympus Twin Pack

Este Manual del usuario contiene información sobre el vehículo de recogida de residuos Olympus Twin Pack. La información de este manual se debe utilizar junto con los manuales del usuario del chasis-cabina y de los equipos auxiliares, tales como los dispositivos de elevación del controlador de residuos con los que está equipado este vehículo.



**IMPORTANTE:
ANTES DE UTILIZAR EL VEHÍCULO DE RECOGIDA DE RESIDUOS.**

ES SUMAMENTE IMPORTANTE QUE ANTES DE UTILIZAR ESTE VEHÍCULO DE RECOGIDA DE RESIDUOS, TODOS LOS USUARIOS:

- **HAYAN REALIZADO UN CURSO DE FORMACIÓN ACREDITADO SOBRE EL USO SEGURO DEL VEHÍCULO.**
- **HAYAN LEÍDO, COMPRENDIDO Y OBSERVADO TODAS LAS INSTRUCCIONES DETALLADAS EN EL CAPÍTULO 2 'PRECAUCIONES DE SEGURIDAD' DE ESTE MANUAL.**

El manual del usuario se debe guardar en un lugar seguro dentro del vehículo para el que fue suministrado.

PREFACIO

Dennis Eagle Ltd. (la Compañía) se reserva el derecho de cambiar las especificaciones, el diseño, los materiales, los procedimientos y las dimensiones de los vehículos descritos en esta publicación sin previo aviso, en cualquier momento, de acuerdo con la política de la compañía sobre mejora continua de los productos.

En tanto la Compañía ha hecho todo lo que está a su alcance para proporcionar una guía precisa y completa para un funcionamiento seguro y económico del equipo y para asegurar la total exactitud de la información de este manual, esta Compañía no aceptará responsabilidad alguna por imprecisiones o por las consecuencias de éstas, incluidos las pérdidas o daños a la propiedad, o lesiones a las personas.

© 2022 Dennis Eagle Ltd.

TODOS LOS DERECHOS RESERVADOS.

Ninguna parte de esta publicación puede ser reproducida, almacenada en un sistema de recuperación de información ni transmitida de forma alguna, sin la autorización previa de la Compañía.

Traducción de las instrucciones originales.

Compilado y publicado por:

ROS ROCA S.A.

Avda. Cervera

Tàrrega

España

Teléfono: +(34) 973 50 81 00

www.rosroca.com

www.dennis-eagle.co.uk

Descripción

La carrocería de recogida de residuos Olympus Twin Pack es una carrocería de recogida de residuos fija de carga trasera fabricada según la norma EN 1501-1.

Uso que se pretende dar

La carrocería de recogida de residuos Olympus Twin Pack se montará sobre chasis-cabina especificados para la aplicación de recogida de residuos y se utilizará para recoger y transportar residuos domésticos e industriales y materiales reciclables.

La carrocería de recogida de residuos Olympus Twin Pack no está diseñada para:

- Funcionamiento en condiciones severas, por ejemplo, condiciones ambientales extremas tales como:
 - Temperaturas inferiores a - 25°C y superiores a + 40°C.
 - Operación en un entorno tropical.
- Funcionamiento con vientos superiores a 75 km/h.
- Operación en un entorno contaminante.
- Operación en un entorno corrosivo.
- Operación en atmósferas potencialmente explosivas.
- Manipulación de cargas cuya naturaleza pueda dar lugar a situaciones peligrosas (por ejemplo, residuos calientes, ácidos y bases, materiales radiactivos, residuos contaminados, cargas especialmente frágiles, explosivos).
- Operación en barcos.

Nombre y dirección del fabricante

ROS ROCA S.A.

Avda. Cervera

Tàrrega

España

EDICIÓN	REFERENCIA DE PUBLICACIÓN	FECHA DE PUBLICACIÓN	COMENTARIOS
Esta edición.	OT1D-OH-ES04D	Noviembre de 2021.	Primera edición.
Ediciones anteriores.	-	-	-

ACERCA DE ESTE MANUAL DEL USUARIO

Dennis Eagle Ltd. le da la bienvenida como propietario/usuario de un nuevo Vehículo de recogida de residuos Olympus Twin Pack.

La compra del vehículo Olympus Twin Pack representa una gran inversión de parte de su organización.

Para proteger dicha inversión, es de crucial importancia que lea, comprenda y observe todas las instrucciones de los apartados correspondientes de esta publicación y de otras equivalentes sobre la maquinaria y los equipos auxiliares con los que ha sido equipado su vehículo, en particular todo lo relacionado con:

- La seguridad.
- El funcionamiento correcto.
- El desempeño.
- La limpieza.
- El mantenimiento programado.

El manual del usuario y su correspondiente manual de servicio contiene información sobre las unidades Dennis Eagle Ltd. con las que se ha equipado su vehículo y está dividido en apartados de acuerdo con la configuración del vehículo provisto, a saber:

- Caja de recogida de residuos.
- Dispositivo de elevación de contenedor de residuos.
- Equipo opcional (Ej. estribos).

Cada apartado de estos manuales contiene toda la información pertinente y necesaria para el funcionamiento de la unidad Twin Pack Olympus correspondiente y para llevar a cabo los procedimientos de limpieza, mantenimiento e inspección señalados.

La información de este manual debe utilizarse junto con el manual del usuario del chasis-cabina, de los equipos o las máquinas de otros fabricantes que formen parte del vehículo.

Importante:

El manual del usuario se debe guardar en un lugar seguro dentro del vehículo para el que fue suministrado.

Consulte siempre los capítulos de información complementaria de cada apartado del manual que cuentan con espacio en blanco para la inclusión de datos adicionales específicos para un vehículo en particular o información de último momento.

Tómese tiempo para familiarizarse con este vehículo; lea todas las publicaciones provistas; cuanto más sepa sobre éste, mayor será su seguridad, comodidad y ahorro al conducirlo.

Es importante leer publicaciones similares sobre la maquinaria y los equipos auxiliares suministrados con el vehículo ya que dicho equipamiento puede incorporar bloqueos o dispositivos similares que afectan el funcionamiento o el desempeño del vehículo. El no hacerlo puede afectar drásticamente la seguridad, la vida útil del vehículo, los costes operativos y la puesta en marcha.

No cumplir con las instrucciones, particularmente aquellas relativas al mantenimiento programado, puede afectar las condiciones de nuestra garantía.

Si tiene dudas, consulte al representante de Dennis Eagle Ltd.

PREFACIO

APOYO POSVENTA

Dennis Eagle Ltd. reconoce la importancia de ofrecer un sólido apoyo posventa durante toda la vida útil del vehículo y lo considera como una extensión de la oferta inicial.

El apoyo posventa comprende una red de servicios con centros regionales y un negocio de recambios administrado desde sus oficinas principales en Warwick.

También se brindan completos cursos de formación, bien presentados, que sirven de modelo para la industria.

Si desea mayor información sobre los servicios posventa, contáctese con:

ROS ROCA S.A.

Avda. Cervera

Tàrrega

España

Teléfono: +(34) 973 50 81 00

www.rosroca.com

www.dennis-eagle.co.uk

PLACA DE IDENTIFICACIÓN DE LA CAJA

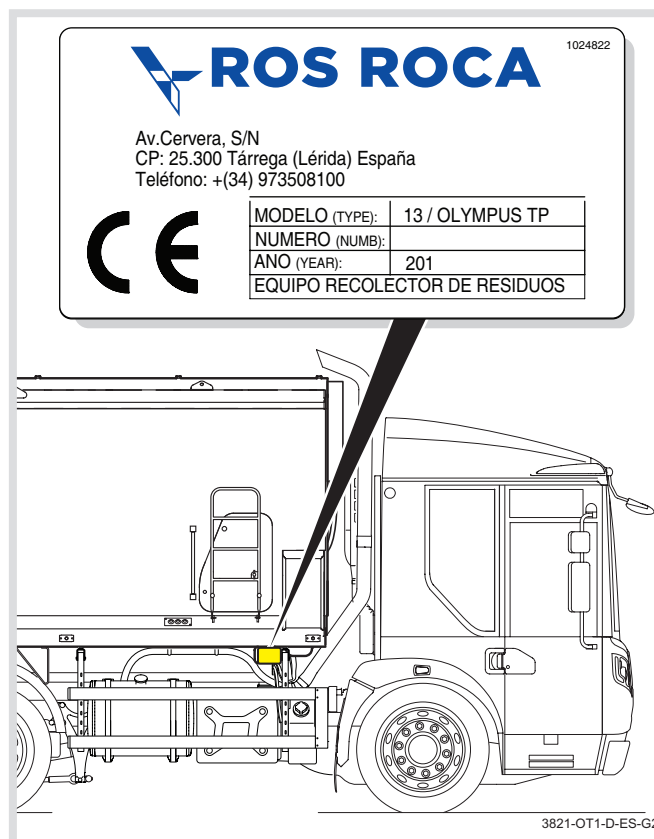

La etiqueta de identificación de la carrocería está colocada en la caja de drenaje derecha.

La información de la placa es la siguiente:

Categoría del equipo / Tipo de caja.

Número de fabricación.

Número de orden.

Año de fabricación.

INFORMACIÓN DEL PROPIETARIO

Este apartado contiene espacio en blanco para que el propietario registre los números de fabricación correspondientes al chasis- la caja y los equipos con los que cuenta el vehículo.

Matrícula del vehículo:

Fecha de compra:.....

Modelo del chasis-cabina:.....

NIV del chasis-cabina:

Equipamiento (ej. carrocería)	Fabricante	Modelo	Número de fabricación
.....
.....
.....
.....
.....
.....

PREFACIO

SÍMBOLO DE SEGURIDAD



Este símbolo señala las instrucciones que pueden implicar un grave riesgo para la salud y la seguridad y/o daños al vehículo. Estas instrucciones se DEBEN seguir.

Las Advertencias, Precauciones y Notas se muestran del siguiente modo:



ADVERTENCIA:
SE DEBEN SEGUIR ESTRICTAMENTE
LOS PROCEDIMIENTOS PARA EVITAR LA
POSIBILIDAD DE LESIONES O MUERTE.



Precaución:
Se deben seguir los procedimientos para
evitar daños a los componentes o mal
funcionamiento.

Nota:



Las notas se imprimen con este estilo. Hace referencia a información esencial sobre cualquier operación o situación que no suponga una **Advertencia** o **Precaución**.

CONVENCIONES- LATERAL DERECHO E IZQUIERDO DEL VEHÍCULO

Cuando en este manual se haga referencia al lateral izquierdo o derecho del vehículo, será con respecto a una persona sentada en el asiento del conductor.

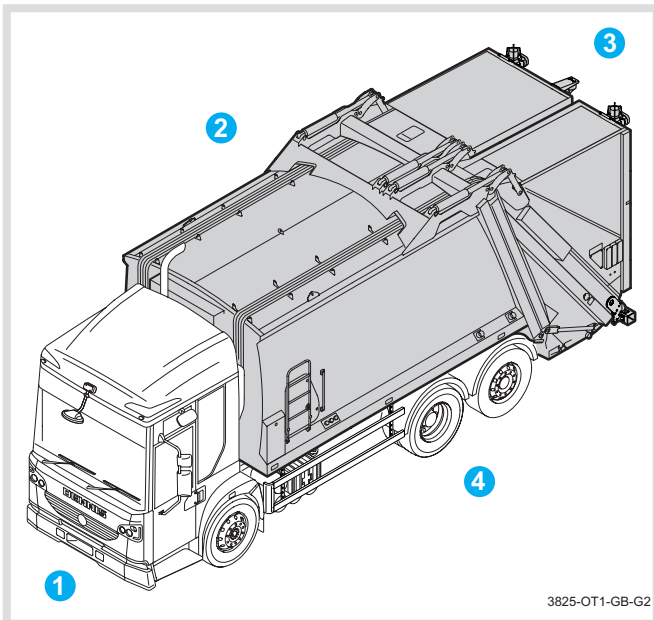

3825-OT1-GB-G2

1. Parte delantera.
2. Lado derecho.
3. Parte trasera.
4. Lado izquierdo.

SENTIDO HORARIO Y ANTIHORARIO

Cuando en este manual del usuario se haga referencia a girar un objeto, por ejemplo un "interruptor de llave", "en sentido horario" o "en sentido antihorario" se refiere al sentido de rotación visto desde el frente del objeto.

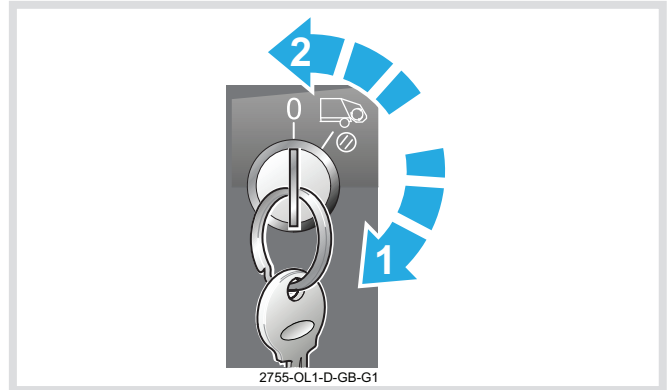

2755-OL1-D-GB-G1

1. Sentido horario.
2. Sentido antihorario.

MEDIDAS Y ESPECIFICACIONES

A menos que se indique lo contrario, todas las dimensiones se ofrecen en mm y representan un estado sin carga. Todas las especificaciones se encuentran sujetas a las tolerancias de los fabricantes. Todos los pesos se ofrecen en Kg e incluyen aceite y agua. El equipamiento adicional puede alterar las dimensiones y pesos indicados.

PUBLICACIONES RELACIONADAS

Se dispone de las siguientes publicaciones como complemento del vehículo de recogida de residuos Olympus Twin Pack:

- Guía de referencia rápida.
- Manual de servicio.
- Manual del taller.
- Catálogo ilustrado de piezas en formato electrónico.

Puede solicitarlas al proveedor de los vehículos Olympus Twin Pack.

CONTENIDOS

1	INTRODUCCIÓN	1-2
2	PRECAUCIONES DE SEGURIDAD	2-3
3	FUNCIONAMIENTO	3-3
4	MANDOS DEL USUARIO	4-3
5	OPERACIÓN DEL EQUIPO	5-3
6	OPCIONALES	6-3
7	SISTEMA VIKING BINLIFT	7-2
8	INFORMACIÓN COMPLEMENTARIA	8-2
I	ÍNDICE.....	I-1

ESTA PÁGINA SE HA DEJADO EN BLANCO DE FORMA INTENCIONADA

CONTENIDOS

1	INTRODUCCIÓN	1-2
1.1	VEHÍCULO DE RECOGIDA DE RESIDUOS	1-2
1.2	CUERPO DE RECOGIDA DE RESIDUOS OLYMPUS TWIN PACK	1-2
1.3	CONFIGURACIONES OLYMPUS TWIN PACK	1-2
1.4	TAMAÑOS DE CARROCERÍAS OLYMPUS TWIN PACK	1-3
1.5	UBICACIÓN DE LAS CARACTERÍSTICAS PRINCIPALES	1-4
1.6	VEHÍCULOS DE UN SOLO PASO.....	1-6
1.7	DISPOSITIVOS DE ELEVACIÓN DE CONTENEDORES DE RESIDUOS.....	1-6
1.8	OPCIONES DE LOS DISPOSITIVOS DE ELEVACIÓN DE CONTENEDORES DE RESIDUOS.....	1-6
1.9	CERTIFICACIÓN CE.....	1-7

INTRODUCCIÓN

1 INTRODUCCIÓN

1.1 VEHÍCULO DE RECOGIDA DE RESIDUOS

Un vehículo de recogida de residuos (RCV por sus siglas en inglés) se utiliza para recolectar y transportar basura domiciliar. Los residuos se compactan en la caja de recogida por medio de un mecanismo hidráulico para lograr la máxima cantidad de carga antes de volcarla en un vertedero.

1.2 CUERPO DE RECOGIDA DE RESIDUOS OLYMPUS TWIN PACK

La carrocería de recogida de residuos Olympus Twin Pack tiene dos compartimentos separados, la carrocería izquierda y la carrocería derecha, en una única estructura fabricada.

La carrocería de recogida de residuos Olympus generalmente está montada sobre un chasis Dennis Eagle Elite cabina. También puede colocarse sobre los chasis cabina específicos para la recolección de residuos de otros fabricantes.

1.3 CONFIGURACIONES OLYMPUS TWIN PACK

La carrocería de recogida de residuos Olympus Twin Pack está disponible en tres configuraciones, 35/65, 40/60 y 50/50.

En las carrocerías 35/65 y 40/60, la carrocería izquierda es más estrecha que la derecha.

En las carrocerías 50/50, la carrocería izquierda es del mismo tamaño que la derecha.

Las carrocerías 35/65 y 50/50 se montan en chasis "anchos" de 2.50 m; las carrocerías 40/60 se montan únicamente en chasis "estrechos" de 2.25 m.

Este Manual del Operador es común a todas las configuraciones y a todos los tamaños de carrocería.

Dennis Eagle Olympus Twin Pack 35/65 carrocería de recogida de residuos

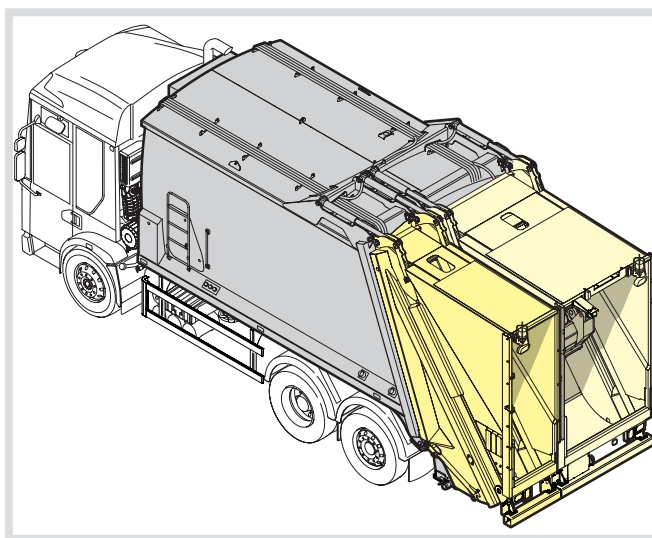

Dennis Eagle Olympus Twin Pack 50/50 carrocería de recogida de residuos

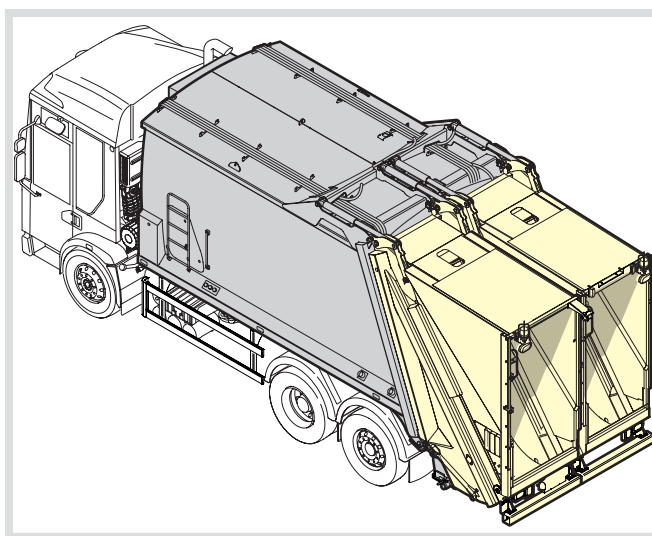

1.4 TAMAÑOS DE CARROCERÍAS OLYMPUS TWIN PACK

La caja de recogida de residuos viene en los siguientes tamaños.

Ancho

TAMAÑO		12**	16	19	22	27
35/65	Capacidad, compartimiento izquierdo (pequeño) (m³).	4,5	5,9	6,8	7,7	9,8
	Capacidad, compartimiento derecho (grande) (m³).	8,1	10,4	12,1	13,7	17,2
50/50	Capacidad, compartimiento izquierdo (m³).	6,3	8,2	9,4	10,7	13,4
	Capacidad, compartimiento derecho (m³).	6,3	8,2	9,4	10,7	13,4

** 12 sólo está disponible como "variante de un solo paso".

Estrecho

TAMAÑO		13N	17N
40/60	Capacidad, compartimiento izquierdo (pequeño) (m³).	5,1	7,7
	Capacidad, compartimiento derecho (grande) (m³).	6,7	10,0

1.5 UBICACIÓN DE LAS CARACTERÍSTICAS PRINCIPALES

La ubicación de las principales características de la carrocería de la serie Olympus Twin Pack de vehículos de recogida de residuos:

1. Caja izquierda.
2. Placa eyectora izquierda.
3. Caja derecha.
4. Placa eyectora derecha.
5. Compuerta trasera izquierda.
6. Compuerta trasera derecha.
7. Cilindro eyector izquierdo.
8. Cilindro eyector derecho.
9. Cilindro de elevación/descenso compuerta trasera.
10. Puesto de control de la cabina (vea '4.2 Puesto de control de la cabina' en la página 4-4).
11. Depósito de aceite hidráulico de la caja.
12. Válvula reguladora hidráulica de la caja.
13. Válvula reguladora hidráulica del mecanismo de compactación.
14. Placa de transporte R.
15. Cilindro de la placa de empaque R.
16. Puesto de control del mecanismo de compactación (vea '4.8 Puesto de control del mecanismo de compactación' en la página 4-39).
17. Borde de carga L (carga manual).
18. Pulsadores de parada de emergencia L (debajo del borde de carga) (consulte '4.10 Pulsadores de parada de emergencia' en la página 4-45).
19. Placa de empacador R.
20. Cilindro de la placa del carro (detrás de las tapas) R.
21. Drenaje de la compuerta trasera.
22. Puntal de seguridad de la compuerta trasera (vea '5.5 Colocación/retirada de los puntales de seguridad de la compuerta trasera' en la página 5-21).
23. Depósito de lixiviados*.
24. Bloqueo de la compuerta trasera/caja.
25. Panel de control de descenso de la compuerta trasera (vea '4.7.17 Panel de control de descenso de la compuerta trasera' en la página 4-38).
26. Junta de la carrocería/compuerta trasera L.
27. Puerta de acceso a la caja.
28. Drenaje de la caja.
29. Panel de control de descarga externo* (vea '4.7.11 Panel de control de descarga externo (opcional)' en la página 4-34).
30. Escalera de acceso*.
31. Bomba manual* (consulte el Manual de servicio).
32. Armario de distribución eléctrica.
33. Punto de llenado de aceite hidráulico.

*= Equipamiento opcional.

L = Se muestra el lado izquierdo.

R = Se muestra el lado derecho.

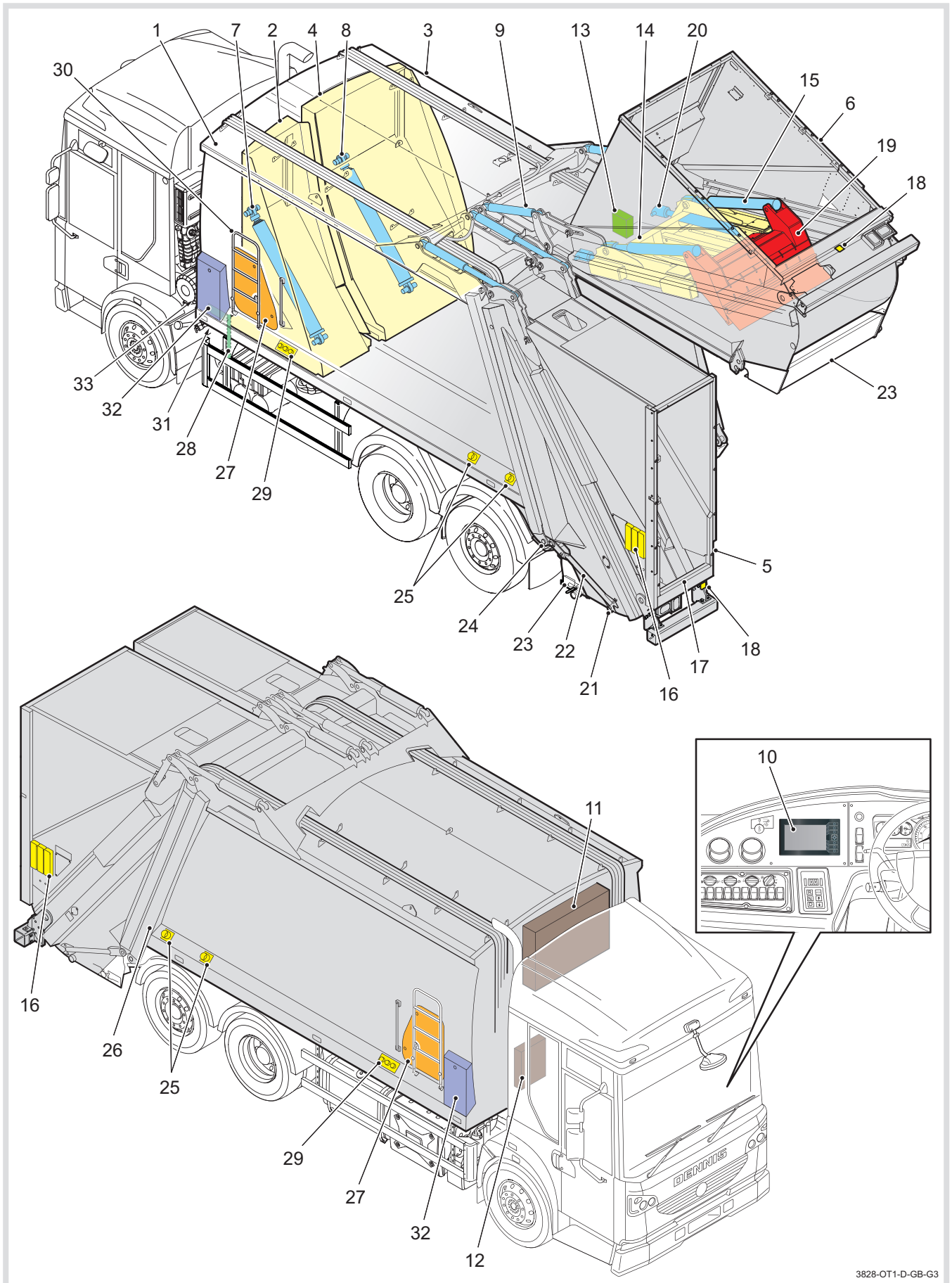

3828-OT1-D-GB-G3

INTRODUCCIÓN

1.6 VEHÍCULOS DE UN SOLO PASO



En los vehículos de recogida única, la caja de recogida Olympus Twin Pack está combinada con una caja de carga superior ubicada entre la cabina y el frente de la caja.

1.7 DISPOSITIVOS DE ELEVACIÓN DE CONTENEDORES DE RESIDUOS

Su vehículo puede estar equipado con uno o varios dispositivos de elevación de contenedores de basura para permitir la descarga de los mismos. Con este dispositivo, se suministrarán datos e instrucciones de uso, mantenimiento y para el taller del contenedor de residuos que se deben leer en conjunto con este manual.

El contenedor de residuos de los dispositivos de elevación que se coloquen en este equipo deben cumplir con las especificaciones aprobadas por Dennis Eagle y con los requisitos de las Normas sobre provisión de maquinarias (Seguridad).

1.8 OPCIONES DE LOS DISPOSITIVOS DE ELEVACIÓN DE CONTENEDORES DE RESIDUOS

La caja de recogida de residuos Olympus Twin Pack está disponible en tres configuraciones básicas.

Sistema abierto.

Dispositivos de elevación de contenedores de residuos abiertos.

Dispositivos de elevación de contenedores de residuos cerrados.

Sistema abierto



Dispositivos de elevación de contenedores de residuos abiertos



Dispositivos de elevación de contenedores de residuos cerrados



1.9 CERTIFICACIÓN CE

Este equipo cuenta con la certificación CE. Todo cambio en las especificaciones del equipo o de los mandos de la máquina corren por cuenta y riesgo del propietario y pueden anular la certificación CE. La modificación no autorizada también puede invalidar la garantía otorgada con este producto. Si tiene dudas, consulte a Dennis Eagle Ltd.

ESTA PÁGINA SE HA DEJADO EN BLANCO DE FORMA INTENCIONADA

CONTENIDOS

2	PRECAUCIONES DE SEGURIDAD	2-3
2.1	INTRODUCCIÓN.....	2-3
2.2	USO DE VEHÍCULO DE RECOGIDA DE RESIDUOS.....	2-3
2.3	SÍMBOLOS DE SEGURIDAD, ADVERTENCIAS, PRECAUCIONES Y NOTAS....	2-4
2.4	PERSONAL CON FORMACIÓN	2-4
2.5	USO DE ESTAS INSTRUCCIONES	2-4
2.6	HIGIENE PERSONAL.....	2-4
2.7	ROPA DE PROTECCIÓN	2-5
2.8	GENERAL.....	2-5
2.9	ANTES DE SALIR DEL PARQUE	2-6
2.10	RECORRIDO HASTA EL PUNTO DE RECOGIDA.....	2-7
2.11	RECOGIDA DE RESIDUOS.....	2-7
2.12	RECORRIDO HASTA EL LUGAR DE DESCARGA.....	2-8
2.13	EN EL LUGAR DE DESCARGA	2-9
2.14	ANTES DE DEJAR EL LUGAR DE DESCARGA.....	2-9
2.15	RÓTULOS DE ADVERTENCIA.....	2-10

ESTA PÁGINA SE HA DEJADO EN BLANCO DE FORMA INTENCIONADA

2 PRECAUCIONES DE SEGURIDAD

2.1 INTRODUCCIÓN

Este capítulo le proporciona las pautas para una utilización segura de los vehículos de recogida de residuos.

La información de este manual se debe utilizar junto con las precauciones de seguridad detalladas en las instrucciones del fabricante de los equipos auxiliares con los que esté equipado este vehículo.

Este capítulo incorpora toda la información del "Código de prácticas para el uso seguro de vehículos de carga posterior y de recogida de residuos" publicado por los Fabricantes de equipos para el manejo de contenedores (CHEM).

Es responsabilidad de todos asegurarse de trabajar de manera segura. La intención de estas pautas es llamar la atención de los técnicos sobre la importancia de la seguridad. Léalas con detenimiento y utilícelas siempre como guía para la práctica de trabajo seguro.

Las pautas de este manual no son definitivas. Pueden existir otras formas de garantizar que las organizaciones trabajen con seguridad; también debe cumplir las normas locales y las prácticas de trabajo seguro pertinentes.

2.2 USO DE VEHÍCULO DE RECOGIDA DE RESIDUOS

El vehículo de recogida de residuos solo debe utilizarse para recolectar y transportar basura domiciliaria.

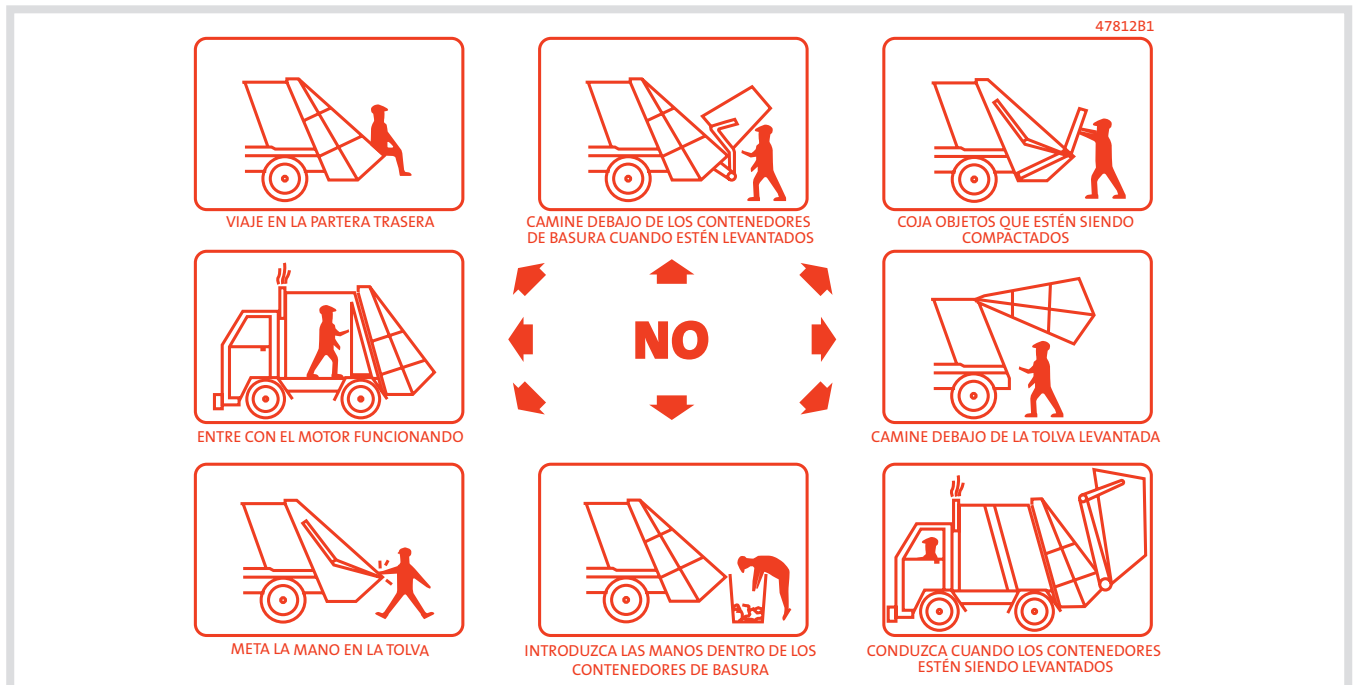

PRECAUCIONES DE SEGURIDAD

2.3 SÍMBOLOS DE SEGURIDAD, ADVERTENCIAS, PRECAUCIONES Y NOTAS

Los siguientes símbolos de seguridad se utilizan en todo este manual para indicar la información que es esencial en cuanto a la Seguridad e Higiene. El símbolo se aplica a ALL la información contenida en este capítulo.



Se **MUST** cumplir estrictamente con toda la información relativa a la seguridad.

ADVERTENCIAS



ADVERTENCIA:
LAS ADVERTENCIAS SE IMPRIMEN CON ESTE ESTILO. SE REFIEREN A LOS PROCEDIMIENTOS QUE SE DEBEN SEGUIR ESTRICTAMENTE PARA EVITAR LA POSIBILIDAD DE LESIONES O MUERTE.



Precaución:
Las precauciones se imprimen con este estilo. Se refieren a cualquier procedimiento que se debe seguir para evitar daños a los componentes o un mal funcionamiento.

Nota:



Las notas se imprimen con este estilo. Hace referencia a información esencial sobre cualquier operación o situación que no suponga una **Advertencia** o **Precaución**.

2.4 PERSONAL CON FORMACIÓN

El vehículo puede ser peligroso en manos de la persona equivocada, sólo el personal capacitado adecuadamente y autorizado que emplee equipos de seguridad aprobados cuando sea apropiado, debe usar, mantener y reparar este vehículo.

2.5 USO DE ESTAS INSTRUCCIONES

Estas instrucciones están dirigidas solamente al personal capacitado y autorizado para usar el vehículo al cual corresponde esta publicación. No debe ser utilizado por ninguna otra persona, para ninguna otra maquinaria ni con ningún otro fin.

2.6 HIGIENE PERSONAL

La higiene personal es siempre importante, particularmente para aquellas personas que trabajan en entornos de eliminación de residuos donde se pueden criar ratas y contagiar enfermedades como la LEPTOSPIROSIS.

La leptospirosis, o enfermedad de Weil, es una forma de ictericia cuyas primeras etapas son similares a la gripe. Algunas veces, la infección ingresa en el cuerpo a través de cortes en la piel, por ello, es importante realizar el tratamiento de primeros auxilios de todas las heridas.

La leptospirosis se trasmite a través de la orina de las ratas. Si tiene la más mínima sospecha de que está trabajando en un ambiente contaminado siga estas reglas estrictamente:

1. Utilice ropa de protección en todo momento.
2. Use cremas de protección antes de cada sesión de trabajo.



Los preparados que contienen lanolina restituyen los aceites naturales de la piel, que pueden eliminarse durante el lavado.

3. Después de sacarse la ropa de protección, lávela cuidadosamente y déjela secar.
4. Lávese las manos y antebrazos después del trabajo, especialmente antes de comer y beber.
5. Lávese todos los arañazos, rasguños y cortes de la piel, trátelos con antiséptico y cúbralos con un apósito estéril, Ej. tiritita. Esto es de aplicación a TODAS las heridas, no sólo a aquellas sufridas en el trabajo.
6. Si es necesario reponer el botiquín de primeros auxilios del vehículo, comuníquese a su supervisor.
7. Para cualquier lesión más grave que un arañazo o corte ligero, consulte a su médico y mencione el tipo de trabajo que realiza.
8. Consulte a su médico si desarrolla enfermedades en la piel.
9. En todas las visitas al médico, mencione el tipo de trabajo que realiza y su entorno.
10. No deje que se ensucie el interior de la ropa de protección.
11. No se toque la boca, la nariz o los ojos cuando esté trabajando.
12. No se lave la piel con combustibles, diluyentes o disolventes.

2.7 ROPA DE PROTECCIÓN

Cuando utilice el vehículo de recogida de residuos, lleve indumentaria de protección que cumpla con la legislación y las normas sobre Seguridad e higiene pertinentes al país en dónde está en uso el vehículo, incluidos:

1. Un mono de trabajo de una o dos piezas, no demasiado amplio y de un color llamativo.
2. Botas de protección o zapatos de punta de acero y suelas interiores.
3. Un casco protector.
4. Guantes protectores.
5. Gafas de protección.
6. Gafas de seguridad y máscara antipartículas si trabaja en ambientes con mucho polvo.
7. Debe utilizar brazaletes o chaquetas reflectantes cuando trabaje en la calle o en cualquier otra situación donde haya peligro debido al movimiento de vehículos o de maquinaria de uso manual.

2.8 GENERAL



ADVERTENCIAS:
SIEMPRE RECUERDE QUE LA CARROCERÍA OLYMPUS TWIN PACK POSEE DOS COMPUERTAS TRASERAS Y DOS MECANISMOS DE ACTIVACIÓN QUE PUEDEN FUNCIONAR DE MANERA INDEPENDIENTE.

CUANDO CRUCE POR LA PARTE POSTERIOR DEL VEHÍCULO, ASEGÚRESE DE SABER CUÁL DE LOS DOS MECANISMOS ESTÁ EN FUNCIONAMIENTO.

LOS MANDOS PARA LA CAJA DERECHA SE ENCUENTRAN EN LATERAL DERECHO DEL VEHÍCULO (LADO DEL TRÁFICO). ASEGÚRESE DE QUE LA CALLE ESTÉ DESPEJADA ANTES DE BAJAR A OPERAR LOS MANDOS.

1. El usuario de un vehículo de recogida de residuos tiene la tarea de asegurarse de que los operarios comprendan los principios y procedimientos del funcionamiento y todas las instrucciones de seguridad pertinentes.
2. Se prohíbe el uso del vehículo de recogida de residuos si se han modificado sus dispositivos de seguridad o no funciona según las especificaciones.
3. Es esencial bloquear las puertas del vehículo, quitar y conservar las llaves y colocar avisos de advertencia cuando se trabaje en el vehículo o sus mecanismos.
4. Los operarios no deben viajar en ninguna parte del vehículo que no sea la cabina o los estribos, si cuenta con ellos.
5. Los operarios no deben:
 - Entrar a la carrocería.
 - Subir o caminar por el techo.
 - Subir a la compuerta trasera.
 - Subir a los contenedores de basura.
6. El vehículo de recogida de residuos, su chasis-cabina, caja, mecanismo de compactación y los equipos auxiliares, como los contenedores de residuos, los dispositivos elevadores, siempre se deben operar y mantener correctamente, de acuerdo con las instrucciones de los fabricantes.
7. Nunca almacene residuos en la caja - Sólo debe usarse para la recogida y el transporte.
8. Cuando lave a presión el vehículo de recogida de residuos, su chasis-cabina, cuerpo, mecanismo de compactación y los equipos auxiliares como los contenedores de residuos, los dispositivos elevadores, no acerque la boquilla a menos de 1 metro.



ADVERTENCIA:
NO DIRIJA EL AGUA A PRESIÓN SOBRE LAS PERSONAS. LAS HIDROLAVADORAS PUEDEN CAUSAR LESIONES.



Precaución:
Las hidrolavadoras pueden causar severos daños al equipamiento eléctrico.

PRECAUCIONES DE SEGURIDAD

9. Nunca opere el vehículo de recogida de residuos y sus dispositivos complementarios como dispositivos de contenedor de elevación, a menos que:
 - Esté entrenado.
 - El vehículo esté bien mantenido y todos los sistemas y sus características de seguridad funcionen correctamente de acuerdo con las especificaciones.
10. No debe operar el vehículo de recogida si faltan las cubiertas de protección o están dañadas. Las cubiertas son esenciales para la seguridad del personal ya que lo protege de los potenciales peligros de las piezas móviles (por ejemplo, cilindros) y de la eyección de residuos.
11. No exceda los pesos máximos del vehículo y/o por eje que soporta el chasis cabina. Todos los chasis-cabina tienen una placa de información sobre los pesos máximos del vehículo en la cabina. Es importante que controle cuidadosamente los pesos durante las primeras semanas de trabajo. Si por alguna razón se sobrepasan los pesos nominales constantemente, por favor contáctese con el Departamento de Servicios o con un representante local de Dennis Eagle Ltd.
12. No mire directamente los rayos brillantes de luz como Faros de advertencia LED; hacerlo puede causar daños permanentes a los ojos.

2.9 ANTES DE SALIR DEL PARQUE

Antes de salir del parque, verifique y asegúrese de que:

1. No haya residuos, papel o materiales inflamables cerca del motor o del tubo de escape. Éstos pueden causar un incendio cuando se enciende el motor. Si fuese necesario, bascule la cabina (consulte el Manual del usuario del chasis-cabina) para llevar a cabo una inspección detallada.
2. Los sistemas de la cabina y del chasis funcionen según lo especificado: faros, limpiaparabrisas, estado y presión de las cubiertas, etc. Consulte los capítulos pertinentes del Manual del Usuario del chasis-cabina.
3. Todos los equipos auxiliares funcionen según las especificaciones. Consulte los capítulos pertinentes del manual del usuario de los equipos.
4. Todos los circuitos de seguridad, bloqueos y funciones operativas trabajen correctamente.
5. Todas las placas de identificación estén limpias y claramente visibles.
6. Todos los rótulos de instrucción y advertencia estén limpios y legibles.
7. Todas las alarmas acústicas y visuales funcionen según las especificaciones.
8. Los siguientes niveles de líquidos sean correctos:
 - **Chasis-cabina** - Ver Manual del Operador de Chasis-cabina.
 - **Carrocería** - Nivel de aceite del sistema hidráulico (vea las Manual de servicio).
9. El personal del vehículo haya recibido capacitación sobre el funcionamiento seguro de la máquina y posea la ropa de protección adecuada.
10. La cantidad de operarios no supere la capacidad de personas sentadas de la cabina del vehículo.
11. Las compuertas traseras estén correctamente bloqueadas.
12. El interruptor "principal de la caja" se encuentre en posición apagado y se haya retirado la llave (vea '4.2.1 Interruptor principal de la caja' en la página 4-6).
13. El chasis, la cabina, el cuerpo y las unidades auxiliares, cuando estén instaladas, y sus sistemas estén limpios, sin suciedad o barro acumulado proveniente del vertedero, que pueda perjudicar o dañar los sistemas e inutilizarlos o hacer que el vehículo se vuelva inseguro.

2.10 RECORRIDO HASTA EL PUNTO DE RECOGIDA

Cuando realiza el recorrido hasta el punto de recogida:

1. Todo el personal debe estar sentado y con los cinturones de seguridad colocados.
2. Las compuertas traseras deben estar correctamente bloqueadas.
3. El interruptor "principal de la caja" debe estar posición apagado (vea '4.2.1 Interruptor principal de la caja' en la página 4-6).
4. Los artículos personales (ej. chaquetas, tarteras, etc.), deben estar guardados en la cabina - utilice los colgadores si fueron provistos.
5. NO DEJE sueltas botellas, latas, etc. en el suelo de la cabina ya que pueden rodar y ubicarse debajo del pedal del embrague o freno y causar una obstrucción que puede ser peligrosa.
6. Todos los dispositivos contenedor de elevadores deben estar completamente guardados o en posición replegada antes de poner el vehículo en movimiento (consulte el Manual del Usuario del Dispositivo Elevador).
 - Cuando se desplace sobre suelo rugoso, se debe levantar completamente el dispositivo contenedor de elevador para evitar golpearlo. NO SE DEBEN obstruir los faros traseros dejando el dispositivo en una posición intermedia.

2.11 RECOGIDA DE RESIDUOS

Durante la recogida de residuos:

1. Todo el personal debe estar familiarizado con la posición, el uso y el funcionamiento de los pulsadores de parada de Emergencia.
2. Siempre mantenga el suelo de la cabina, la escalera de acceso y las suelas del calzado limpias y libres de residuos.
3. Verifique que la calle o la acera estén despejadas, que no haya vehículos, peatones u otras obstrucciones antes de abrir la puerta de la cabina y bajar. El personal siempre debe salir del lado del bordillo.
4. Sea particularmente cuidadoso cuando salga de detrás del vehículo para cruzar la calle.
5. Utilice el zumbador con la señal predeterminada regularmente para mantener al conductor informado.
6. Encienda los faros de advertencia para advertir de su presencia a las personas a su alrededor.
7. Preste especial atención a los demás vehículos durante las maniobras continuas de frenado/arranque.
8. Sea cuidadoso al cargar vidrio, cúbralo con basura antes de activar el mecanismo de compactación.
9. Asegúrese de que las cuchillas de la pala compactadora cubran todos los residuos antes de mover el vehículo.
10. NO conduzca con la puerta de la cabina abierta.
11. NO desatienda el vehículo.
12. Bajo NINGUNA circunstancia deje la cabina sin poner el freno de mano.
13. NO dé marcha atrás sin supervisión.
14. NO se distraiga mientras opera el equipamiento.
15. NO permita que el público se acerque al vehículo mientras está en funcionamiento.
16. NO quite objetos ni se acerque a las compuertas traseras en ningún momento durante el ciclo de compactación.
17. NO sostenga los objetos grandes mientras las cuchillas de la pala compactadora los trituran.
18. NO sobrecargue la compuerta trasera antes de compactar.
19. NO ingrese en la caja.
20. NO ajuste la presión hidráulica ni las válvulas secuenciales - la máquina puede volverse poco segura.
21. NO cargue contenedores de presión.
22. NO cargue televisores.
23. NO cargue frigoríficos que contengan CFC.
24. NO cargue cenizas calientes ni residuos encendidos.



ADVERTENCIA:
EN CASO DE INCENDIO EVACÚE EL
VEHÍCULO Y LLAME AL DEPARTAMENTO
DE BOMBEROS.

25. NO cargue baterías húmedas de automóviles.
26. NO cargue residuos peligrosos.

PRECAUCIONES DE SEGURIDAD

Al utilizar el mecanismo contenedor de elevador de contenedores para recoger residuos:

27. Asegúrese de que el contenedor de residuos no esté dañado y que la tapa (si cuenta con ella) esté cerrada.
28. Asegúrese de que el contenedor de residuos no esté cargado en exceso. La tapa debe estar completamente cerrada y el contenido no debe asomarse.
29. Ubique el contenedor correctamente antes de accionar el equipo.
30. El personal debe permanecer alejado de la parte posterior del vehículo mientras el mecanismo de elevador de contenedor de residuos está en funcionamiento.
31. Puede detener el contenedor en cualquier posición soltando el botón de 'elevación' del dispositivo elevador del contenedor de residuos.
32. Cualquier equipo del dispositivo de elevación de contenedores de residuos debe estar en la posición de guardado o de desplazamiento antes de mover el vehículo (consulte el Manual del Operador del Dispositivo de Elevación de Contenedores de Residuos).
33. NO intente vaciar los recipientes o contenedores que no sean compatibles con el dispositivo elevador con el que se ha equipado su vehículo (consulte el Manual del Usuario del Dispositivo Elevador).
34. NO camine ni se asome por debajo de los contenedores elevados.
35. NO sacuda el contenedor con violencia al depositar los residuos. Esto puede dañar el contenedor de residuos o el dispositivo elevador del contenedor y redundar en una situación peligrosa. Si la basura se atasca en el contenedor, se lo debe descender hasta el suelo y desobstruirlo.
36. NUNCA ayude al dispositivo elevador del contenedor con la mano. Si el contenedor es demasiado pesado, se lo debe descender hasta el suelo y reducir el peso.
37. NO se suba a los contenedores o a la compuerta trasera para acomodar los residuos.
38. NO conduzca con los contenedores de residuos colgando del dispositivo de elevación de contenedores de residuos.

Carga del paquete doble:

39. NO - utilice el OLTP cargando sólo un lado. Si sólo se va a recoger un tipo de residuo, deben utilizarse ambas cavidades del cuerpo, especialmente si se recogen materiales de alta densidad, por ejemplo, residuos verdes húmedos.
40. A diferencia de un RCV convencional de un solo compartimento, el Twin Pack tiene 2 volúmenes de carrocería que pueden cargarse independientemente. Aunque esto tiene beneficios obvios cuando se considera la recogida de diferentes flujos de residuos, es importante que el usuario del RCV considere las implicaciones de los diferentes tipos de residuos cargados en cada cavidad de la carrocería, sus densidades asociadas y el posible impacto en las características de conducción y manejo de los vehículos durante su ronda de recogida planificada y la logística de descarga.

2.12 RECORRIDO HASTA EL LUGAR DE DESCARGA

Durante el recorrido hacia el lugar de descarga:

1. Siempre conduzca con cuidado, especialmente cuando el vehículo está completamente cargado, ya que sus características de manejo y desempeño estarán alteradas. El conductor debe tener en cuenta la diferencia entre estar vacío o cargado.
2. La cuchilla de la pala compactadora debe cubrir la basura.
3. El interruptor "principal de la caja" debe estar posición apagado (vea '4.2.1 Interruptor principal de la caja' en la página 4-6).
4. Todo el personal DEBE estar sentado y con los cinturones de seguridad colocados.
5. Las compuertas traseras deben estar correctamente bloqueadas.
6. Los artículos personales (ej. chaquetas, tarteras, etc.), deben estar guardados en la cabina - utilice los colgadores si fueron provistos.
7. NO DEJE sueltas botellas, latas, etc. en el suelo de la cabina ya que pueden rodar y ubicarse debajo del pedal del embrague o freno y causar una obstrucción que puede ser peligrosa.
8. Cualquier equipo del dispositivo de elevación de contenedores de residuos debe estar en la posición de guardado o de desplazamiento antes de mover el vehículo (consulte el Manual del Operador del Dispositivo de Elevación de Contenedores de Residuos).
 - Cuando se desplace sobre suelo rugoso, se debe levantar completamente el dispositivo contenedor de elevador para evitar golpearlo. NO SE DEBEN obstruir los faros traseros dejando el dispositivo en una posición intermedia.

2.13 EN EL LUGAR DE DESCARGA

En el lugar de descarga:

1. Encienda los faros de advertencia antes de comenzar la descarga.
2. Siempre siga las instrucciones específicas de cada lugar de descarga.
3. Sólo el personal necesario debe dejar la cabina durante la descarga - si lo permiten las especificaciones del sitio.
4. Asegúrese de estar familiarizado con el tamaño físico del vehículo, en particular la altura con la compuerta trasera elevada y el contenedor de residuos, si cuenta con ellos.
5. Asegúrese de que el suelo/la superficie esté a nivel y firme antes de intentar levantar la compuerta trasera - (Consulte las Pautas para el uso de la superficie de vertido).
6. En las variedades 35/65 40/60 siempre descargue la caja izquierda (estrecha) en primer lugar.
7. Asegúrese que la zona adyacente a las compuertas traseras esté despejada antes de elevarlas o descenderlas.
8. Asegúrese que la zona adyacente a la compuerta trasera esté despejada antes de eyectar la carga.
9. NO se dirija hacia la parte posterior del vehículo en la zona de vertido.
10. NO camine debajo de la compuerta trasera cuando se esté elevando o descendiendo.
11. No camine debajo de la compuerta trasera elevada a menos que esté sostenida por sus puntales.
12. NO camine debajo de la compuerta trasera durante el ciclo de limpieza.
13. NO conduzca con la compuerta trasera elevada.

2.14 ANTES DE DEJAR EL LUGAR DE DESCARGA

Antes de dejar el lugar de descarga, asegúrese de que:

1. No haya residuos, papel o materiales inflamables cerca del motor o del tubo de escape. Éstos pueden causar un incendio cuando se enciende el motor. Si fuese necesario, bascule la cabina (consulte el Manual del usuario del chasis-cabina) para llevar a cabo una inspección detallada.
2. Las juntas de la compuerta trasera libres de residuos y sin daños.
3. Las compuertas traseras hayan descendido y estén correctamente bloqueadas.
4. El chasis-cabina y la carrocería del vehículo no estén dañados.
5. Los faros que se utilizan para el funcionamiento seguro del vehículo en la vía pública funcionen correctamente, estén limpios y visibles.
6. Todas los rótulos (Ej. matrícula, placas de identificación, instrucciones, advertencias para otros usuarios de la vía pública) estén limpios y claramente visibles.
7. El interruptor "principal de la caja" esté en la posición apagado (vea '4.2.1 Interruptor principal de la caja' en la página 4-6).
8. El vehículo se encuentre en condiciones SEGURAS para continuar.
9. El chasis, la cabina, el cuerpo y las unidades auxiliares, cuando estén instaladas, y sus sistemas estén limpios, sin suciedad o barro acumulado proveniente del vertedero, que pueda perjudicar o dañar los sistemas e inutilizarlos o hacer que el vehículo se vuelva inseguro.

PRECAUCIONES DE SEGURIDAD

2.15 RÓTULOS DE ADVERTENCIA

Los rótulos de advertencia se fijan en la carrocería para:

- Advertir a los operarios o al personal de mantenimiento que no lleven a cabo acciones que puedan causar la muerte (rótulos rojos).
- Advertir a los operarios o al personal de mantenimiento que no lleven a cabo acciones que puedan causar lesiones o daños a la caja (rótulos amarillos).
- Proporcionar información importante para la seguridad (rótulos azules).
- Identificar los accesorios de seguridad (etiquetas verdes).

Rótulos de advertencia; parte posterior derecha del vehículo de recogida de residuos

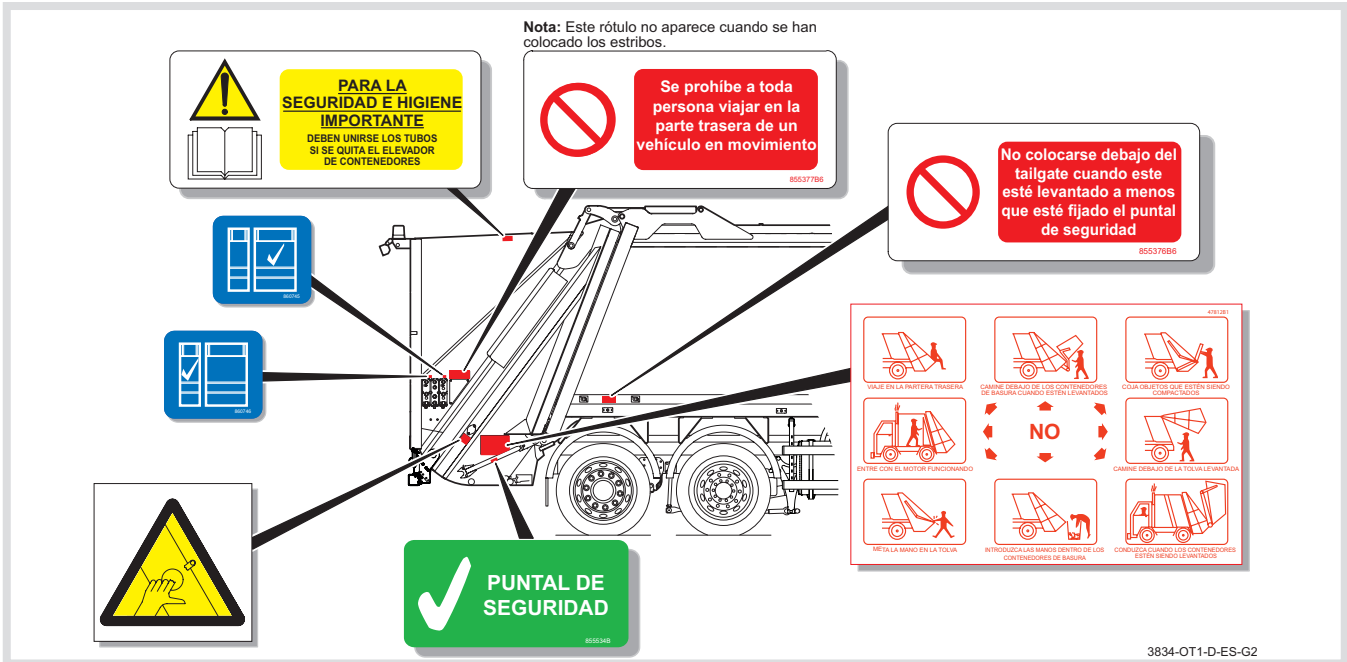

Rótulos de advertencia; parte delantera derecha del vehículo de recogida de residuos

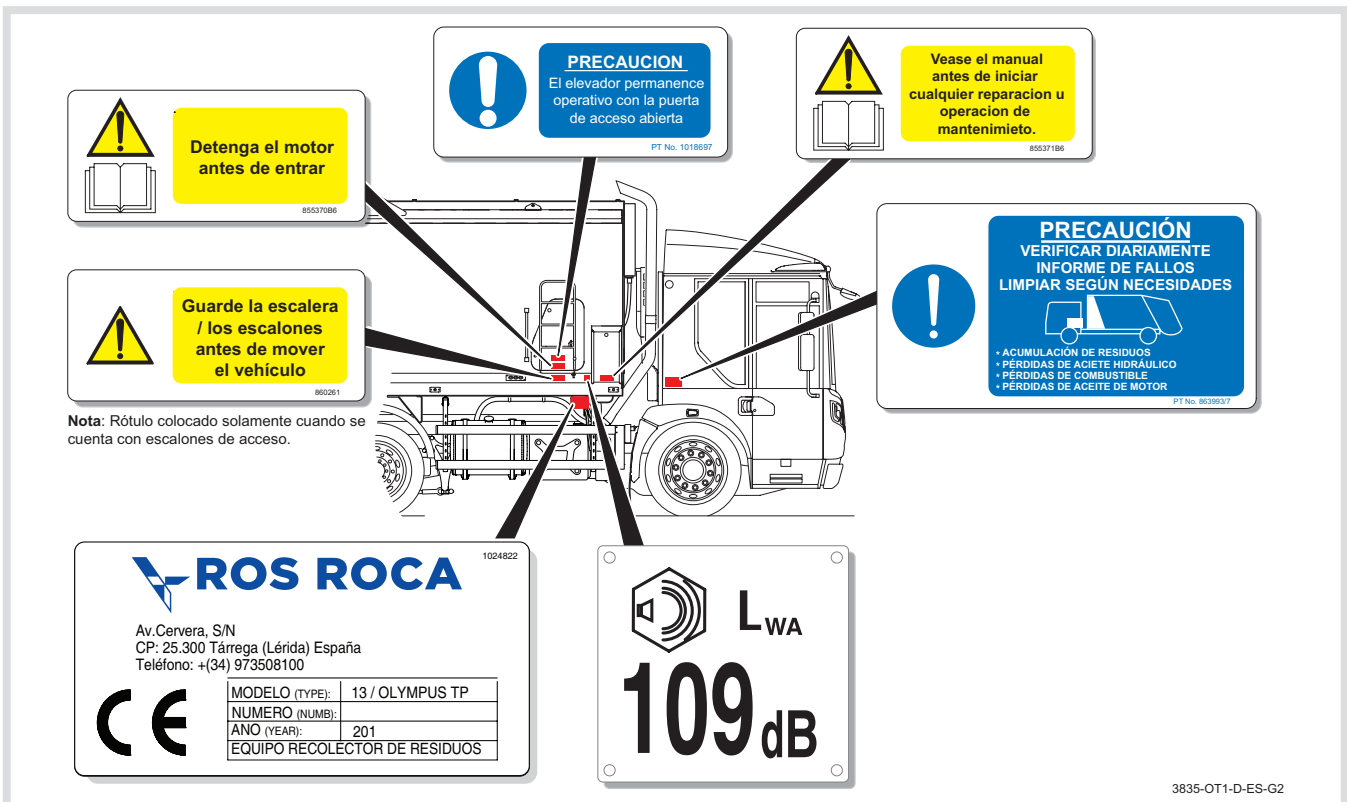

PRECAUCIONES DE SEGURIDAD

Rótulos de advertencia; parte delantera izquierda del vehículo de recogida de residuos

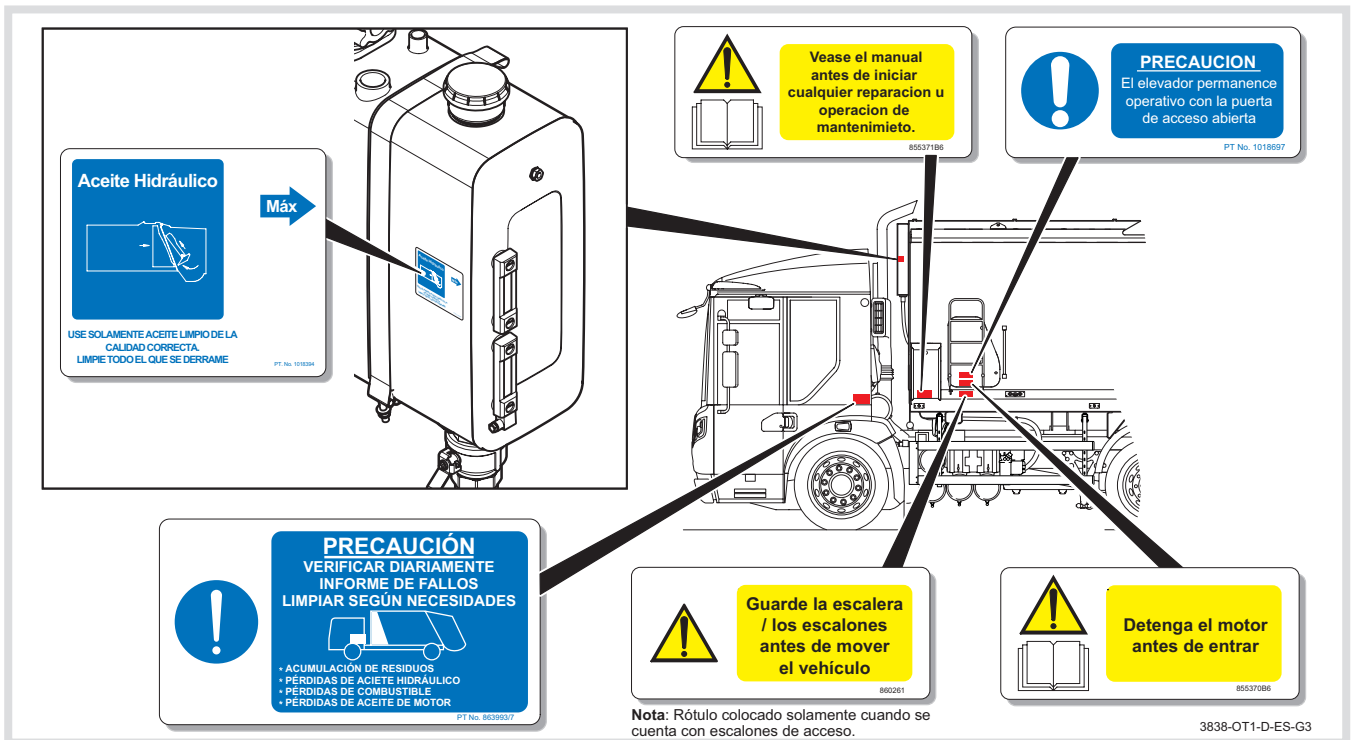

Rótulos de advertencia; parte posterior izquierda del vehículo de recogida de residuos

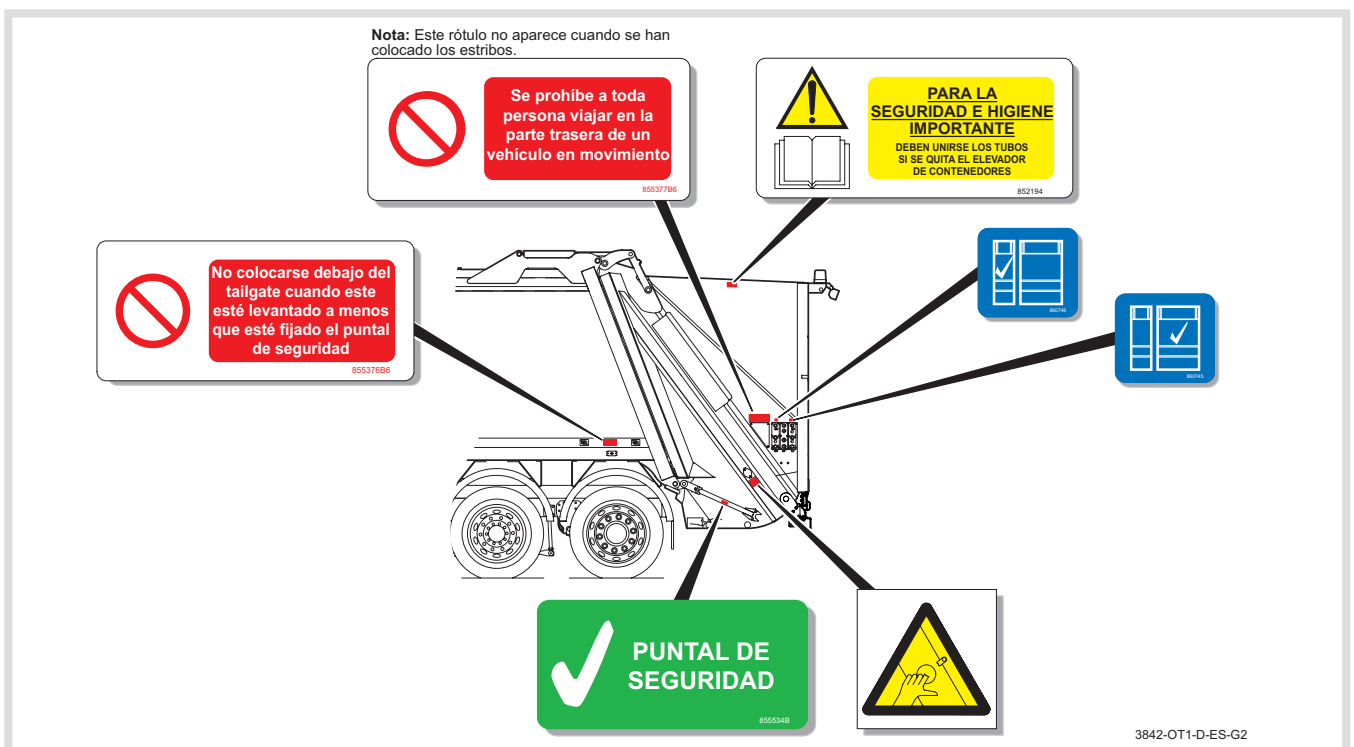

PRECAUCIONES DE SEGURIDAD

Rótulos de advertencia; parte posterior del vehículo de recogida de residuos

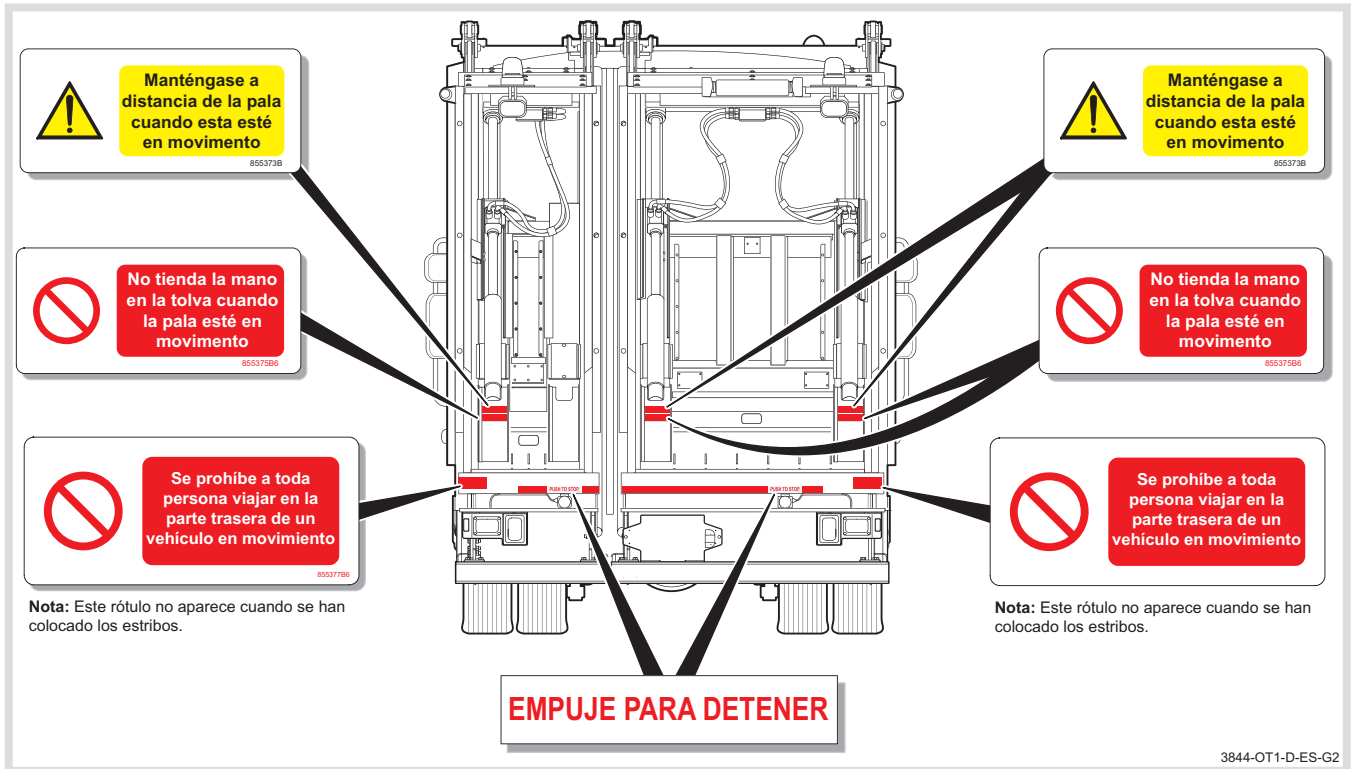

Rótulos de advertencia; cabina

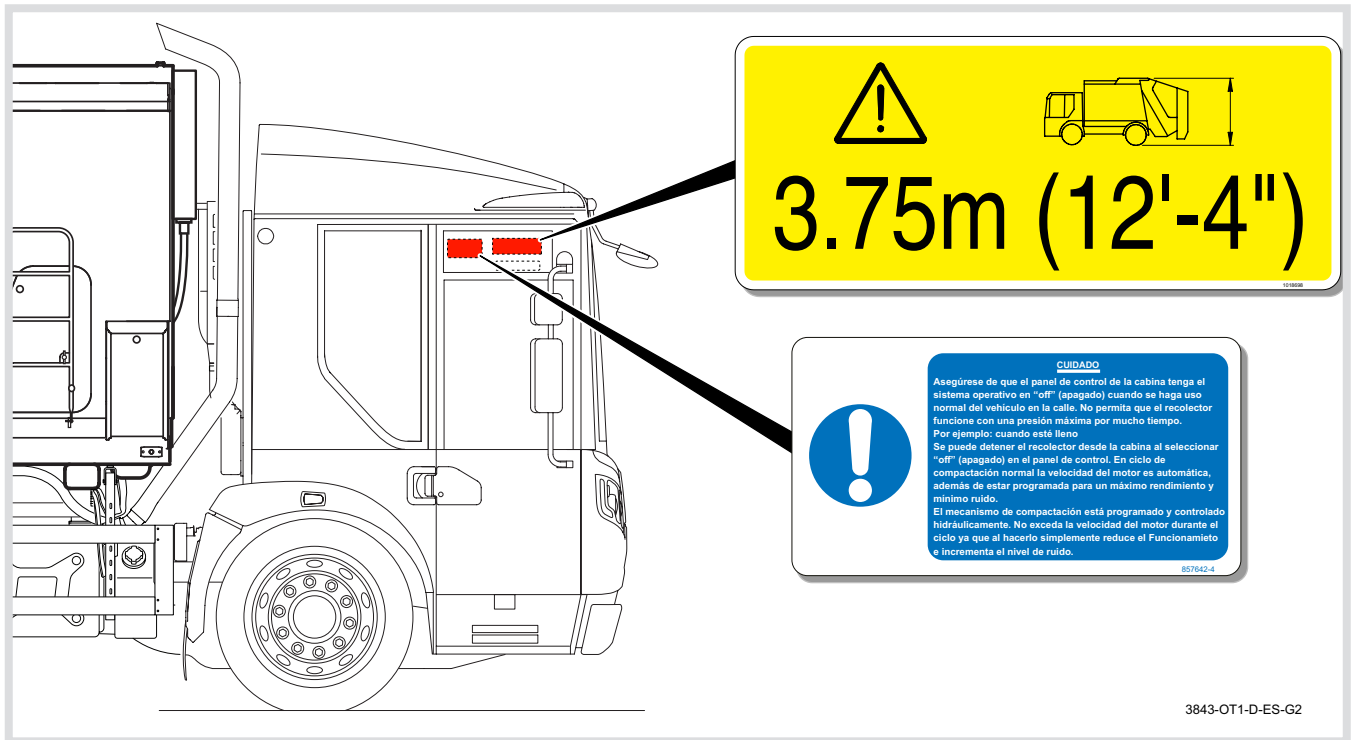

CONTENIDOS

3	FUNCIONAMIENTO	3-3
3.1	CAJA	3-3
3.2	COMPUERTA TRASERA.....	3-3
3.2.1	MECANISMO DE COMPACTACIÓN	3-3
3.2.2	CICLO DE FUNCIONAMIENTO.....	3-4
3.2.3	OPERACIÓN DE DESCARGA.....	3-5
3.3	SISTEMA HIDRÁULICO	3-6
3.3.1	BOMBA HIDRÁULICA	3-6
3.3.2	DEPÓSITO DE ACEITE HIDRÁULICO Y MÓDULOS DE VÁLVULAS.....	3-6
3.3.3	CILINDROS HIDRÁULICOS	3-6

ESTA PÁGINA SE HA DEJADO EN BLANCO DE FORMA INTENCIONADA

3 FUNCIONAMIENTO

3.1 CAJA

Se trata de una caja de chapa de acero, dividida por un tabique interno que forma dos compartimientos independientes, las cajas derecha e izquierda.

Cada una de las cajas (1) está cerrada por una placa eyectora móvil (2) en el frente y una compuerta en la parte posterior.

Las cajas poseen distintas capacidades según las especificaciones de cada vehículo.

Los residuos permanecen dentro de la caja durante la recogida y el transporte hasta el vertedero.

Se descargan mediante una placa eyectora (2) accionada por el cilindro eyector.

3.2 COMPUERTA TRASERA

Cada caja está equipada con una compuerta trasera.

Cada una de estas compuertas (4) gira en la parte superior trasera de la caja y dos cilindros hidráulicos permiten que ascienda y descienda, los cilindros de elevación y descenso de la compuerta trasera.

La compuerta consta de una tolva (7) en la cual se cargan los residuos y el mecanismo de compactación que transfiere los residuos de la tolva hacia la caja y al mismo tiempo los compacta.

La compuerta trasera posee un punto de montaje para el mecanismo del dispositivo de elevación de contenedores de residuos cuando el vehículo cuenta con él.

3.2.1 MECANISMO DE COMPACTACIÓN

El mecanismo de compactación de residuos comprende dos partes:

- El trineo (5) que se mueve por deslizamiento y se acciona por medio de dos cilindros hidráulicos**, los cilindros del trineo.
- La pala compactadora (6) que está suspendida del trineo y se acciona por medio de dos cilindros hidráulicos**, los cilindros de la pala compactadora.

** En las Cajas 35/65 y 40/35 el mecanismo de compactación de la caja izquierda (estrecha) posee un cilindro para el trineo y un cilindro para la pala compactadora.

La pala compactadora y el trineo compactan los residuos que se han volcado a la tolva entre la placa eyectora (2) de la caja y la placa de retención de residuos (3) de la compuerta trasera.

Cuando la caja está vacía la placa eyectora se ubica en la parte posterior de la caja. A medida que la caja se llena con residuos, la placa eyectora se mueve hacia delante en la caja.

A medida que aumenta la carga que empuja contra la placa eyectora, el sistema hidráulico controla su movimiento hacia adelante en la caja para lograr una compactación uniforme de la carga.

Componentes principales

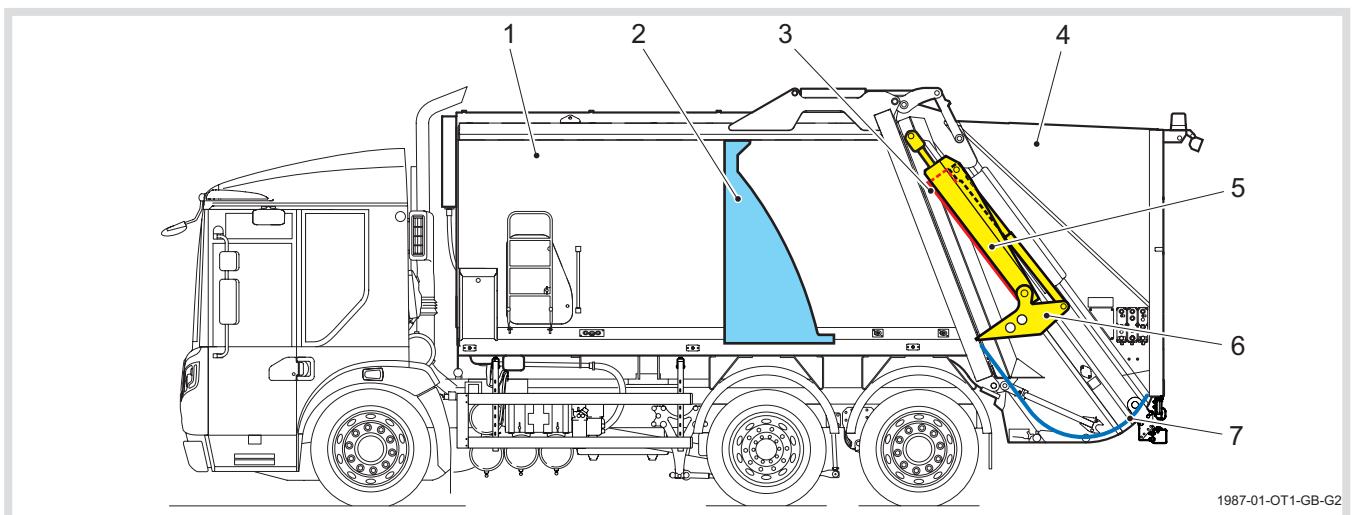

1. Caja.
2. Placa eyectora.
3. Placa de retención de residuos.
4. Compuerta trasera.
5. Trineo.
6. Pala compactadora.
7. Tolva.

FUNCIONAMIENTO

3.2.2 CICLO DE FUNCIONAMIENTO

El ciclo de funcionamiento del mecanismo de compactación se divide en cuatro partes:

1. Apertura de la pala compactadora.

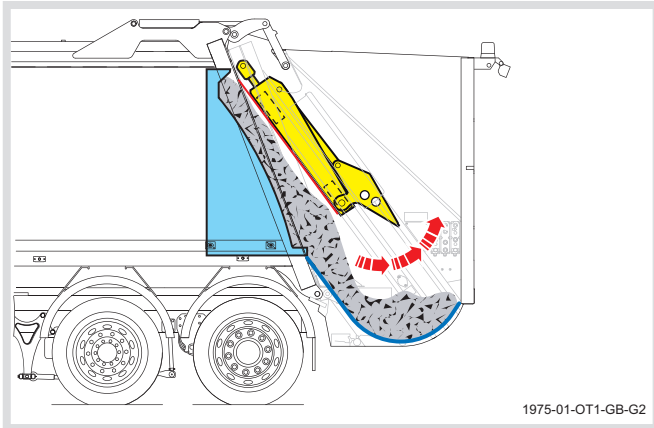

3. La pala compactadora se cierra.

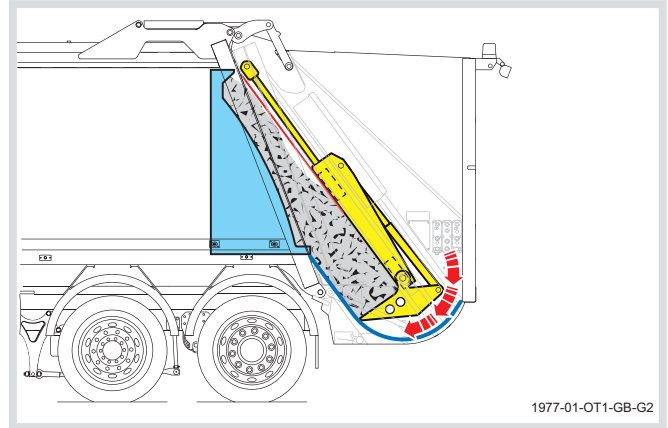

La pala compactadora encierra los residuos y los barre hacia la tolva.

2. El trineo baja hacia la tolva.

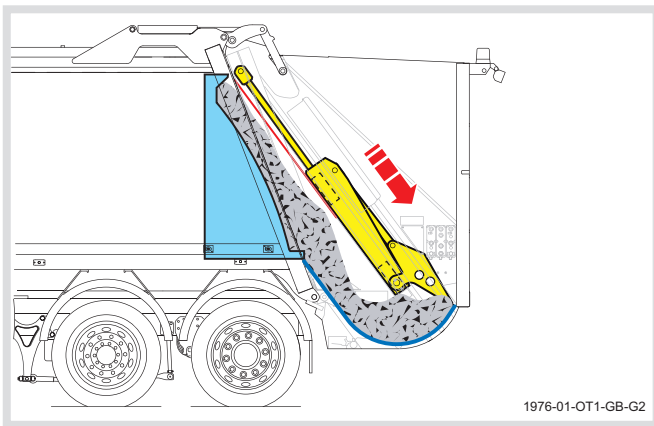

4. El trineo se eleva.

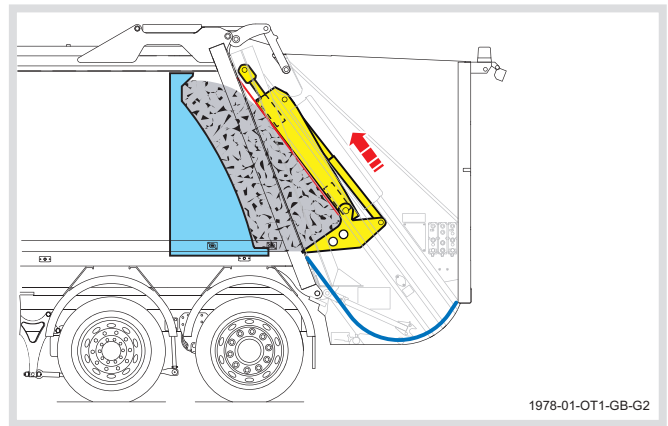

La pala compactadora y el trineo comprimen los residuos de la caja entre la placa eyectora de la caja y la placa de retención de residuos de la compuerta trasera. A medida que se compactan más residuos, la placa eyectora se mueve hacia delante en la caja.

3.2.3 OPERACIÓN DE DESCARGA

La descarga de residuos implica cuatro operaciones:

1. Elevación de la compuerta trasera.

La compuerta trasera junto con los dispositivos elevadores de contenedores de residuos (si fueron instalados) se elevan alejándose de la parte posterior de la caja. A medida que la compuerta comienza a subir, primero se mueve por la cara posterior de la caja hasta que se desprenden los pasadores (2), que se encuentran a cada lado de la caja, de los ganchos (1) montados a los laterales de la compuerta. En este momento la compuerta trasera está "desbloqueada".

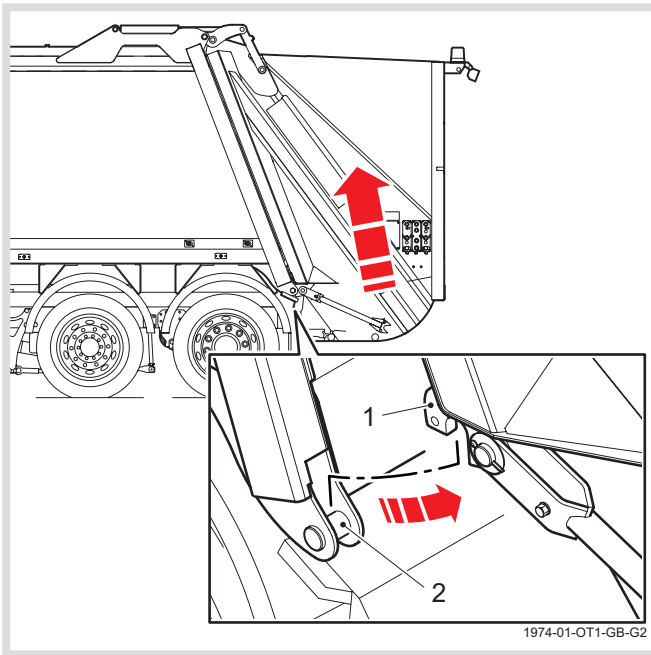

La compuerta gira sobre los ejes montados en el techo de la caja hasta que queda completamente elevada.

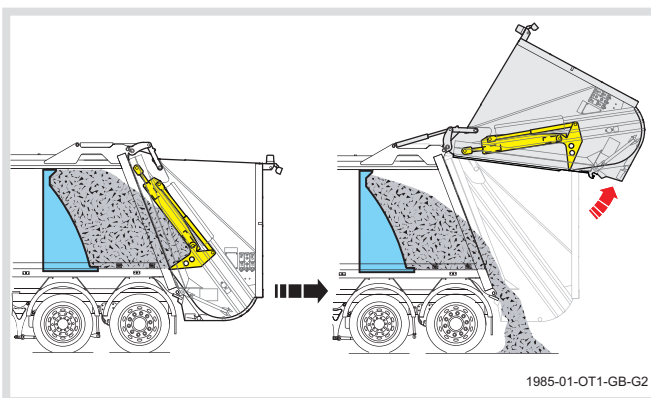

2. Ciclo de limpieza de la compuerta trasera.

Cuando se habilita el "Ciclo de limpieza de la compuerta trasera", el mecanismo de compactación realizará un ciclo inmediatamente después de que la compuerta alcance su altura máxima para despejar los residuos que pudieran haber ingresado a través de la tolva.

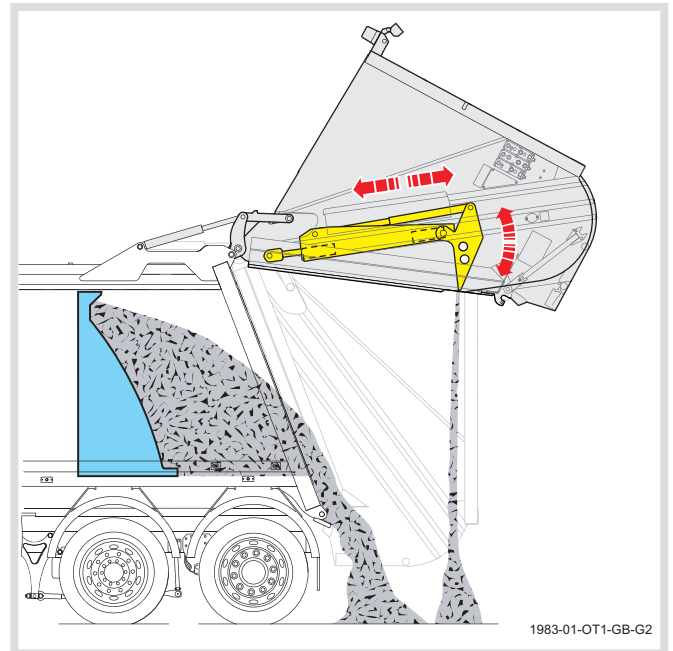

3. Descarga.

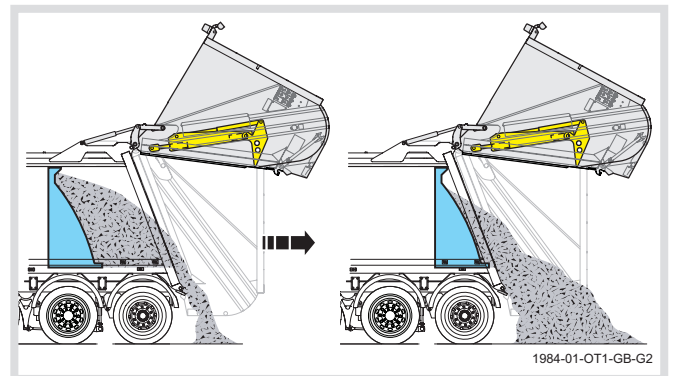

La placa eyectora empuja los residuos hacia fuera de la parte posterior de la caja.

4. Cierre de la compuerta trasera.

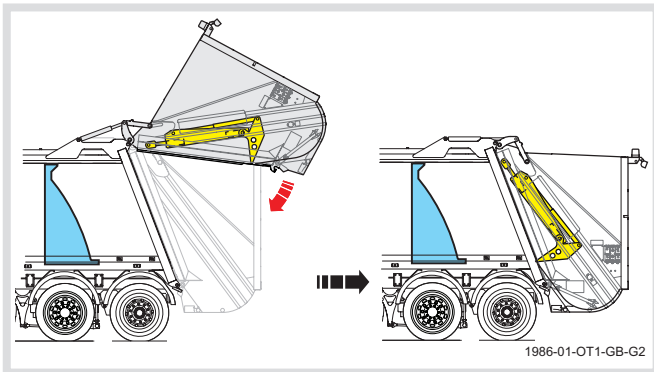

La compuerta trasera junto con el dispositivo de elevación del contenedor de residuos (si cuenta con él) descienden hacia la parte posterior de la caja y la compuerta queda mecánicamente bloqueada contra la caja.

A medida que la compuerta desciende, rota sobre los ejes montados en el techo de la caja hasta que hace contacto con la cara posterior de la caja y luego se desliza por la caja hasta que se enganchan los pasadores (2), que se encuentran a cada lado de la caja, en los ganchos (1) montados en los laterales de la caja bloqueando la compuerta.

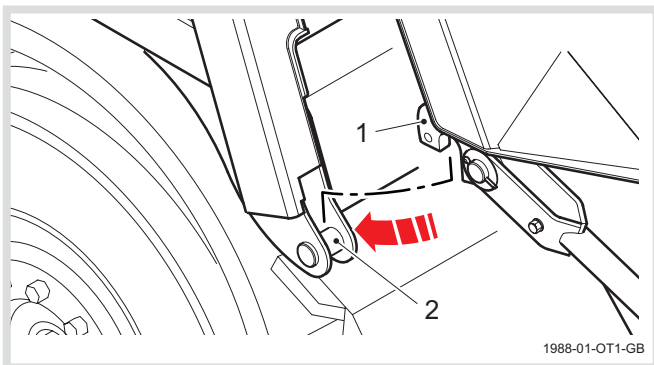

3.3 SISTEMA HIDRÁULICO

Los sistemas de compactación, elevación de las compuertas traseras y los mecanismos de eyección de cada caja se accionan por medio de un sistema hidráulico independiente que comprende un depósito, una bomba, válvulas reguladoras y cilindros hidráulicos.

3.3.1 BOMBA HIDRÁULICA

La energía hidráulica es suministrada por una o más bombas accionadas por una toma de fuerza (PTO).

Todos los chasis-cabina Dennis Eagle Elite cuentan con una toma de fuerza permanente instalada en la caja de velocidades.

Cuando se instala la caja Olympus Twin Pack en un chasis-cabina de otro fabricante cabina, la toma de fuerza se coloca según las instrucciones del fabricante; puede encontrarse en la caja de velocidades o ser accionada por el motor a través de engranajes de la cadena de distribución.

3.3.2 DEPÓSITO DE ACEITE HIDRÁULICO Y MÓDULOS DE VÁLVULAS

El conjunto del depósito de aceite hidráulico está colocado en el frente de la caja, detrás de la cabina y posee un depósito de aceite hidráulico y un módulo de válvulas. Se debe bascular la cabina para llegar al conjunto del depósito de aceite hidráulico.

El módulo de válvulas hidráulicas de la compuerta trasera se encuentra en el techo de cada compuerta.



Precaución:
Sólo personal autorizado debe ajustar o mantener estas unidades.

3.3.3 CILINDROS HIDRÁULICOS

Todos los cilindros hidráulicos utilizados en la línea de cajas Olympus Twin Pack son de doble actuación, es decir que están accionados hidráulicamente hacia afuera (extensión) y hacia adentro (retracción).

CONTENIDOS

4	MANDOS DEL USUARIO	4-3
4.1	UBICACIÓN DE LOS MANDOS	4-3
4.2	PUESTO DE CONTROL DE LA CABINA	4-4
4.2.1	INTERRUPTOR PRINCIPAL DE LA CAJA.....	4-6
4.2.2	INTERRUPTOR DEL FARO DE ADVERTENCIA (SI HA SIDO INSTALADO).....	4-6
4.3	DISPOSITIVOS DE ADVERTENCIA ACÚSTICOS	4-7
4.4	BLOQUEOS - PUNTO MUERTO	4-7
4.5	PANEL DE MANDOS DE LA CABINA	4-8
4.5.1	ENCENDIDO DEL PANEL DE CONTROL DE LA CABINA	4-9
4.5.2	BRILLO DE LA PANTALLA	4-10
4.5.3	MANDOS DEL SISTEMA DE LA CAJA.....	4-11
4.5.4	APAGADO DEL SISTEMA DE LA CAJA.....	4-12
4.5.5	ENCENDIDO DE LA CAJA	4-12
4.5.6	DESCARGA DE LA CAJA - PANEL DE CONTROL DE LA CABINA.....	4-13
4.5.7	DESCARGA DE LA CAJA - PANEL DE CONTROL DE DESCARGA EXTERNO (OPCIONAL).....	4-14
4.6	VISOR DE LA PANTALLA	4-15
4.7	PICTOGRAMAS DE ADVERTENCIA	4-16
4.7.1	MENSAJES DE ERROR.....	4-20
4.7.2	BOTONES DEL SISTEMA.....	4-24
4.7.3	AJUSTE MULTICICLO DEL MECANISMO DE COMPACTACIÓN	4-26
4.7.4	SELECCIÓN DE RESIDUOS	4-28
4.7.5	BOTÓN DEL FARO DE ADVERTENCIA.....	4-30
4.7.6	BOTÓN DEL FARO DE TRABAJO.....	4-31
4.7.7	ENCENDIDO DEL SISTEMA.....	4-32
4.7.8	APAGADO DEL SISTEMA.....	4-32
4.7.9	MANDOS DE DESCARGA EXTERNOS	4-33
4.7.10	MANDOS DE DESCARGA DE LA CABINA.....	4-33
4.7.11	PANEL DE CONTROL DE DESCARGA EXTERNO (OPCIONAL).....	4-34
4.7.12	SELECCIÓN DEL CICLO DE LIMPIEZA DE LA COMPUERTA TRASERA.....	4-35
4.7.13	ELEVACIÓN DE LA COMPUERTA TRASERA	4-36
4.7.14	EYECCIÓN	4-37

CONTENIDOS

4.7.15	REPLIEGUE.....	4-37
4.7.16	DESCENSO DE LA COMPUERTA TRASERA HASTA 1 METRO	4-38
4.7.17	PANEL DE CONTROL DE DESCENSO DE LA COMPUERTA TRASERA	4-38
4.8	PUESTO DE CONTROL DEL MECANISMO DE COMPACTACIÓN	4-39
4.8.1	INTERRUPTOR DE INICIO DEL CICLO MÚLTIPLE.....	4-41
4.8.2	PULSADOR DE SEÑAL (NEGRO)	4-41
4.8.3	PULSADOR DE RESCATE (AMARILLO)	4-42
4.8.4	PULSADOR DE INICIO DEL CICLO DE COMPACTACIÓN (VERDE).....	4-42
4.9	PANEL DE CONTROL DE LA SECUENCIA DE COMPACTACIÓN (OPCIONAL).....	4-44
4.9.1	DESCENSO DEL TRINEO	4-44
4.9.2	ELEVACIÓN DEL TRINEO	4-44
4.9.3	APERTURA DE LA PALA COMPACTADORA	4-44
4.9.4	CIERRE DE LA PALA COMPACTADORA.....	4-44
4.10	PULSADORES DE PARADA DE EMERGENCIA	4-45
4.10.1	RESTABLECIMIENTO DEL PULSADOR DE PARADA DE EMERGENCIA.....	4-45

4 MANDOS DEL USUARIO

4.1 UBICACIÓN DE LOS MANDOS

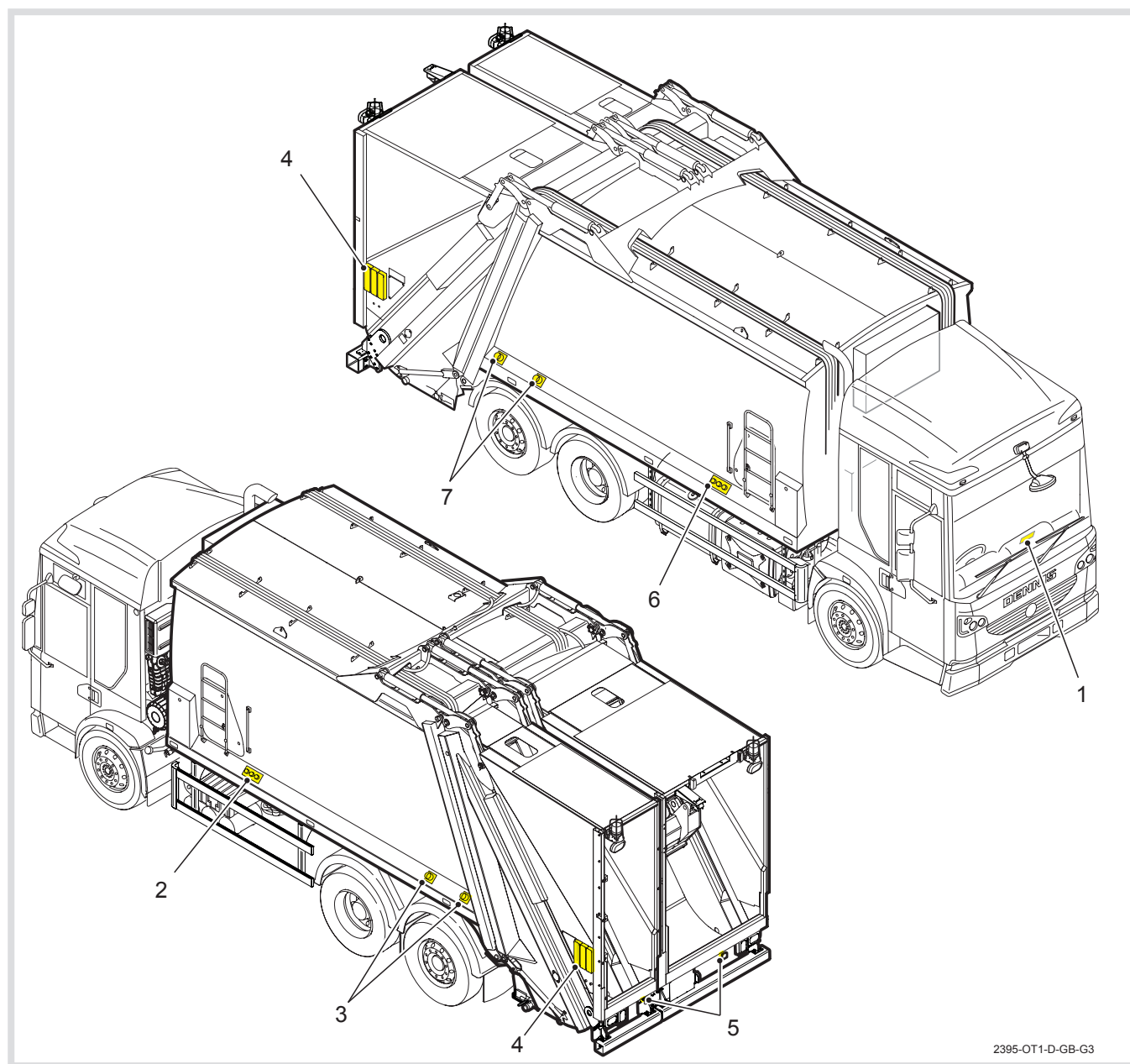

2395-OT1-D-GB-G3

Los mandos del usuario se encuentran en los siguientes puntos del vehículo:

1. Puesto de control de la cabina (vea '4.2 Puesto de control de la cabina' en la página 4-4).
2. Panel de control de descarga externo, caja izquierda* (vea '4.7.11 Panel de control de descarga externo (opcional)' en la página 4-34).
3. Panel de control de descenso de la compuerta trasera, caja izquierda (vea '4.7.17 Panel de control de descenso de la compuerta trasera' en la página 4-38).
4. Puesto de control del mecanismo de compactación (vea '4.8 Puesto de control del mecanismo de compactación' en la página 4-39).
5. Pulsadores de parada de emergencia (sistema abierto solamente) (vea '4.10 Pulsadores de parada de emergencia' en la página 4-45).
 - Si cuenta con un dispositivo de elevación de contenedores de residuos, los pulsadores de "parada de emergencia" se encuentran en el bastidor del dispositivo de elevación de contenedores de residuos.
6. Panel de control de descarga externo, caja derecha*, (vea '4.7.11 Panel de control de descarga externo (opcional)' en la página 4-34).
7. Panel de control de descenso de la compuerta trasera, caja derecha (vea '4.7.17 Panel de control de descenso de la compuerta trasera' en la página 4-38).

* = Equipamiento opcional.

MANDOS DEL USUARIO

4.2 PUESTO DE CONTROL DE LA CABINA

Chasis-cabina Elite 6, volante a la derecha

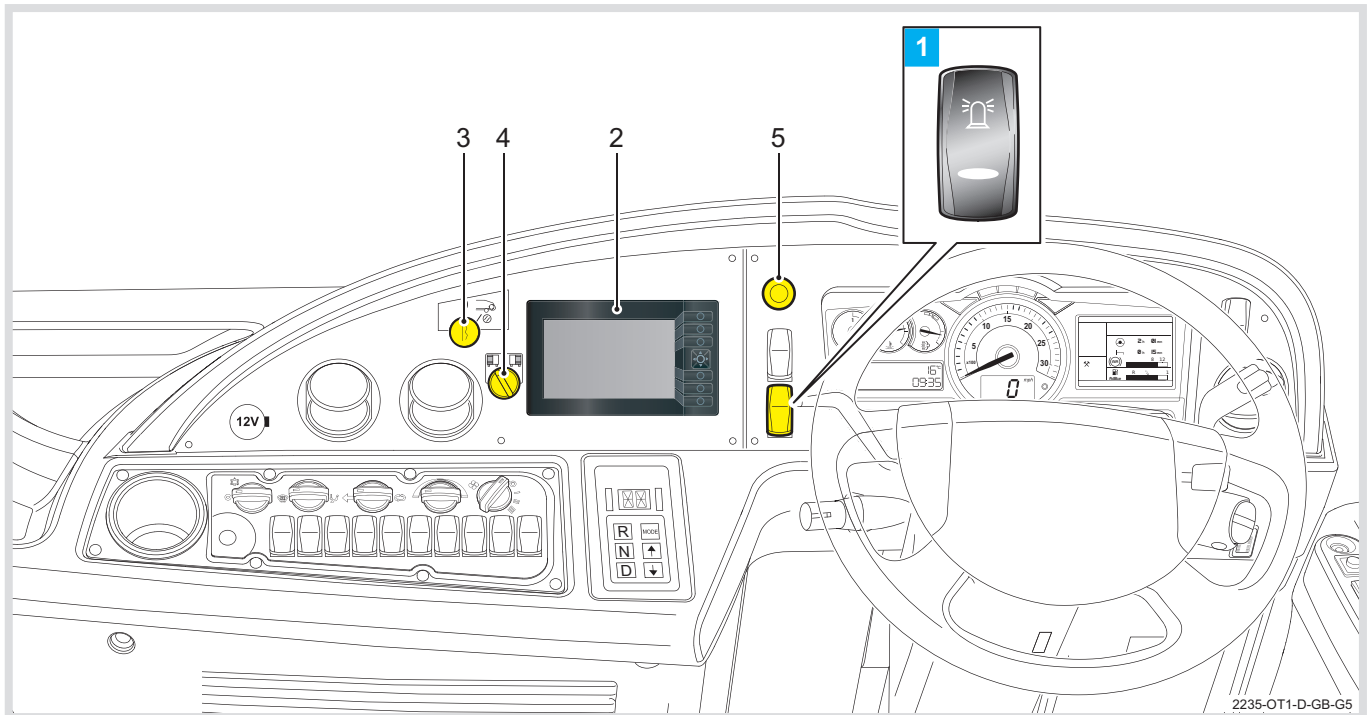

Chasis-cabina Elite 6, volante a la izquierda

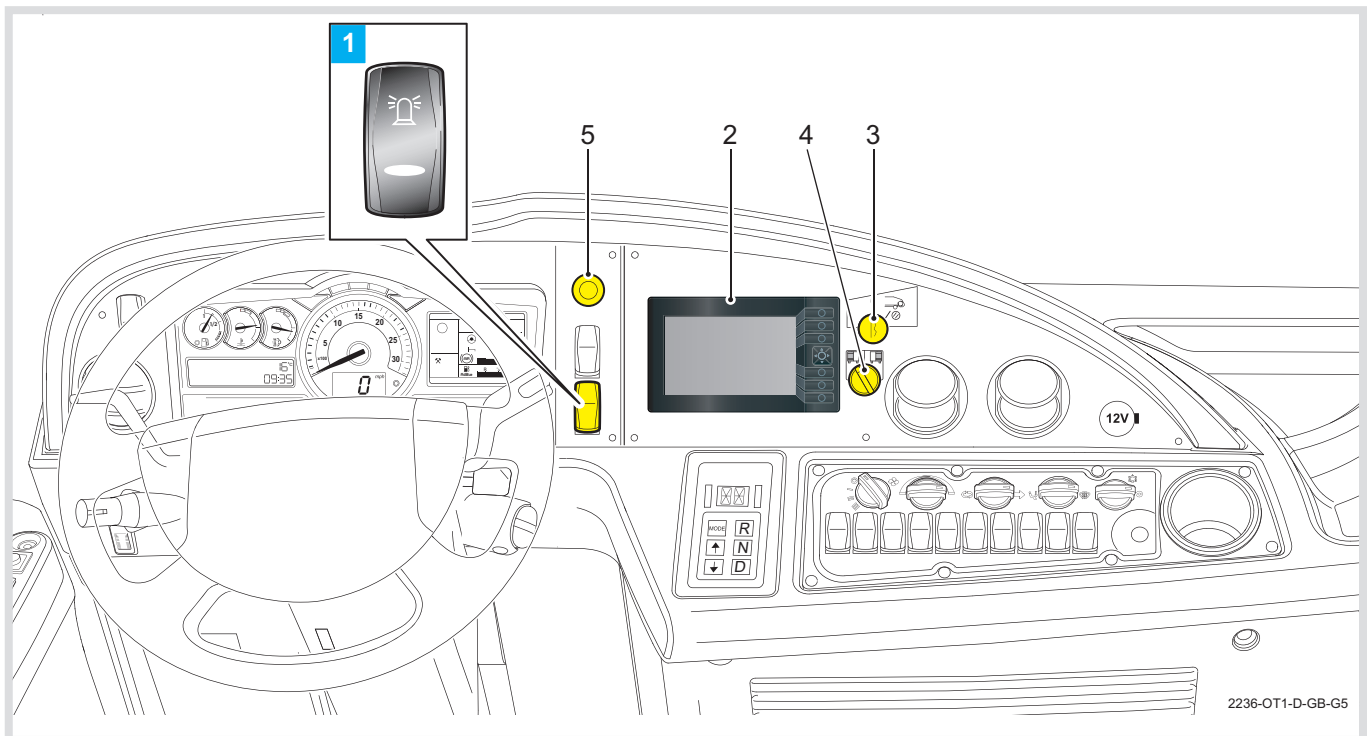

El puesto de control de la cabina comprende los siguientes mandos ubicados en el salpicadero de los vehículos Dennis Eagle Elite 6:

1. Interruptor del faro de advertencia (vea '4.7.5 Botón del faro de advertencia' en la página 4-30).
2. Panel de control de la cabina (vea '4.5 Panel de mandos de la cabina' en la página 4-8).
3. Interruptor principal de la caja (vea '4.2.1 Interruptor principal de la caja' en la página 4-6).
4. Interruptor selector de descarga de la caja.
5. Pulsador de parada de emergencia (vea '4.10 Pulsadores de parada de emergencia' en la página 4-45).

Chasis-cabina Elite 6 no Dennis Eagle

Cuando la caja de recogida de residuos Olympus Twin Pack está montada sobre un chasis-cabina de otras marcas, el puesto de control de la cabina normalmente comprende:

- El panel de control de la cabina ubicado en la parte superior del salpicadero.
- Un panel de interruptores colocados sobre la parte superior o en el salpicadero, dependiendo del tipo de chasis-cabina.



1. Pulsador de parada de emergencia.
2. Interruptor principal de la caja.

MANDOS DEL USUARIO

4.2.1 INTERRUPTOR PRINCIPAL DE LA CAJA

Controla el funcionamiento del sistema eléctrico de la caja.

APAGADO:

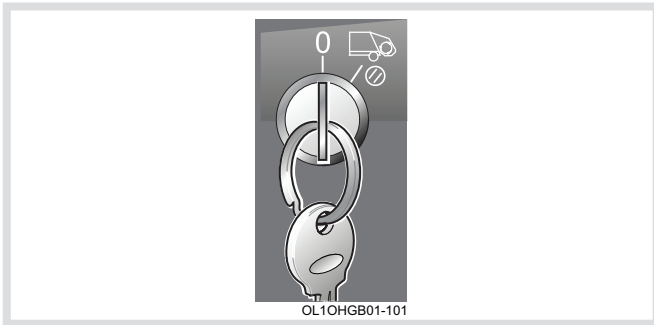

Apaga el sistema eléctrico de control de la caja.

La llave debe encontrarse en la posición apagado antes de encender el vehículo.

La llave debe encontrarse en la posición apagado antes de poder retirarla.

ENCENDIDO:

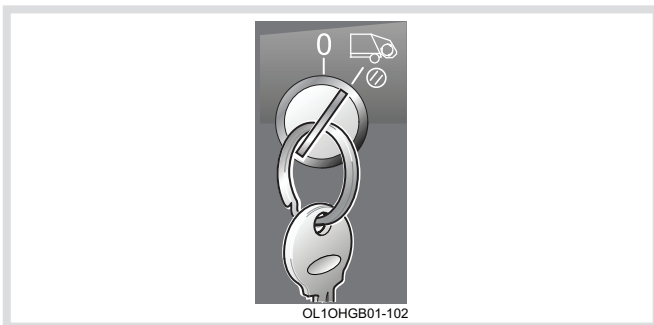

Enciende el sistema eléctrico de control de la caja (vea '4.5.3 Mandos del sistema de la caja' en la página 4-11).

Se debe apagar y volver a encender el interruptor para activar el sistema de control de la caja después de realizar las siguientes acciones:

- Cuando se ha restablecido un pulsador de "parada de emergencia".
- Después de haber activado el pulsador de "rescate".
- Si el panel de control de la cabina no se inicializa.

4.2.2 INTERRUPTOR DEL FARO DE ADVERTENCIA (SI HA SIDO INSTALADO)



Enciende y apaga los faros de advertencia colocados en la compuerta trasera y en la parte delantera de la caja o en la cabina (si han sido instalados).

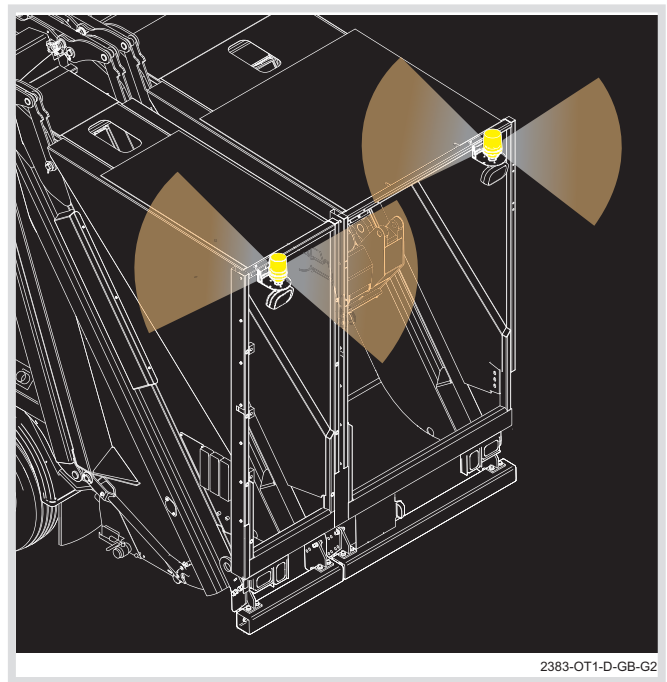

Los faros de advertencia también se controlan mediante una función de botón en el panel de control de la cabina (ver '4.7.5 Botón del faro de advertencia' en la página 4-30).

Este interruptor del faro de advertencia anula la función del botón equivalente en el panel de control de la cabina.

4.3 DISPOSITIVOS DE ADVERTENCIA ACÚSTICOS

Alarma de parada de emergencia

Si se oprime cualquier interruptor de “parada de emergencia”, se oirá un timbre vibrante fuerte en la cabina.

Alarma de señal de la compuerta trasera

Si se acciona alguno de los interruptores de señal de los paneles de control del mecanismo de compactación, se oirá un timbre continuo en la cabina.

Alarma de compuerta trasera desbloqueada

Cuando se desbloquea alguna de las compuertas traseras y se selecciona cualquier cambio, se oirá un timbre agudo continuo en la cabina.

Zumbador de elevación del contenedor de residuos

Cuando el dispositivo de elevación de contenedores de residuos se encuentra demasiado bajo para una conducción segura, un timbre agudo continuo se oirá en la cabina.

4.4 BLOQUEOS - PUNTO MUERTO

En los chasis-cabina equipados con transmisión automática, un bloqueo detiene el ciclo de compactación a menos que se haya seleccionado punto muerto.

Una vez iniciado el ciclo de compactación, es posible mover el vehículo permitiendo que el ciclo continúe hasta finalizar.

El bloqueo no permite realizar operaciones de volteo a menos que se haya seleccionado punto muerto.

4.5 PANEL DE MANDOS DE LA CABINA

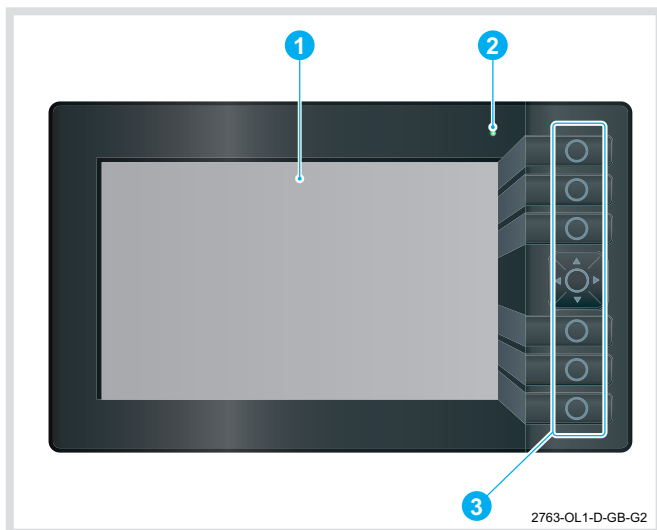

El panel de control de la cabina está montado en el salpicadero de todos los chasis-cabina Dennis Eagle Elite 6. Comprende los siguientes componentes:

1. Pantalla.
2. LED de estado.
3. Cursor y botones de funcionamiento.

El panel de control posee una pantalla a todo color. La pantalla funciona como monitor de la cámara de retrovisión y, al mismo tiempo, como panel de control para el sistema de la caja.



Se puede instalar un monitor opcional para cámaras dedicadas.

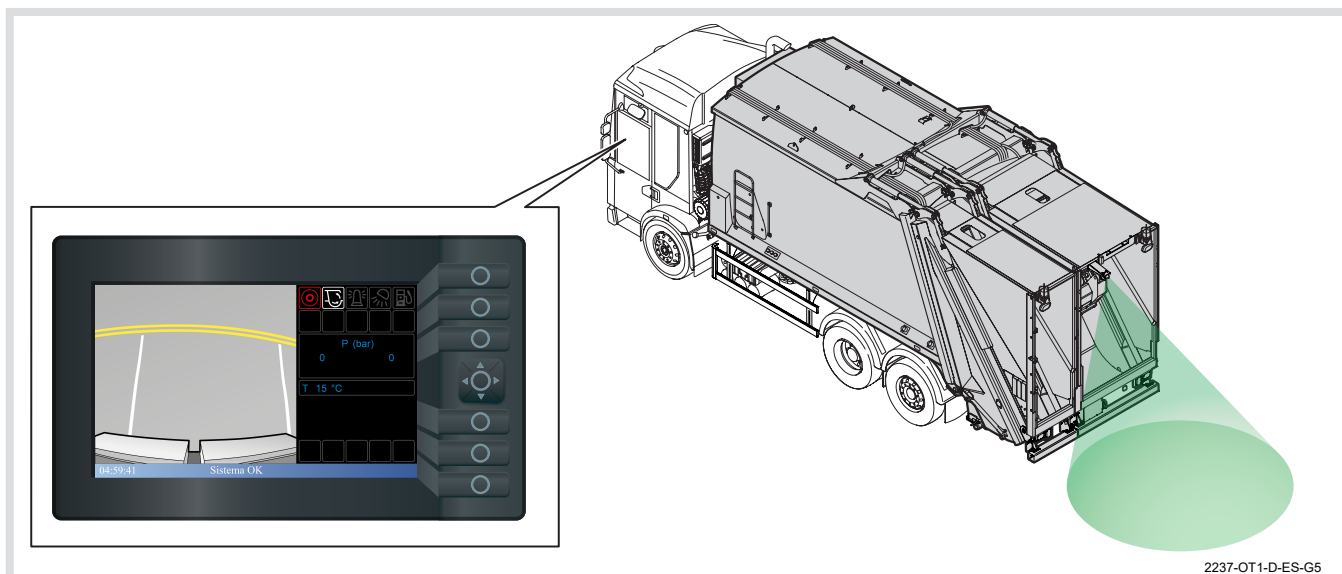

4.5.1 ENCENDIDO DEL PANEL DE CONTROL DE LA CABINA

Al conectar el encendido, el panel de control de la cabina realiza primero una secuencia de auto comprobación, durante la cual la lámpara de estado parpadea en verde (1).

Una vez completado, la pantalla muestra brevemente el logo de la empresa fabricante (2) y luego la pantalla de control "Sistema de la caja apagado" (3).

Sucede durante 10 segundos después de conectar el encendido si no hay actividad, es decir si no se operan ninguno de los pulsadores de del panel de control de la cabina, toda la pantalla muestra la imagen tomada por la cámara de retrovisión (4).

Si se opera alguno de los pulsadores del panel de control de la cabina, mientras la pantalla muestra la vista de la cámara de retrovisión, la pantalla mostrará la pantalla de control "Sistema de la caja apagado" (3).

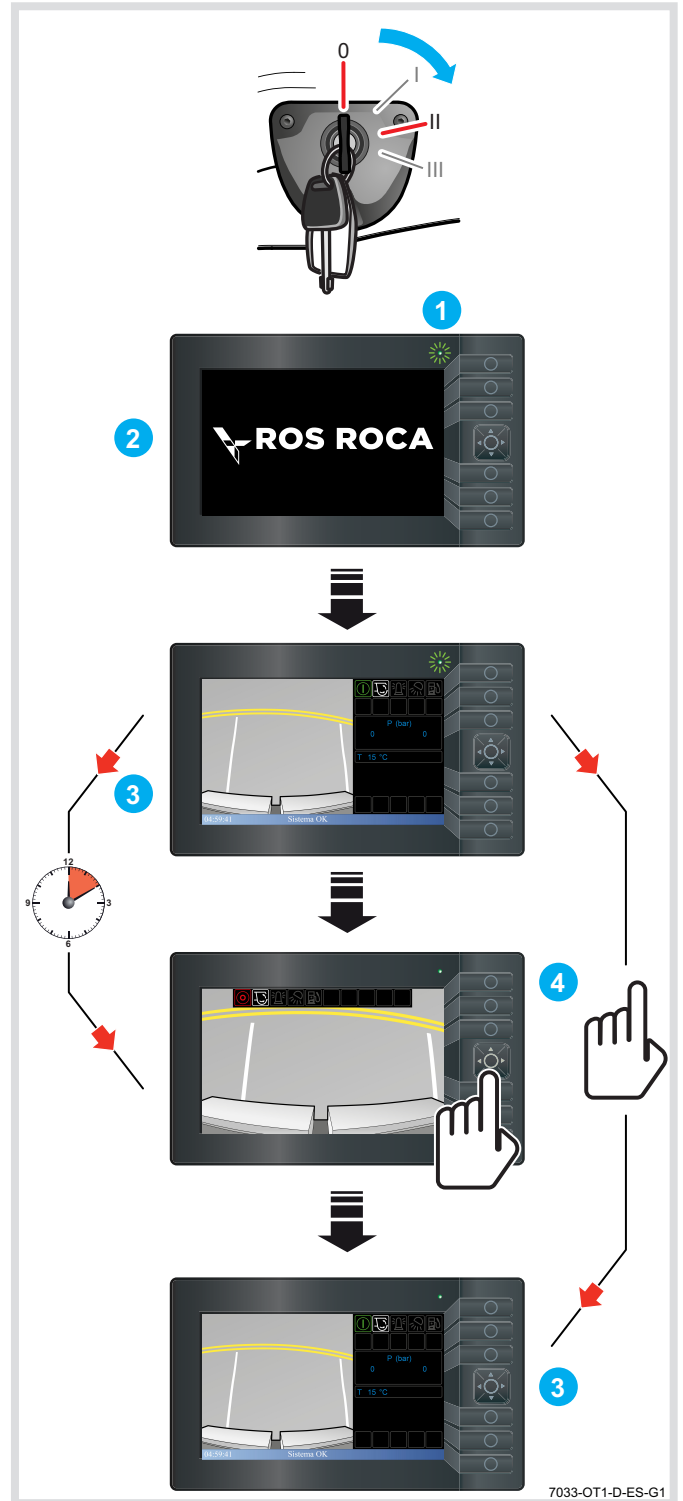

MANDOS DEL USUARIO

4.5.2 BRILLO DE LA PANTALLA



Oprima el botón para aclarar la pantalla.

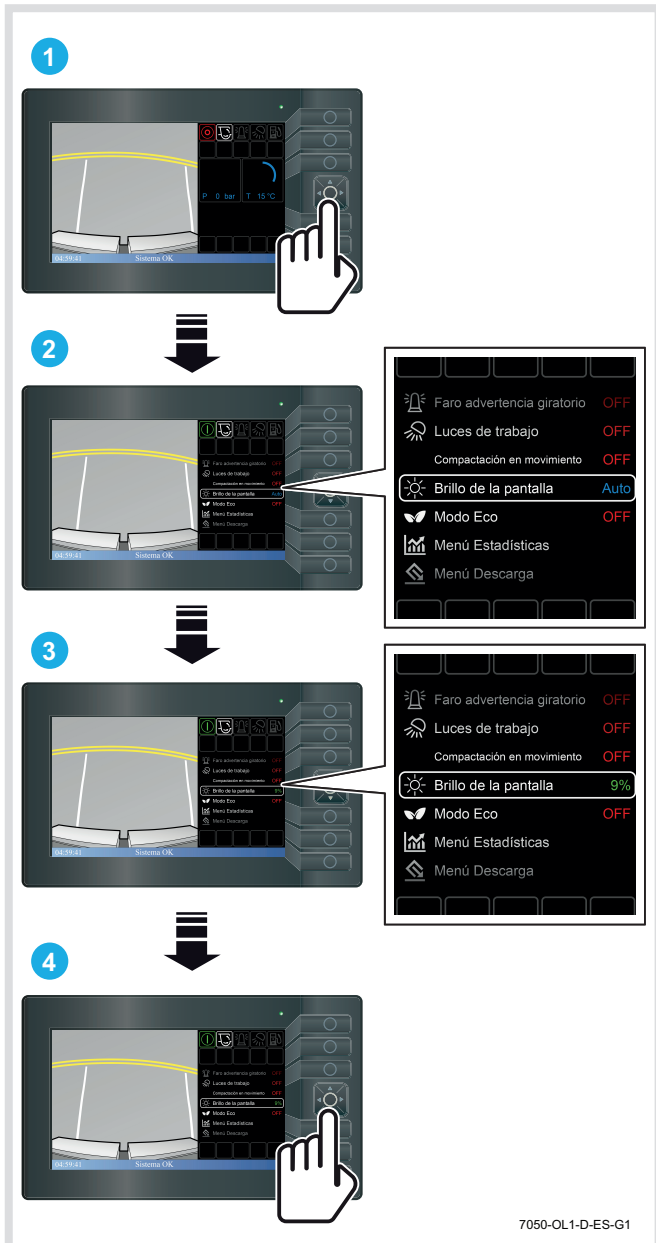

1. Pulse el botón en el centro del cursor.
2. Utilice las flechas arriba y abajo del cursor para desplazarse por el menú y seleccionar "Brillo de pantalla". Cuando esté resaltado, pulse el botón de selección (en el centro del cursor).
3. Utilice las flechas izquierda y derecha del cursor para elegir el brillo de la pantalla entre Auto y 100%. La configuración predeterminada es Auto.
4. Cuando haya ajustado el brillo de pantalla deseado, pulse el botón de selección para confirmar la configuración.

4.5.3 MANDOS DEL SISTEMA DE LA CAJA

Las funciones del sistema de la caja se controlan mediante 4 modos de pantalla:

Apagado del sistema de la caja

Deshabilita los controles del mecanismo de compactación (ver '4.7.8 Apagado del sistema' en la página 4-32).

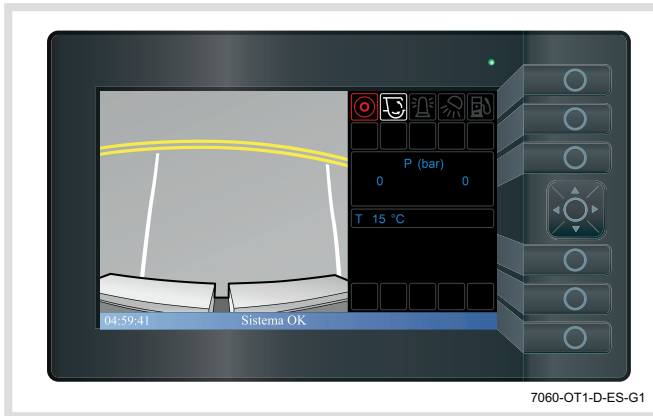

Encendido de la caja

Activa los controles del mecanismo de compactación.

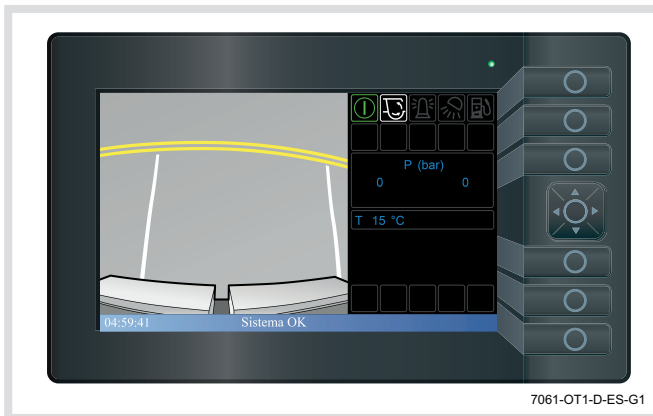

Descarga de la caja - Panel de control de la cabina

Activa los controles de descarga de la carrocería en el panel de control de la cabina (ver '4.5.6 Descarga de la caja - Panel de control de la cabina' en la página 4-13 y '4.7.10 Mandos de descarga de la cabina' en la página 4-33).

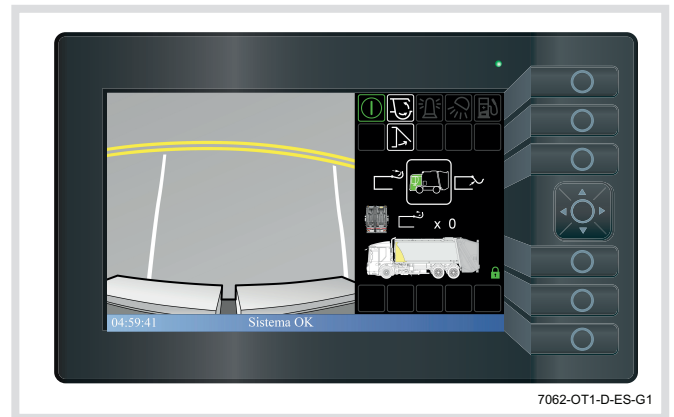

Descarga de la caja - Panel de control de descarga externo (opcional)

Activa los controles de descarga del cuerpo en el panel de descarga externo, cuando está instalado (ver '4.7.11 Panel de control de descarga externo (opcional)' en la página 4-34).

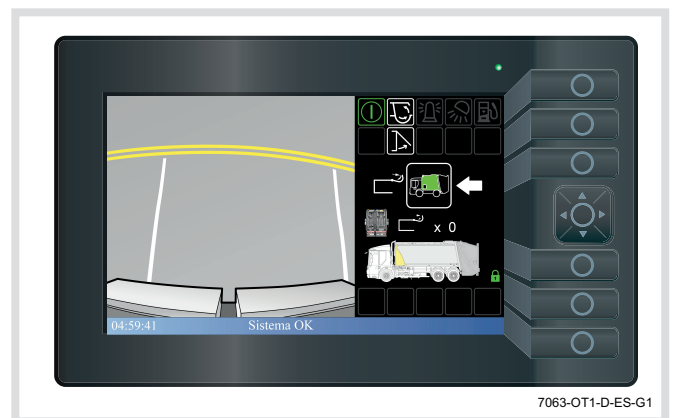

MANDOS DEL USUARIO

4.5.4 APAGADO DEL SISTEMA DE LA CAJA

El sistema de carrocería apagado se mostrará cuando se conecte el encendido o se ponga en marcha el motor.

El panel de control se inicializará y luego muestra el icono "Apagado del sistema de la caja".

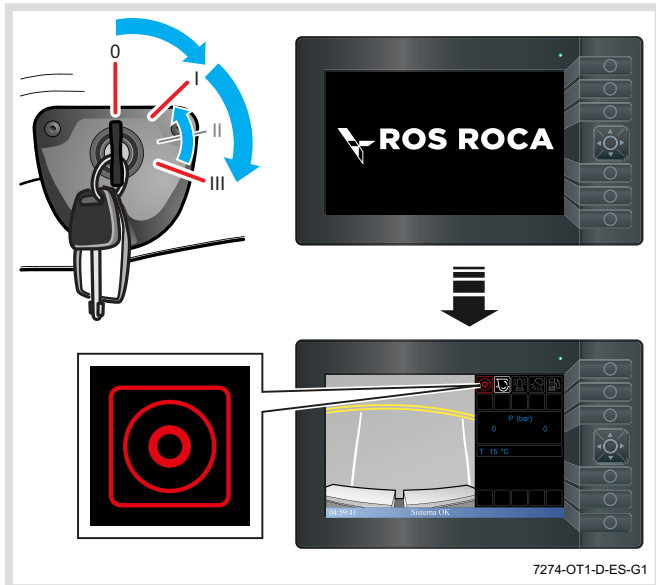

4.5.5 ENCENDIDO DE LA CAJA

El icono "Sistema de carrocería" se mostrará encendido cuando la tecla de carrocería se gire a la posición "Encendido".

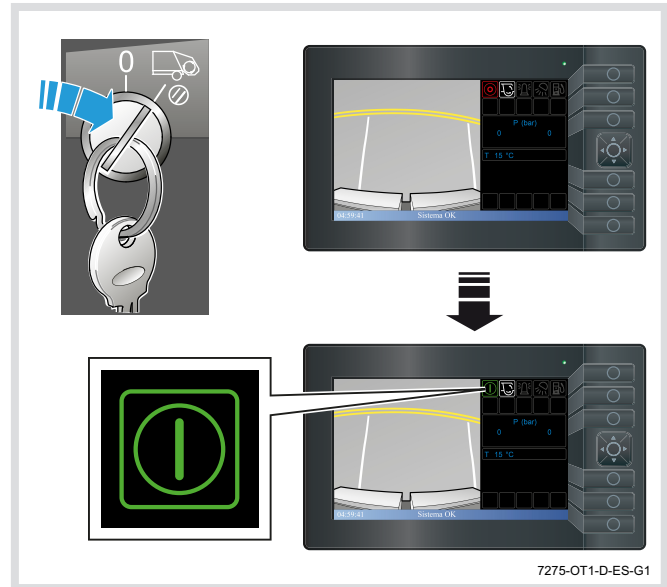

4.5.6 DESCARGA DE LA CAJA - PANEL DE CONTROL DE LA CABINA

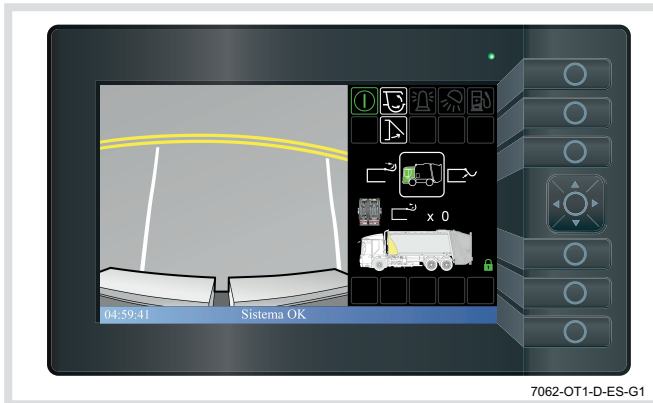

7062-OT1-D-ES-G1

Opciones disponibles cuando se seleccionan los controles de descarga de la carrocería "en la cabina"

ICONO	DESCRIPCIÓN
	Resalte y seleccione este icono para expulsar la placa de expulsión (ver '4.7.14 Eyección' en la página 4-37).
	Resalte y seleccione este icono para retraer la placa de expulsión (ver '4.7.15 Repliegue' en la página 4-37).
	Resalte y seleccione este icono para elevar la placa de expulsión (ver '4.7.13 Elevación de la compuerta trasera' en la página 4-36).
	Resalte y seleccione este icono para bajar la placa de expulsión (ver '4.7.16 Descenso de la compuerta trasera hasta 1 metro' en la página 4-38).
	Resalte y seleccione este icono para seleccionar la cantidad de ciclos de limpieza de la compuerta trasera de cero a cinco (ver '4.7.12 Selección del ciclo de limpieza de la compuerta trasera' en la página 4-35).
	Seleccione este icono para activar los controles de descarga del cuerpo (opcional) (ver '4.7.9 Mandos de descarga externos' en la página 4-33).
	Pictogramas de advertencia y errores (ver '4.7 Pictogramas de advertencia' en la página 4-16).
	La pantalla identifica la caja seleccionada para la descarga.
	Caja izquierda seleccionada.
	Caja derecha seleccionada.





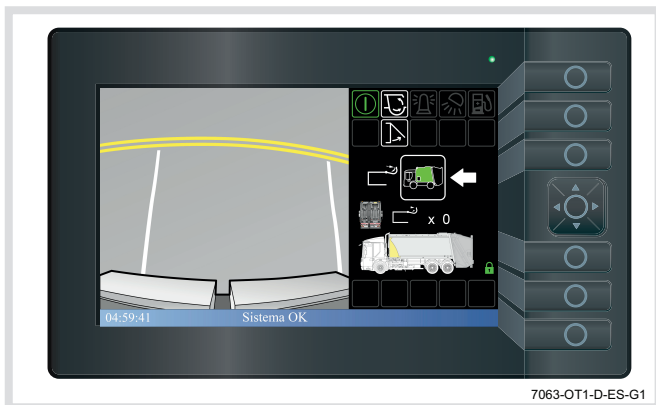

ICONO	DESCRIPCIÓN
	Resalte y seleccione este control de iconos para encender los faros de advertencia (ver '4.7.5 Botón del faro de advertencia' en la página 4-30).
	Resalte y seleccione este icono para encender los faros de trabajo (ver '4.7.6 Botón del faro de trabajo' en la página 4-31).
	Volver a la pantalla anterior.

MANDOS DEL USUARIO

4.5.7 DESCARGA DE LA CAJA - PANEL DE CONTROL DE DESCARGA EXTERNO (OPCIONAL)



Opciones disponibles cuando se seleccionan los controles de descarga "Externa"

ICONO	DESCRIPCIÓN
	Volver a la pantalla anterior.
	Mandos de descarga de la caja externos.
	Pictogramas de advertencia y errores (ver '4.7 Pictogramas de advertencia' en la página 4-16).
	La pantalla identifica la caja seleccionada para la descarga.
	Caja izquierda seleccionado.
	Caja derecha seleccionada.
	Resalte y seleccione este icono para encender los faros de advertencia (ver '4.7.5 Botón del faro de advertencia' en la página 4-30).

4.6 VISOR DE LA PANTALLA



El diseño de la pantalla que se muestra a continuación corresponde a la versión del Reino Unido. Este diseño puede cambiar en función de las necesidades de los clientes de todo el mundo.

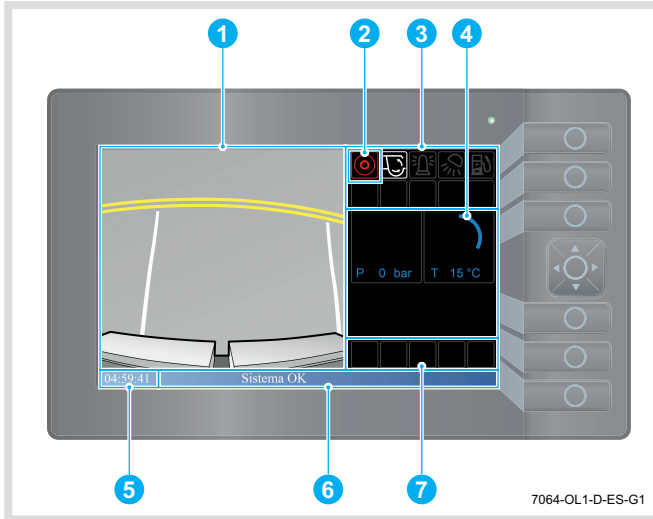

Cuando muestra una función de control, la pantalla se divide en 7 áreas de información:

1. Vista de la cámara de retrovisión.
2. Estado de la carrocería ENCENDIDO / APAGADO.
3. Funciones de los iconos (consulte '4.7 Pictogramas de advertencia' en la página 4-16).
4. Temperatura y presión del aceite hidráulico.
5. Hora.
6. Estado del sistema y mensajes de error (ver '4.7.1 Mensajes de error' en la página 4-20).
7. Pictograma de advertencia (ver '4.7 Pictogramas de advertencia' en la página 4-16).

Fecha y hora

04:59:41

La hora se muestra en la parte inferior izquierda de la pantalla.

La hora muestra un reloj de 24 horas; horas: minutos: segundos (hh.mm.ss).

Para ajustar la fecha o la hora que se muestra (consulte 'Ajuste del reloj/calendario en el Manual de Servicio Olympus).

Temperatura y presión del aceite hidráulico

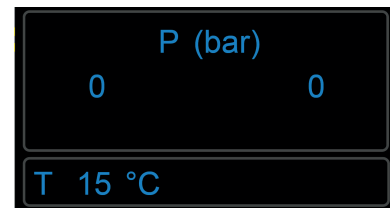

La temperatura del aceite del depósito hidráulico se muestra en la pequeña pantalla de la cámara cuando no se selecciona el menú. No se muestra cuando está en la vista completa de la cámara trasera.

El rango normal de funcionamiento de la temperatura del aceite está entre 0° y 80°C. Si la temperatura supera los límites específicos, se mostrarán las advertencias correspondientes en las áreas de "Estado del sistema y pictogramas de advertencia" (ver '4.7 Pictogramas de advertencia' en la página 4-16) y "Mensajes de error" (ver '4.7.1 Mensajes de error' en la página 4-20) de la pantalla.

Estado del sistema y pictogramas de advertencia

(consulte '4.7 Pictogramas de advertencia' en la página 4-16).



Se muestran pictogramas para:













- Avisar al conductor sobre el estado operativo del sistema de control del mecanismo de recogida de residuos.
- Alertar al conductor de un peligro (consulte '4.7 Pictogramas de advertencia' en la página 4-16).
- Advertir al conductor sobre malos funcionamientos en el sistema (consulte '4.7.1 Mensajes de error' en la página 4-20).

Si se presenta más de una advertencia, los pictogramas correspondientes aparecen en forma secuencial.

MANDOS DEL USUARIO





4.7 PICTOGRAMAS DE ADVERTENCIA

PICTOGRAMA	FUNCIÓN	FUNCIONAMIENTO	CAUSA	ACCIÓN QUE SE DEBE TOMAR SI EL PICTOGRAMA APARECE EN LA PANTALLA DEL PANEL DE CONTROL
	El sistema de control de la caja de recogida de residuos está apagado.	El interruptor de encendido está en la posición on. El interruptor maestro de la caja está en la posición off.	No corresponde.	Ninguna. Aviso solamente.
	El sistema de control de la caja de recogida de residuos está encendido.	El interruptor de encendido está en la posición encendido. El interruptor maestro de la caja está en la posición encendido.	No corresponde.	Ninguna. Aviso solamente.
	Apertura de la pala compactadora.	El mecanismo de compactación está en funcionamiento. Apertura de la pala compactadora.	No corresponde.	Ninguna. Aviso solamente.
	Cierre de la pala compactadora.	El mecanismo de compactación está en funcionamiento. La pala compactadora está cerrada.	No corresponde.	Ninguna. Aviso solamente.
	Desplazamiento descendente del trineo.	El mecanismo de compactación está en funcionamiento. El trineo está descendiendo.	No corresponde.	Ninguna. Aviso solamente.
	Desplazamiento ascendente del trineo.	El mecanismo de compactación está en funcionamiento. El trineo se está elevando.	No corresponde.	Ninguna. Aviso solamente.
	Compuerta trasera elevada.	La compuerta trasera se está elevando.	No corresponde.	Ninguna. Aviso solamente.
	La compuerta trasera está descendiendo.	La compuerta trasera está descendiendo.	No corresponde.	Ninguna. Aviso solamente.
	Eyectar.	La placa de expulsión está expulsando.	No corresponde.	Ninguna. Aviso solamente.
	Replegar.	La placa de replegar se está retrayendo.	No corresponde.	Ninguna. Aviso solamente.
	Pulsador de señal de la compuerta trasera activado.	Sonará la alarma de señal de la compuerta trasera.	Se ha activado el pulsador de señal de la compuerta trasera en el panel de control del mecanismo de compactación.	Esta función se emplea como medio de comunicación entre el personal de carga y el conductor.
	Parada de emergencia activada.	Suena la alarma "Parada de emergencia". Se inhiben todas las operaciones de recogida de residuos excepto la de "Rescate".	Se ha activado un pulsador de "Parada de emergencia".	Establecer la razón por la que se acciona el pulsador de "Parada de emergencia". Restablecer la "Parada de emergencia". Reinicie el mecanismo de recogida de residuos.

PICTOGRAMA	FUNCIÓN	FUNCIONAMIENTO	CAUSA	ACCIÓN QUE SE DEBE TOMAR SI EL PICTOGRAMA APARECE EN LA PANTALLA DEL PANEL DE CONTROL
	Función rescate.	Ninguno.	Está activada la función rescate.	No intente conducir el vehículo.
	Error de comunicación de los sistemas de control.		La unidad de control electrónico del sistema ha detectado un fallo en el sistema de control.	Apague y reinicie el sistema. Si la advertencia vuelve a aparecer, informe el incidente o remita el equipo a su supervisor.
	Error de comunicación de los sistemas de control.		El sistema de control ha detectado un fallo entre la unidad de control electrónico y la pantalla.	Apague y reinicie el sistema. Si la advertencia vuelve a aparecer, informe el incidente o remita el equipo a su supervisor.
	Error de comunicación de los sistemas de control.		La unidad de control electrónico del sistema ha detectado un fallo en el sistema de control.	Apague y reinicie el sistema. Si la advertencia vuelve a aparecer, informe el incidente o remita el equipo a su supervisor.
	Error de comunicación de los sistemas de control.		El sistema de control ha detectado un fallo entre la unidad de control electrónico y la pantalla.	Apague y reinicie el sistema. Si la advertencia vuelve a aparecer, informe el incidente o remita el equipo a su supervisor.
	Aviso de temperatura del motor.	Es posible que el mecanismo de recogida de residuos no funcione de acuerdo con las especificaciones.	La temperatura del aceite del motor se acerca al máximo.	Ver 'Avisos del sistema', (ver 'Advertencias del sistema' en la página 5-27).
	La temperatura del motor es demasiado alta.	Es posible que el mecanismo de recogida de residuos no funcione de acuerdo con las especificaciones.	La temperatura del motor está demasiado alta para el funcionamiento normal del mecanismo de recogida de residuos.	Ver 'Avisos del sistema', (ver 'Advertencias del sistema' en la página 5-27).
	Filtro de aceite hidráulico obstruido.	Es posible que el mecanismo de recogida de residuos no funcione de acuerdo con las especificaciones.	El filtro de aceite hidráulico está obstruido.	Informe el incidente o remita el equipo a su supervisor.
	Advertencia del sistema hidráulico.	Es posible que la recogida de residuos no funcione según las especificaciones.	La presión hidráulica está cerca del límite máximo.	Informe el incidente o remita el equipo a su supervisor.
	Exceso de presión del sistema hidráulico.	Se inhiben todas las operaciones de recogida de residuos.	Una detención del sistema hidráulico ha hecho que la presión del aceite supere el límite máximo.	Informe el incidente o remita el equipo a su supervisor.
	Compuerta trasera desbloqueada.	Sonará la alarma de advertencia "Compuerta trasera desbloqueada" si está colocado un cambio. El funcionamiento del mecanismo de compactación está inhibido.	La compuerta trasera está desbloqueada.	Ninguna. Aviso solamente.
	Compuerta trasera elevada.	Sonará la alarma de advertencia "Compuerta trasera desbloqueada" si está colocado un cambio.	La compuerta trasera está totalmente elevada.	Tenga en cuenta la altura de la compuerta trasera elevada. Asegúrese de que la compuerta trasera elevada no impacte con las estructuras de los alrededores, cables colgantes, etc.

MANDOS DEL USUARIO

PICTOGRAMA	FUNCIÓN	FUNCIONAMIENTO	CAUSA	ACCIÓN QUE SE DEBE TOMAR SI EL PICTOGRAMA APARECE EN LA PANTALLA DEL PANEL DE CONTROL
	Puerta de acceso a la caja abierta.	Se inhiben todas las operaciones de recogida de residuos.	La puerta de acceso a la caja está abierta.	Establezca la razón por la cual la puerta de acceso a la caja está abierta. Compruebe que no haya personal dentro de la caja de recogida de residuos. Cierre la puerta de acceso a la caja. Reinicie el mecanismo de recogida de residuos.
	Dispositivo de elevación del contenedor de residuos bajo.	Sonará el timbre de bajada del dispositivo de elevación del contenedor de residuos.	El dispositivo de elevación del contenedor de residuos no se ha levantado a la altura necesaria para realizar el recorrido.	Consulte el Manual del Operador del Dispositivo de Elevación de Contenedores de Residuos. Levante el dispositivo de elevación del contenedor de residuos hasta que desaparezca la advertencia.
	Dispositivo de elevación de contenedores de residuos en altura.	Sonará el timbre de subida del dispositivo de elevación del contenedor de residuos.	El dispositivo de elevación del contenedor de residuos no se ha bajado.	Baje el dispositivo de elevación del contenedor de residuos hasta que desaparezca la advertencia.
	Estribo ocupado izquierdo.	Consulte "Estribo" en el Manual del usuario.	-	-
	Estribo ocupado a la derecha.	Consulte "Estribo" en el Manual del usuario.	-	-
	Interruptor de prueba del estribo activado.	Consulte "Estribo" en el Manual del usuario.	-	-
	Temporizador de retardo del interruptor de anulación del bloqueo del estribo.	Consulte "Estribo" en el Manual del usuario.	-	-
	Exceso de peso del contenedor de residuos para el sistema de pesado.	Por encima del peso máximo del cuerpo.	El peso del contenedor que está levantando el dispositivo de elevación del contenedor de residuos que incorpora un sistema de pesado de carga, supera el límite establecido.	Retire el contenedor de residuos. Reinicie el mecanismo de recogida de residuos.
	Contenedor de residuos cerca del peso máximo de la caja (por debajo de 500 kg).	Ninguno.	El peso de un contenedor de residuos que se eleva mediante un sistema de dispositivo de elevación de contenedores de residuos que incorpora un dispositivo de pesaje de la carga está cerca del peso máximo (por debajo de 500 kg).	Ninguna, aviso solamente.
	Nivel de aceite hidráulico bajo.	Ninguno.	El nivel de aceite hidráulico del depósito del mecanismo de recogida de residuos está bajo.	Compruebe y complete el nivel de aceite hidráulico (consulte el "Manual de servicio").

PICTOGRAMA	FUNCIÓN	FUNCIONAMIENTO	CAUSA	ACCIÓN QUE SE DEBE TOMAR SI EL PICTOGRAMA APARECE EN LA PANTALLA DEL PANEL DE CONTROL
	Desconexión por sobretemperatura del aceite hidráulico (Temperatura > 85°C).	Se inhiben todas las operaciones de recogida de residuos.	La temperatura del aceite hidráulico está demasiado alta para el funcionamiento normal del mecanismo de recogida de residuos.	(consulte 'Advertencias del sistema' en la página 5-27). Informe el incidente o remita el equipo a su supervisor.
	Temperatura del aceite hidráulico inferior a 75°C.	Se inhiben todas las operaciones de recogida de residuos.	Temperatura del aceite hidráulico inferior a 75°C.	Ninguna, aviso solamente.
	Temperatura del aceite hidráulico superior a 75°C.	Ninguno.	Temperatura del aceite hidráulico superior a 75°C.	Ninguna, aviso solamente.
	Con el compartimiento lleno.	Ninguno.	Cuerpo lleno de basura.	El vehículo deberá ser vaciado de basura.

MANDOS DEL USUARIO

4.7.1 MENSAJES DE ERROR

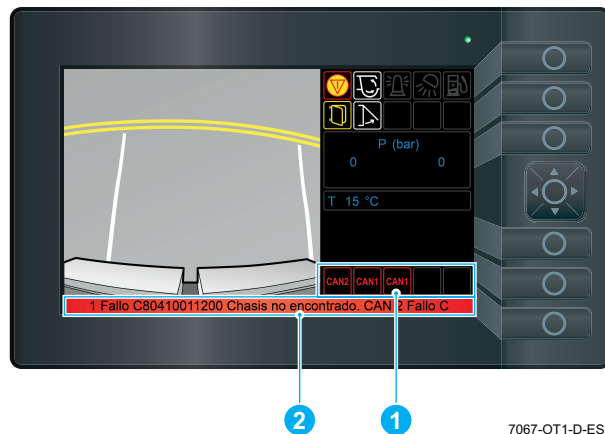

7067-OT1-D-ES-G1

Si se presenta un fallo en el funcionamiento del sistema de control, aparecen uno o más mensajes de error en esta área de la pantalla.

Cada línea del "Mensaje de error" comprende dos partes:

Un icono en rojo o amarillo (1) que identificará la avería.

En la parte inferior de la pantalla se desplazará un mensaje en rojo o amarillo (2) que proporciona una breve descripción de la avería.

Cuando el sistema funcione correctamente, aparecerá "Sistema Ok" en la parte inferior de la pantalla.



Para obtener información completa acerca de los códigos de error, póngase en contacto con Dennis Eagle.

PICTOGRAMA QUE SE MUESTRA

EXPLICACIÓN



Se han operado uno o más pulsadores de "Parada de emergencia".



El nivel de aceite hidráulico del depósito del mecanismo de recogida de residuos está bajo.



El filtro de aceite hidráulico está obstruido.













La desconexión por sobretemperatura del aceite hidráulico ha funcionado (Temperatura superior a 85°C).



Temperatura del aceite hidráulico inferior a 75°C.



Temperatura del aceite hidráulico está por encima de los 75°C.

PICTOGRAMA QUE SE MUESTRA	EXPLICACIÓN
	Aviso de temperatura del motor.
	Temperatura del motor demasiado caliente para un funcionamiento normal. Detenga el motor.
	Una detención en el sistema hidráulico ha provocado que el aceite exceda la presión preestablecida.
	Se ha detectado una alta presión hidráulica que se acerca al límite máximo.
	Se ha presentado un fallo en el circuito eléctrico del captador del bastidor de adaptación y/o la puerta de acceso.
	Se han oprimido uno o más pulsadores de inversión/rescate.
	Exceso de peso del contenedor de residuos para el sistema de pesado.
	Contenedor de residuos cerca del peso máximo (por debajo de 500 kg).
	Se ha activado el interruptor de anulación del estribo.
	Se ha activado el interruptor de prueba del estribo.
	El cuerpo está lleno de residuos.





MANDOS DEL USUARIO

PICTOGRAMA
QUE SE
MUESTRA

EXPLICACIÓN



Se ha presentado un fallo en el circuito eléctrico del pulsador de descenso del trineo.
Se ha presentado un fallo en el circuito eléctrico del pulsador de elevación del trineo.
Se ha presentado un fallo en el circuito eléctrico del pulsador de cierre de la pala compactadora.
Se ha presentado un fallo en el circuito eléctrico del pulsado iniciar ciclo de compactación.
Se ha presentado un fallo en el circuito eléctrico del pulsador eyección de la placa eyectora.
Se ha presentado un fallo en el circuito eléctrico de los pulsadores de parada de emergencia.
Se ha presentado un fallo en el circuito eléctrico del pulsador del estribo izquierdo.
Se ha presentado un fallo en el circuito eléctrico del pulsador de apertura de la pala compactadora.
Se ha presentado un fallo en el circuito eléctrico del pulsador de repliegue de la placa eyectora.
Se ha presentado un fallo en el circuito eléctrico del pulsador inversión rescate.
Se ha presentado un fallo en el circuito eléctrico del pulsador del estribo derecho.
Se ha presentado un fallo en el circuito eléctrico del pulsador de descenso de la compuerta trasera.
Se ha presentado un fallo en el circuito eléctrico del pulsador "Elevación de la trasera".
Se ha presentado un fallo en el circuito eléctrico del captador del sensor de la compuerta trasera.
Se ha presentado un fallo en el circuito eléctrico del interruptor del borde de carga.
Se ha presentado un fallo en el circuito eléctrico del interruptor maestro de la cabina.
Se ha presentado un fallo en el circuito eléctrico del captador del trineo.
Se ha presentado un fallo en el circuito eléctrico de la zona segura.
Hay un circuito abierto en el circuito eléctrico de la válvula de solenoide de apertura de la pala compactadora.
Se ha presentado un cortocircuito en el circuito eléctrico de la válvula de solenoide de apertura de la pala compactadora.
Hay un circuito abierto en el circuito eléctrico de la válvula de solenoide de descenso del trineo.
Se ha presentado un cortocircuito en el circuito eléctrico de la válvula de solenoide de descenso del trineo.
Hay un circuito abierto en el circuito eléctrico de la válvula de solenoide de elevación del trineo.
Se ha presentado un cortocircuito en el circuito eléctrico de la válvula de solenoide de elevación del trineo.
Hay un circuito abierto en el circuito eléctrico de la válvula de solenoide de cierre de la pala compactadora.
Se ha presentado un cortocircuito en el circuito eléctrico de la válvula de solenoide de cierre de la pala compactadora.

PICTOGRAMA QUE SE MUESTRA	EXPLICACIÓN
	Hay un circuito abierto en el circuito eléctrico de la válvula de solenoide de eyección de la placa eyectora.
	Se ha presentado un cortocircuito en el circuito eléctrico de la válvula de solenoide de eyección de la placa eyectora.
	Hay un circuito abierto en el circuito eléctrico de la válvula de solenoide del descargador.
	Se ha presentado un cortocircuito en el circuito eléctrico de la válvula de solenoide del descargador.
	Hay un circuito abierto en el circuito eléctrico de la válvula de solenoide del dispositivo elevador del contenedor de residuos.
	Se ha presentado un cortocircuito en el circuito eléctrico de la válvula de solenoide del dispositivo de elevación del contenedor de residuos.
	Hay un circuito abierto en el circuito eléctrico de la válvula de solenoide de repliegue de la placa eyectora.
	Se ha presentado un cortocircuito en el circuito eléctrico de la válvula de solenoide de repliegue de la placa eyectora.
	Hay un circuito abierto en el circuito eléctrico de la válvula de solenoide de elevación de la compuerta trasera.
	Se ha presentado un cortocircuito en el circuito eléctrico de la válvula de solenoide de elevación de la compuerta trasera.
Hay un circuito abierto en el circuito eléctrico de la válvula de solenoide de descenso de la compuerta trasera.	
Se ha presentado un cortocircuito en el circuito eléctrico de la válvula de solenoide de descenso de la compuerta trasera.	
	Se ha producido un error interno en el bus CAN 1.
	Se ha producido un error interno en el bus CAN 2.
	Se ha producido un error interno en el bus CAN 3.
	Se ha producido un error interno en el bus CAN 4.

MANDOS DEL USUARIO

4.7.2 BOTONES DEL SISTEMA

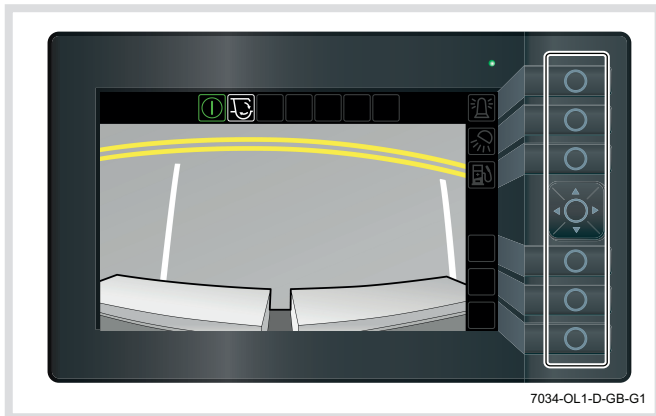

Los seis botones montados en el lado derecho de la pantalla proporcionan los botones para las funciones del sistema del cuerpo de acuerdo con los iconos adyacentes en la visualización de la pantalla.

Al pulsar el botón situado a la derecha del icono, se activa la función representada por el icono (ver 'Funciones de los botones' en la página 4-25).

Botones inactivos

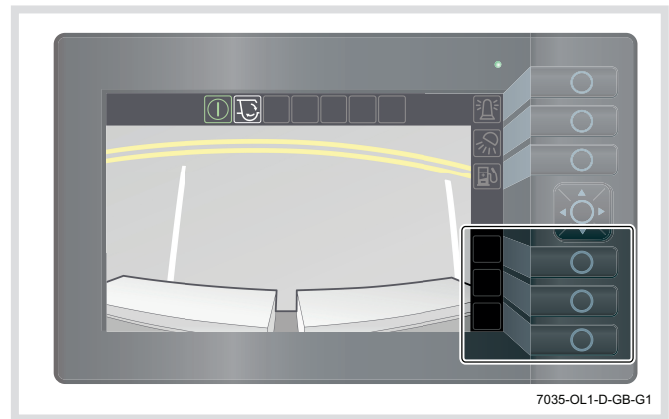

La ausencia de un icono junto a un botón indica que éste no controla ninguna función en el modo de funcionamiento seleccionado.

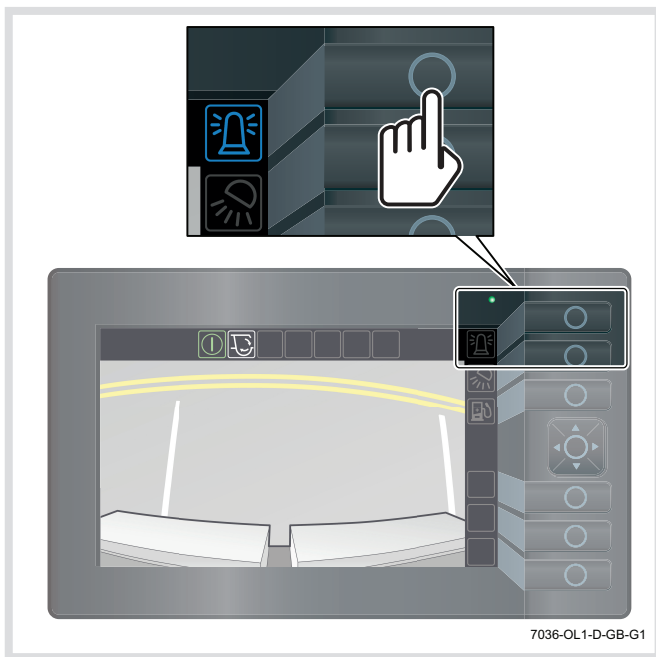

El icono situado a la izquierda del botón cambiará de color en cuanto se pulse el botón para indicar que la función se ha activado.

Funciones de los botones

BOTÓN	FUNCIÓN	BOTÓN	FUNCIÓN
	Activar/desactivar los faros rotativos (ver '4.7.5 Botón del faro de advertencia' en la página 4-30).		Retraer (see '4.7.15 Repliegue' en la página 4-37).
	Activar/desactivar los faros de trabajo (ver '4.7.6 Botón del faro de trabajo' en la página 4-31).		Levantar la compuerta trasera (ver '4.7.13 Elevación de la compuerta trasera' en la página 4-36).
	Aclara y oscurece la visualización de la pantalla (ver '4.5.2 Brillo de la pantalla' en la página 4-10).		Bajar la compuerta trasera a 1 metro (ver '4.7.16 Descenso de la compuerta trasera hasta 1 metro' en la página 4-38).
	Menú de ingeniería.		Seleccione/ajuste la operación de limpieza de la compuerta trasera (ver '4.7.12 Selección del ciclo de limpieza de la compuerta trasera' en la página 4-35).
	Selección de desechos derecha.		Sube en el menú emergente.
	Selección de desechos izquierda.		Baja en el menú emergente.
	Ciclo de mecanismo de compactación único seleccionado. Selección/ajuste de la función de ciclo múltiple del mecanismo de compactación.		Desplazarse hacia la izquierda a través de la selección en el menú emergente.
	Ajustar la función multiciclo del mecanismo de compactación.		Desplazarse hacia la derecha a través de la selección en el menú emergente.
	Volver a la página anterior.		Botón selector de Opciones.
	Menú de descarga.		
	Selección del compactador derecho.		
	Selección del compactador izquierdo.		
	Vaya a los controles de descarga del cuerpo del panel de control de la cabina (ver '4.7.10 Mandos de descarga de la cabina' en la página 4-33).		
	Vaya a los controles de descarga del cuerpo externo (ver '4.7.9 Mandos de descarga externos' en la página 4-33).		
	Expulsar (ver '4.7.14 Eyección' en la página 4-37).		

MANDOS DEL USUARIO

4.7.3 AJUSTE MULTICICLO DEL MECANISMO DE COMPACTACIÓN

La pantalla de ciclos múltiples del mecanismo de compactación permite ajustar el número de ciclos de compactación que el mecanismo de compactación completa cuando se activa el modo de ciclos múltiples.

Para cambiar el número de ciclos de compactación para el cuerpo izquierdo:

1. Utilice las flechas arriba y abajo del cursor para seleccionar "Compactador izquierdo" en el menú principal y, a continuación, pulse el botón situado en el centro del cursor para seleccionar esta opción.

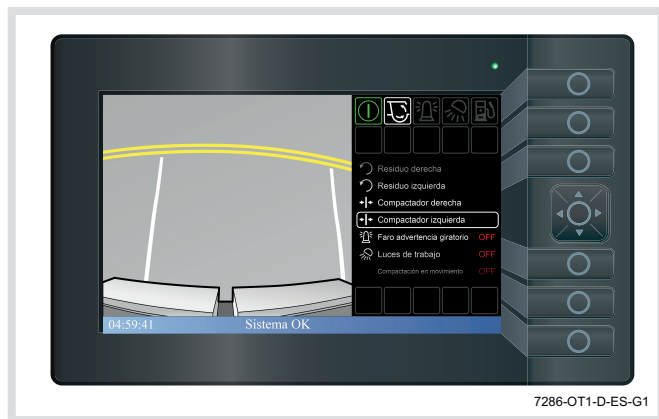

2. Utilice las flechas arriba y abajo del cursor para seleccionar la opción "Sin ciclos automáticos".

Cuando esté resaltado, pulse el botón en el centro del cursor para seleccionar esta opción.

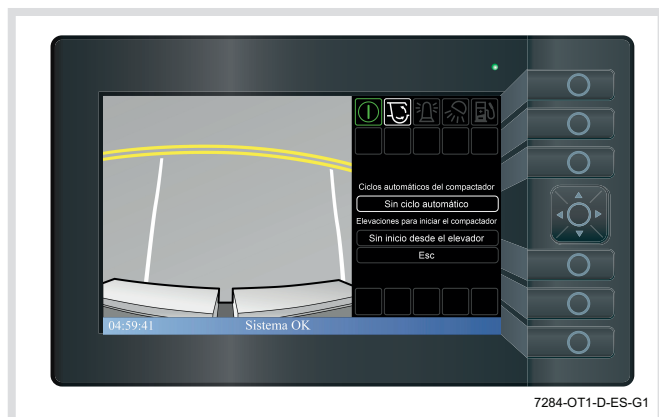

Esto permitirá seleccionar la cantidad de ciclos utilizando las flechas izquierda y derecha del cursor. Las opciones van desde "Sin ciclos automáticos" hasta 9.

Cuando haya seleccionado la cantidad correcta, pulse el botón situado en el centro del cursor.

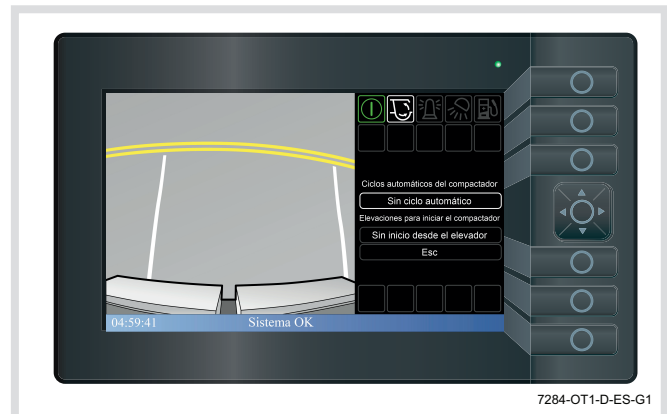

3. Utilice las flechas arriba y abajo del cursor para resaltar la opción "Esc". Pulse el botón situado en el centro del cursor para volver al menú principal.



Para cambiar el número de ciclos de compactación para el cuerpo derecho:

1. Utilice las flechas arriba y abajo del cursor para seleccionar "Compactador derecho" en el menú principal y, a continuación, pulse el botón situado en el centro del cursor para seleccionar esta opción.



2. Utilice las flechas arriba y abajo del cursor para seleccionar la opción "Sin ciclos automáticos".

Cuando esté resaltado, pulse el botón en el centro del cursor para seleccionar esta opción.

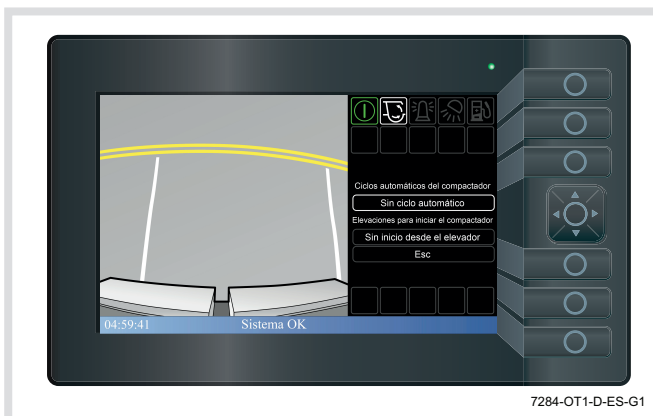

Esto permitirá seleccionar la cantidad de ciclos utilizando las flechas izquierda y derecha del cursor. Las opciones van desde "Sin ciclos automáticos" hasta 6.

Cuando haya seleccionado la cantidad correcta, pulse el botón situado en el centro del cursor.

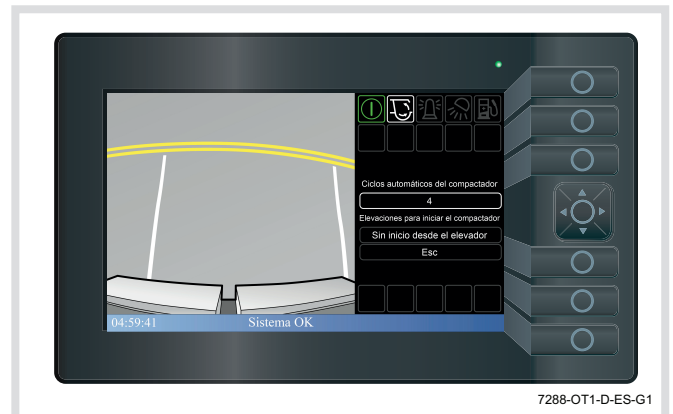

3. Utilice las flechas arriba y abajo del cursor para resaltar la opción "Esc". Pulse el botón situado en el centro del cursor para volver al menú principal.

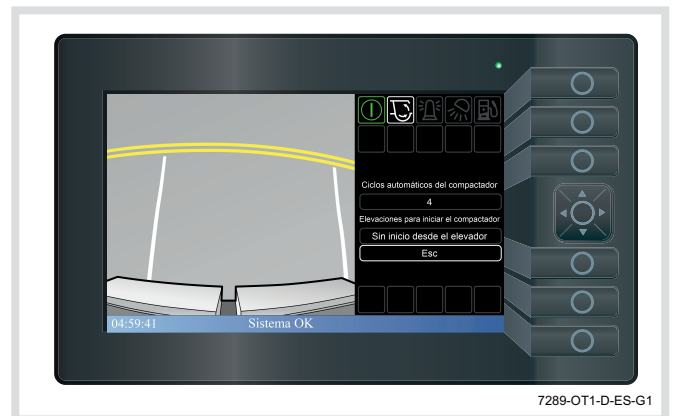

MANDOS DEL USUARIO

4.7.4 SELECCIÓN DE RESIDUOS



Los siguientes pasos son aplicables para el cuerpo izquierdo o derecho. El ajuste para cada cuerpo debe hacerse por separado.

1. Utilice las flechas arriba y abajo del cursor para seleccionar "Residuos derechos o residuos izquierdos" en el menú principal y, a continuación, pulse el botón situado en el centro del cursor para seleccionar esta opción.



2. Utilice los botones de cursor arriba y abajo para seleccionar la sección "Rechazar selección". Esto se mostrará mediante el contorno sólido alrededor del tipo de residuo seleccionado.

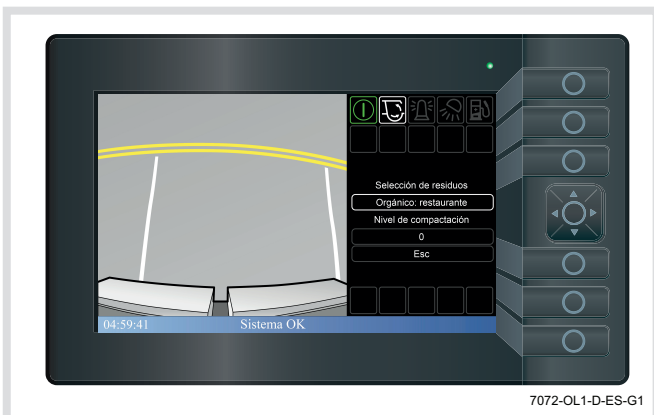
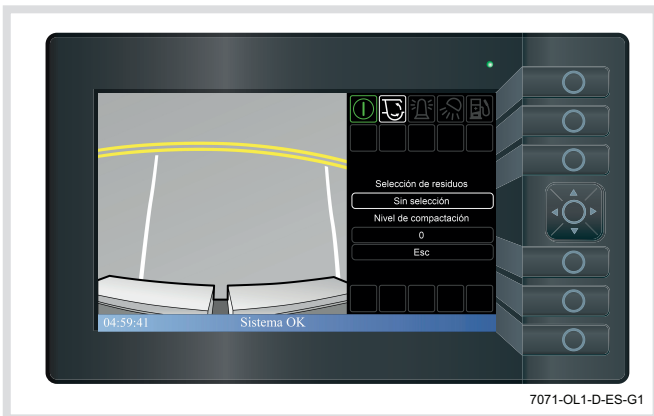

3. Utilice los botones de cursor izquierdo y derecho para seleccionar el tipo de residuo deseado. Se trata de 10 selecciones de residuos diferentes, véase la tabla siguiente:

SELECCIÓN DE RESIDUOS	TIPO DE RESIDUOS
Restos sin orgánicos (predeterminado).	Residuos domésticos con orgánicos.
Residuos sin orgánicos.	Residuos domésticos sin orgánicos.
Orgánicos - jardín.	Desechos del jardín.
Orgánicos - restaurantes.	Restos de comida.
Papel.	Papel.
Cartulina.	Cartón.
Plástico.	Plástico.
Plástico - DSD.	Plástico - DSD.
Vidrio.	Vidrio.
No seleccionado.	-

4. Una vez que haya seleccionado el tipo de residuo deseado, utilice las teclas arriba y abajo del cursor para resaltar "Esc" y, a continuación, pulse el botón situado en el centro del cursor para volver a la pantalla principal. Si no se pulsa ningún botón durante 20 segundos, la pantalla volverá automáticamente a la pantalla principal.

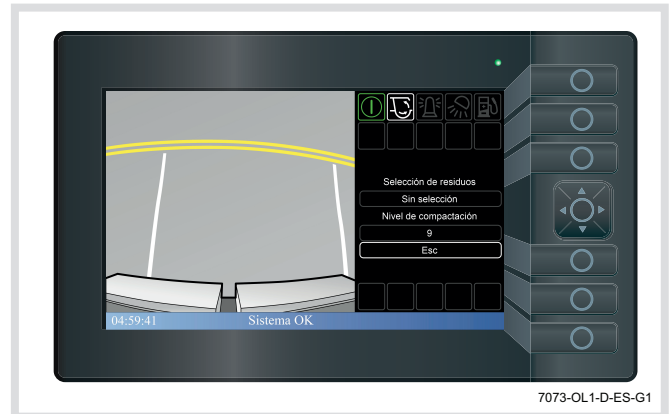

Para Ajuste el rango de compactación:



Los siguientes pasos son aplicables para el cuerpo izquierdo o derecho. El ajuste para cada cuerpo debe hacerse por separado.

1. Utilice las flechas arriba y abajo del cursor para seleccionar "Rechazo derecho" o "Rechazo izquierdo" en el menú principal, según el lado que se desee. Pulse el botón situado en el centro del cursor para seleccionar la opción deseada.

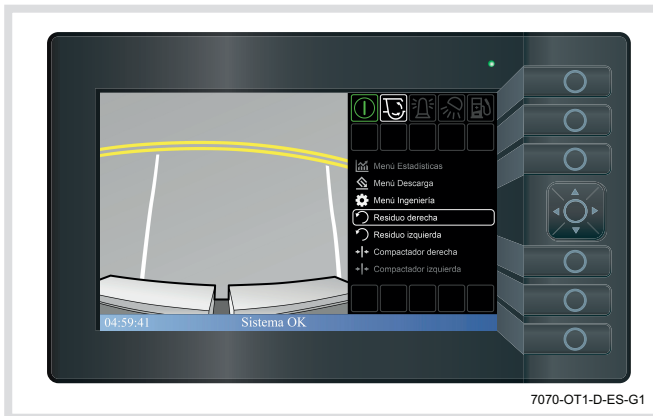

2. Utilice los botones arriba y abajo del cursor para resaltar el número que aparece debajo de "Nivel de compactación".

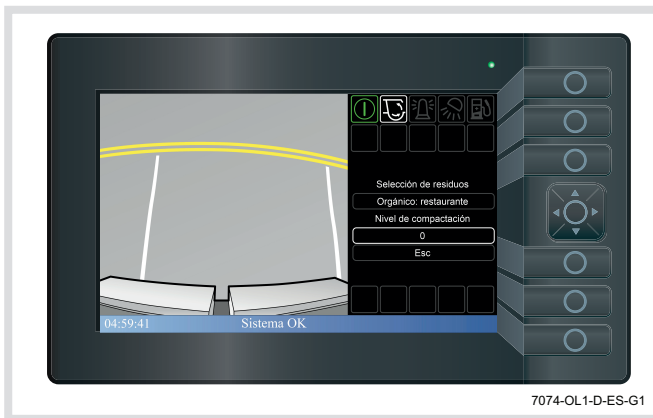

3. Utilice las flechas izquierda y derecha del cursor para seleccionar el nivel de compactación deseado de 0 a 9.



4. Una vez que haya seleccionado el de nivel de compactación que se requiere, utilice las teclas arriba y abajo del cursor para resaltar "Esc" y, a continuación, pulse el botón situado en el centro del cursor para volver a la pantalla principal. Si no se pulsa ningún botón durante 20 segundos, la pantalla volverá automáticamente a la pantalla principal.

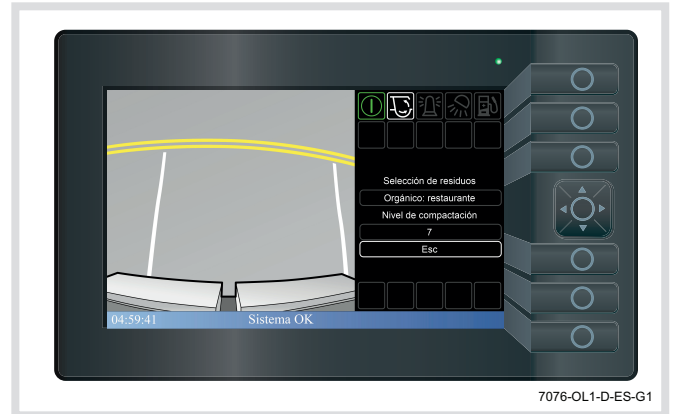

4.7.5 BOTÓN DEL FARO DE ADVERTENCIA



Pulse y suelte el botón para encender y apagar los faros de advertencia.



El pictograma se iluminará en azul cuando se enciendan los faros de advertencia.

Los faros de advertencia se apagan automáticamente si la velocidad del vehículo supera las 15 mph (25 km/h).

Los faros de advertencia también pueden ser controlados por un interruptor separado en el panel de interruptores de la cabina o del salpicadero (véase 4.2.2 Interruptor de la baliza de advertencia (si está instalada) en la página 4-6).

Si se instala un interruptor del faro de advertencia independiente, éste anula la función del botón del panel de control de la cabina.

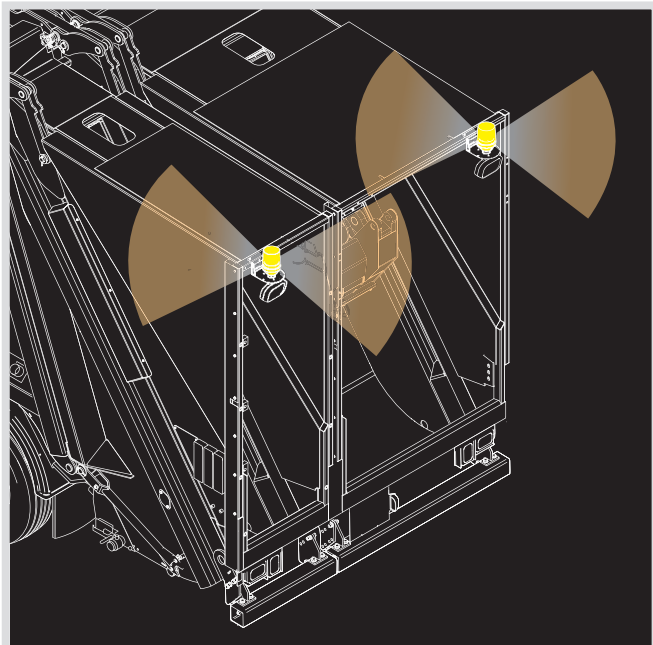

2383-OT1-D-GB-G2

4.7.6 BOTÓN DEL FARO DE TRABAJO



Oprima y suelte el Botón para encender y apagar todos los faros de trabajo y de carga de la compuerta trasera.



El pictograma se iluminará de color azul cuando los faros están encendidos.

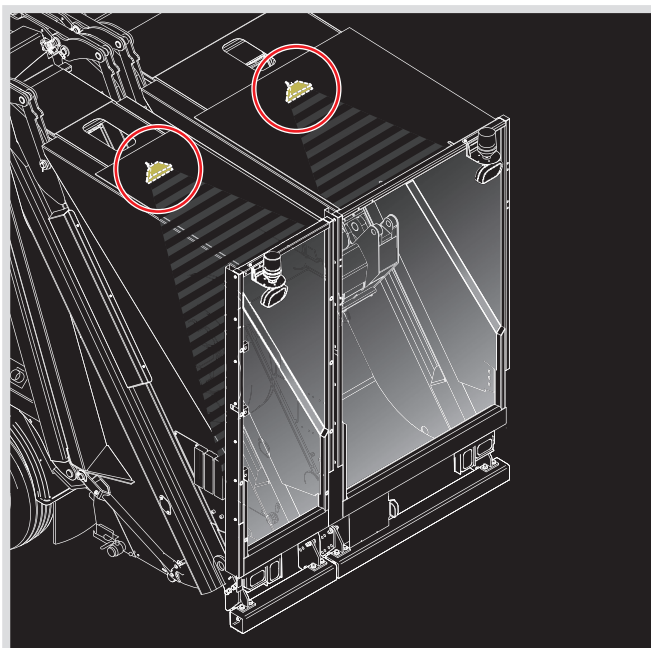

2251-OT1-D-GB-G2

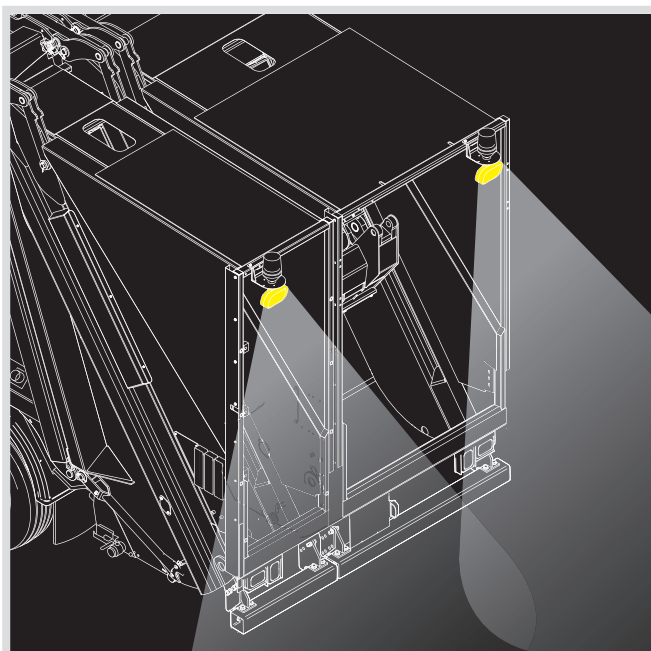

2384-OT1-D-GB-G2

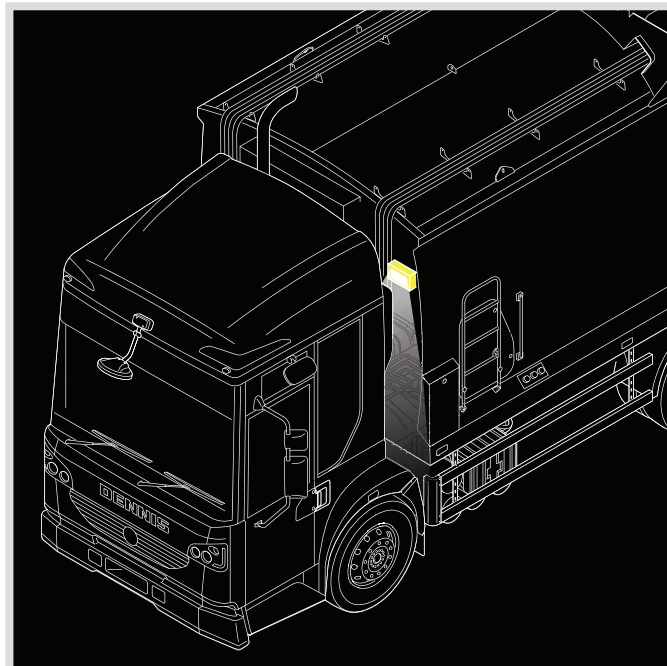

2253-OT1-D-GB-G3

MANDOS DEL USUARIO

4.7.7 ENCENDIDO DEL SISTEMA

Introduzca la llave en el "interruptor principal de la caja" y gire la llave en sentido horario hasta la posición encendido para habilitar los mandos del mecanismo de compactación.

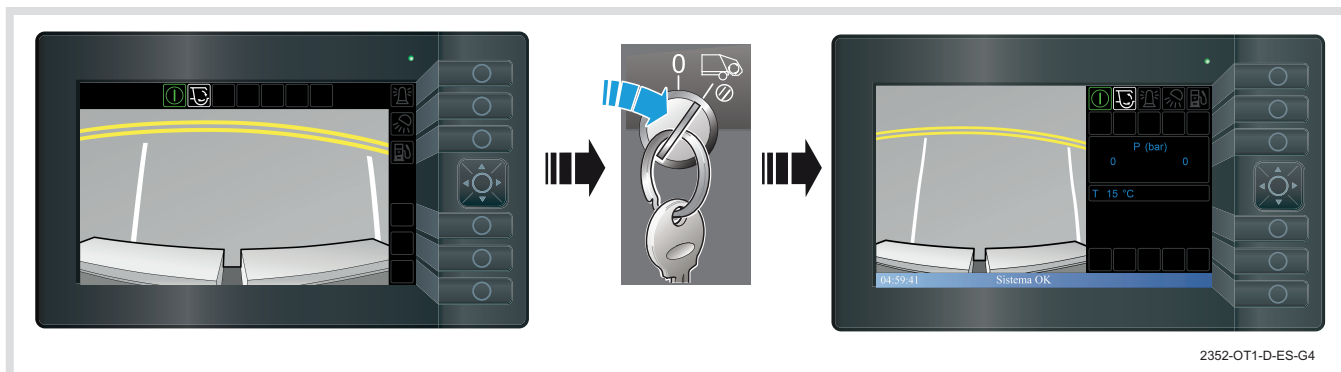

4.7.8 APAGADO DEL SISTEMA

Gire la llave en sentido antihorario para deshabilitar los mandos del mecanismo de compactación.

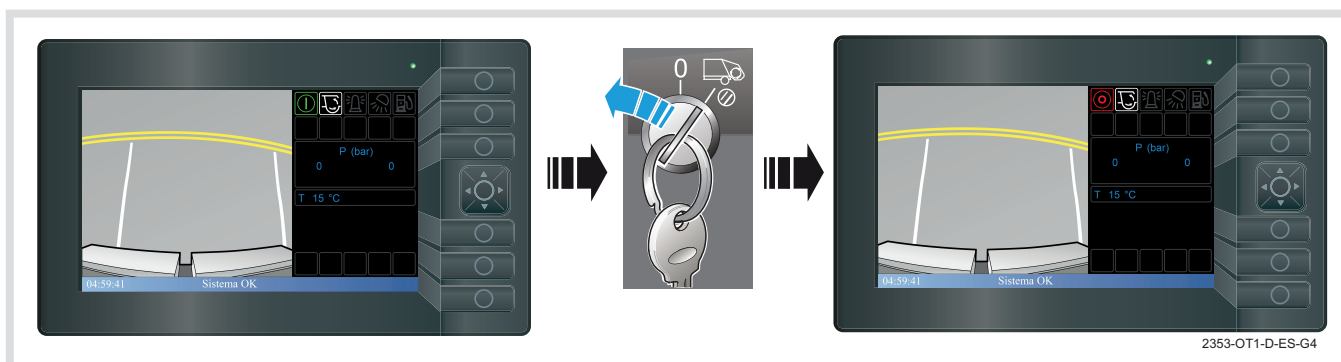

4.7.9 MANDOS DE DESCARGA EXTERNOS



Para habilitar los controles externos siga los siguientes pasos:

1. Utilice las flechas arriba y abajo del cursor para resaltar el "Menú Descargar". Cuando esté resaltado, pulse el botón en el centro del cursor para seleccionar.

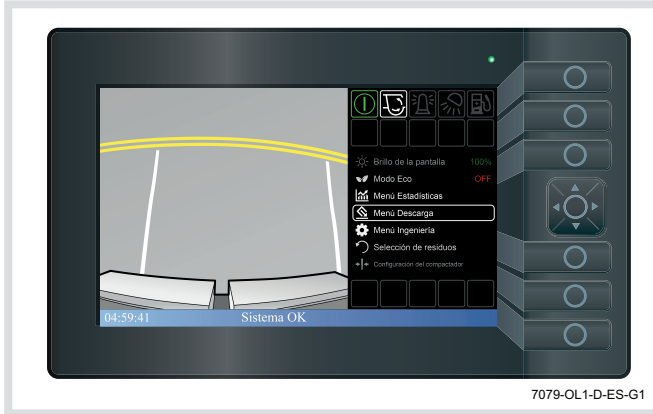

2. Utilice las flechas izquierda y derecha del cursor para resaltar los "Controles externos de la carrocería". Los "Controles externos de la carrocería" se seleccionan cuando la carrocería se muestra en verde.

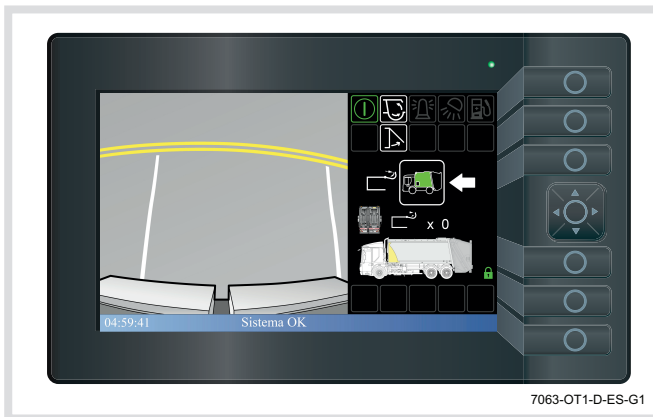

4.7.10 MANDOS DE DESCARGA DE LA CABINA



Para habilitar los controles "en la cabina", siga los siguientes pasos:

1. Utilice las flechas arriba y abajo del cursor para resaltar el "Menú Descargar". Cuando esté resaltado, pulse el botón en el centro del cursor para seleccionar.

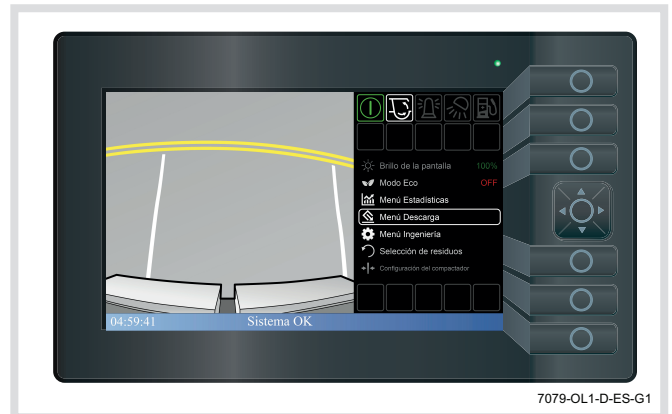

2. Utilice las flechas izquierda y derecha del cursor para resaltar los controles "en la cabina". Los "Controles en la cabina" se seleccionan cuando la carrocería se muestra en verde.

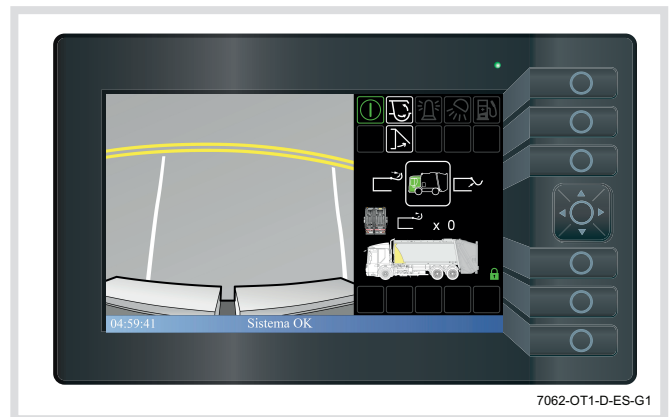

MANDOS DEL USUARIO

4.7.11 PANEL DE CONTROL DE DESCARGA EXTERNO (OPCIONAL)

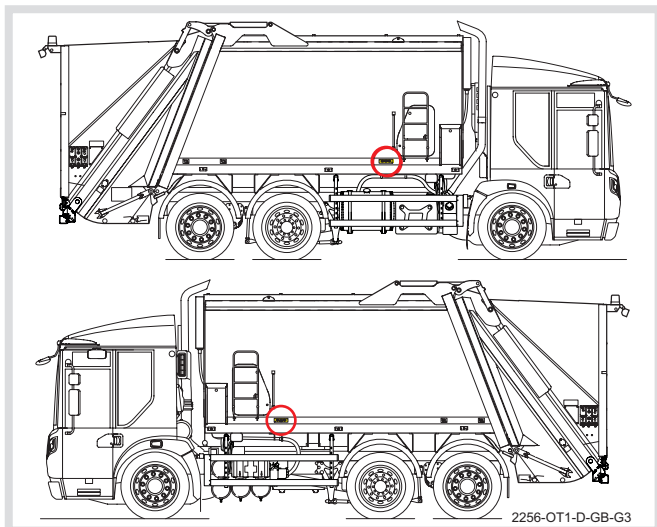

El panel de control de descarga externo, cuando ha sido instalado, está ubicado en el lateral externo de la caja correspondiente en su parte delantera.

- El panel de la izquierda controla la caja izquierda.
- El panel de la derecha controla la caja derecha.

Cada panel de control incluye los siguientes mandos:

1. Pulsador de expulsión de la placa eyectora, (vea '4.7.14 Eyección' en la página 4-37).
2. Pulsador de repliegue de la placa eyectora, (vea '4.7.15 Repliegue' en la página 4-37).
3. Pulsador de elevación de la compuerta trasera, (vea '4.7.13 Elevación de la compuerta trasera' en la página 4-36).

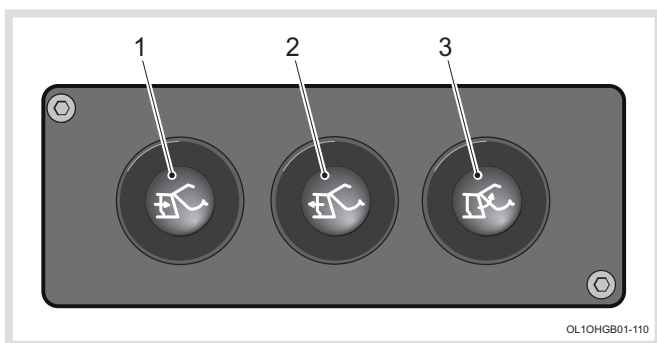

4.7.12 SELECCIÓN DEL CICLO DE LIMPIEZA DE LA COMPUERTA TRASERA



Los siguientes pasos deben utilizarse para el levantamiento del contenedor de la izquierda o de la derecha, según el lado del icono de la carrocería que esté resaltado.

Para seleccionar la opción de despeje de la compuerta trasera, siga los pasos que se indican a continuación:

1. Utilice las flechas arriba y abajo del cursor para resaltar el "Menú Descargar". Cuando esté resaltado, pulse el botón situado en el centro del cursor para seleccionar el "Menú Descargar".



2. Utilice las flechas izquierda y derecha del cursor para resaltar los controles "en la cabina". La opción de controles "en-la-cabina" se selecciona cuando la cabina se muestra en verde.

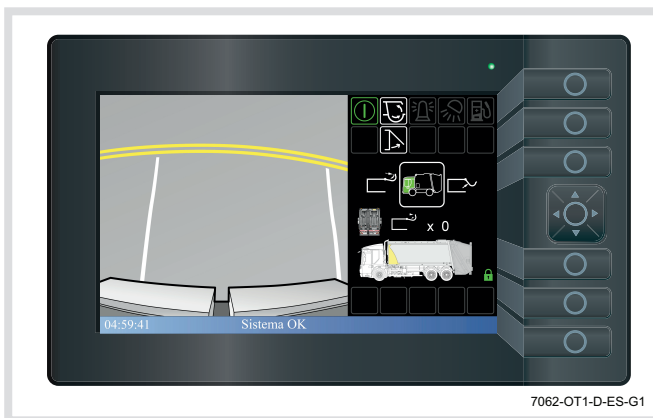

3. Utilice las flechas izquierda y derecha del cursor para resaltar el icono de "Borrado de la compuerta trasera".

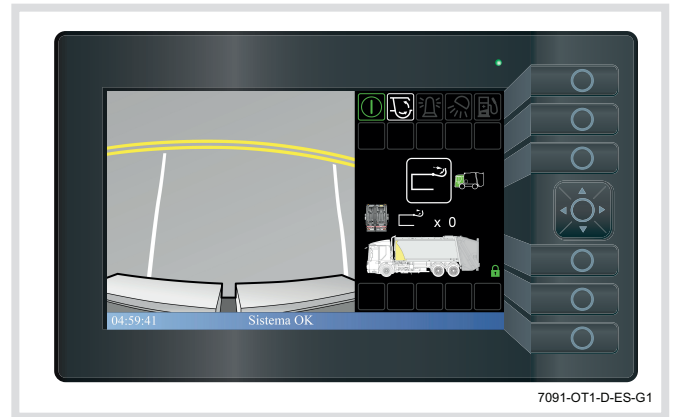

4. Cuando el icono de "Despeje de la compuerta trasera" esté resaltado, utilice las flechas hacia arriba y hacia abajo o el botón situado en el centro del cursor o para seleccionar la cantidad de ciclos de despeje de la compuerta trasera necesarios. Las opciones van de x 0 a x 5.

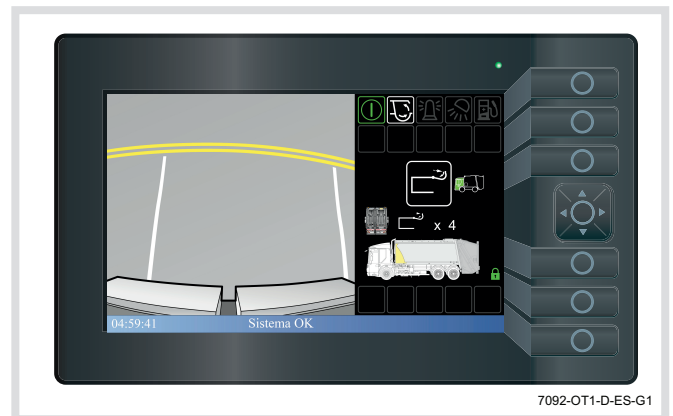

5. Para volver al menú principal, utilice las flechas izquierda y derecha del cursor para resaltar la "flecha de retorno" y, a continuación, pulse el botón situado en el centro del cursor.

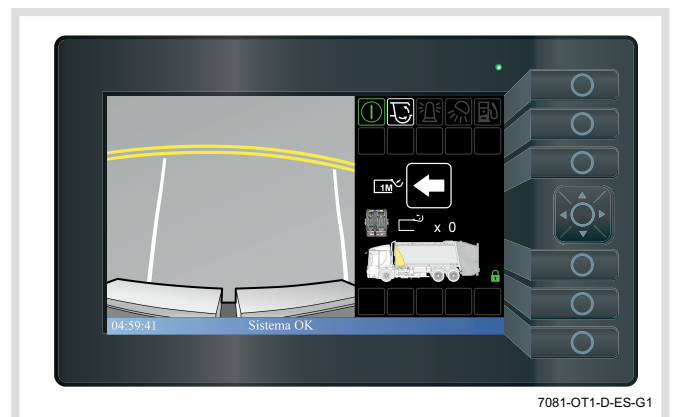

Cuando se eleva la compuerta trasera, el mecanismo de compactación completará automáticamente uno o más ciclos en el momento que la compuerta trasera alcanza su máxima altura para despejar la acumulación de residuos que ingresaron a través de la.

4.7.13 ELEVACIÓN DE LA COMPUERTA TRASERA

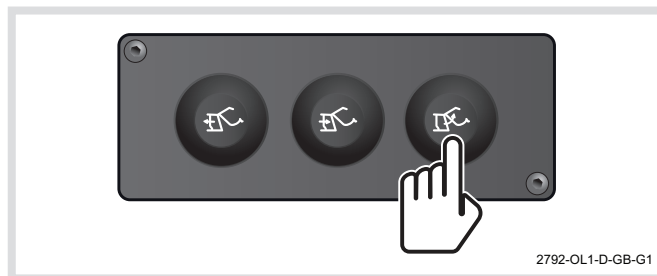
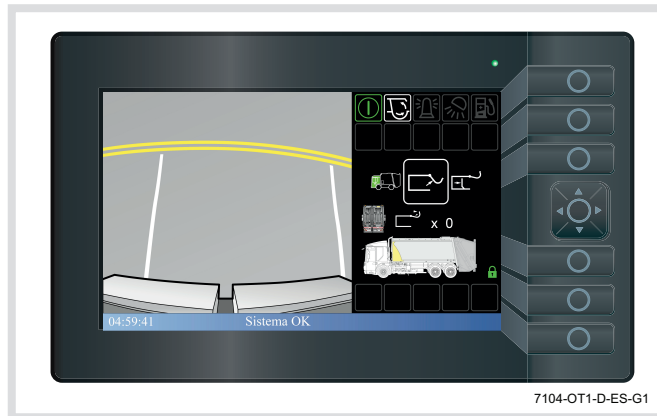

Para elevar la compuerta trasera, oprima y mantenga presionado:

- Cuando utilice los controles en-la-cabina (el icono de la cabina se muestra en verde), utilice las flechas izquierda y derecha del cursor para resaltar el icono de "Elevación de la compuerta trasera". Cuando el icono "Elevación de la compuerta trasera" esté resaltado, mantenga pulsado el botón en el centro del cursor.
- Cuando se utilizan los "Controles externos de la carrocería" (carrocería mostrada en verde), el botón de elevación de la compuerta trasera en el panel de control de descarga externa (cuando está activado).

Cuando se eleva la compuerta trasera, suena el dispositivo acústico de advertencia "Marcha atrás del vehículo" y aparece el pictograma "Compuerta trasera desbloqueada" en la pantalla del panel de control. Cuando la compuerta trasera está completamente elevada, aparecerá el pictograma en la pantalla del panel de control.

Si se suelta el pulsador en cualquier punto durante el proceso de elevación:

- La compuerta se detiene en la posición en la que se encuentra hasta que se acciona el pulsador nuevamente para elevarla.
- El pictograma de "Compuerta trasera desbloqueada" aparecerá en la pantalla del panel de control.

Si se selecciona un cambio mientras la compuerta está desbloqueada, suena la alarma de advertencia "Compuerta trasera desbloqueada".

CICLO DE LIMPIEZA DE LA COMPUERTA TRASERA

Cuando se habilita el ciclo de limpieza de la compuerta trasera, el mecanismo de compactación realiza un ciclo en el momento en que la compuerta trasera alcanza su máxima altura para despejar la acumulación de residuos.

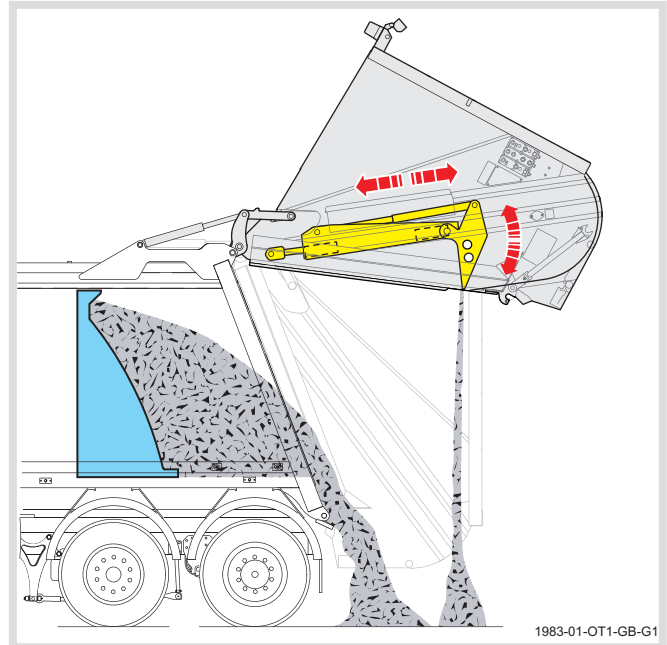

4.7.14 EYECCIÓN

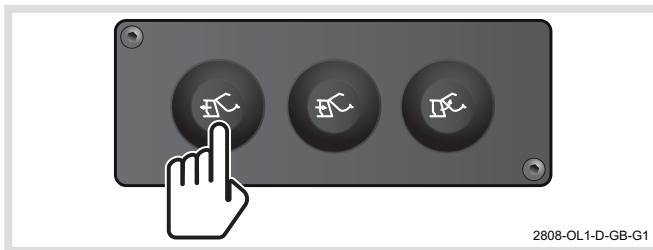
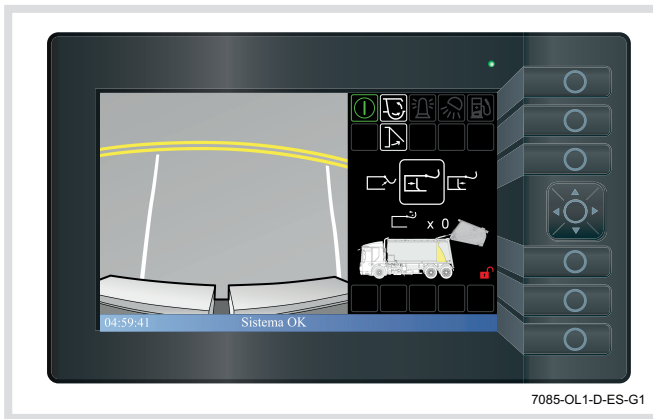

Para expulsar los residuos en el lugar de descarga, oprima y mantenga presionado:

- Cuando utilice los controles en-la-cabina (el icono de la cabina se muestra en verde), utilice las flechas izquierda y derecha del cursor para resaltar el icono de "Expulsión". Cuando el icono "Expulsión" esté resaltado, mantenga pulsado el botón en el centro del cursor.
- Cuando se utilizan los "Controles externos de la carrocería" (icono de la carrocería mostrada en verde), el botón de "Expulsión de la placa eyectora" en el panel de control de descarga externa (cuando está activado).

Si se suelta el pulsador en cualquier punto durante el proceso de eyección, la placa se detendrá en la posición en la que se encuentre hasta que se accione nuevamente el pulsador o se oprima el pulsador de repliegue para activar el repliegue de la placa eyectora.

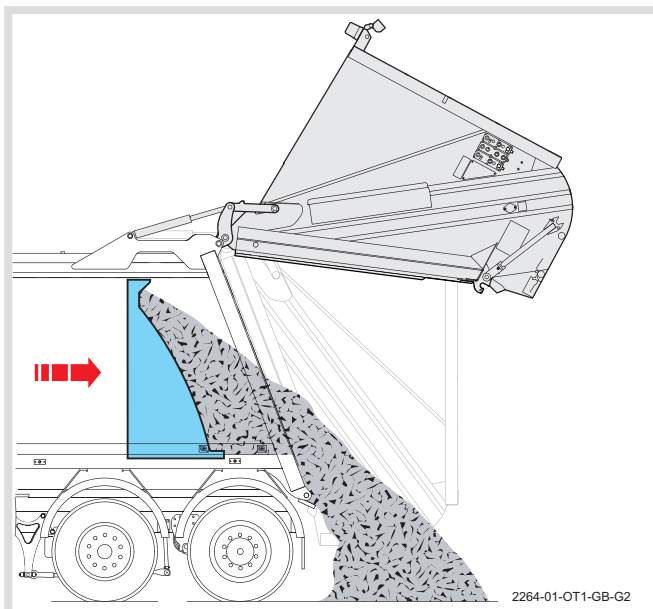

4.7.15 REPLIEGUE

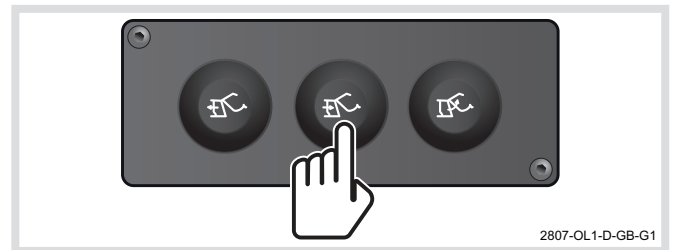
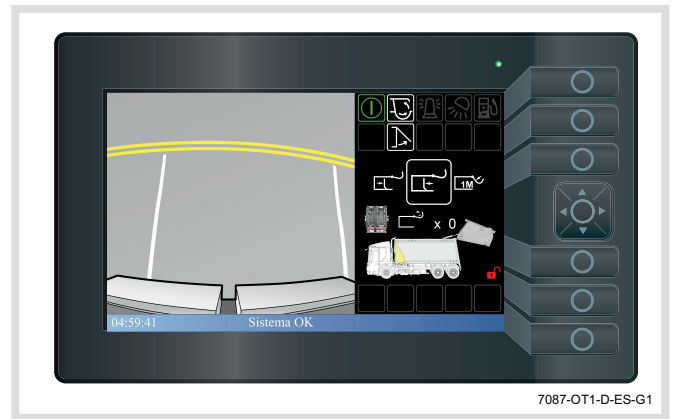

Para replugar la placa eyectora, oprima y mantenga presionado:

- Cuando utilice los controles en-la-cabina (el icono de la cabina se muestra en verde), utilice las flechas izquierda y derecha del cursor para resaltar el icono "Replegar". Cuando el icono "Replegar" esté resaltado, pulse y mantenga pulsado el botón en el centro del cursor.
- Cuando se utilizan los "Controles externos de la carrocería" (icono de la carrocería mostrada en verde), el botón de "Repliegue de la placa eyectora" en el panel de control de descarga externa (cuando está activado).

Si se suelta el pulsador en cualquier punto durante el proceso de repliegue, la placa se detendrá en la posición en la que se encuentre hasta que se accione el pulsador nuevamente o se oprima el pulsador de eyección para activar la eyección de la placa.

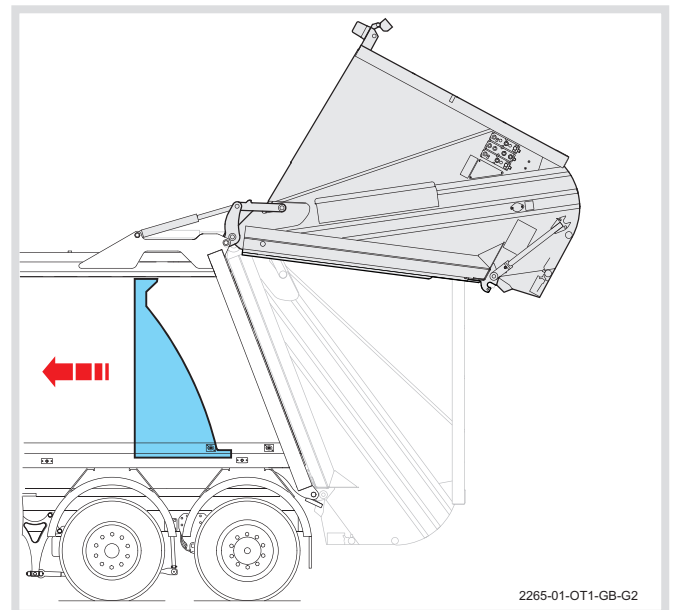

MANDOS DEL USUARIO

4.7.16 DESCENSO DE LA COMPUERTA TRASERA HASTA 1 METRO

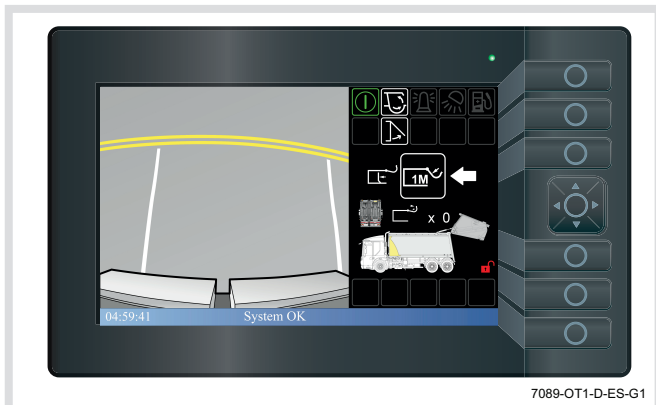

Para bajar la compuerta trasera a 1 metro, asegúrese de que los controles de la cabina están resaltados, (la cabina se mostrará en verde).

- Utilice las flechas izquierda y derecha del cursor para resaltar el icono de "Descenso a 1 metro".
- Pulse y mantenga el botón en el centro del cursor. El régimen del motor disminuirá hasta marchar en ralentí cuando desciende la compuerta trasera.

La compuerta trasera dejará de bajar cuando llegue a 1 metro y el pictograma "Compuerta trasera desbloqueada" aparecerá en la pantalla del panel de control.

Si se suelta el pulsador durante el proceso de descenso:

- La compuerta trasera se detendrá en la posición en la que se encuentre hasta que se accione el pulsador nuevamente o se oprima el pulsador del panel de control de descenso externo de la compuerta trasera para que descienda.
- El pictograma de "Compuerta trasera desbloqueada" aparecerá en la pantalla del panel de control (A).

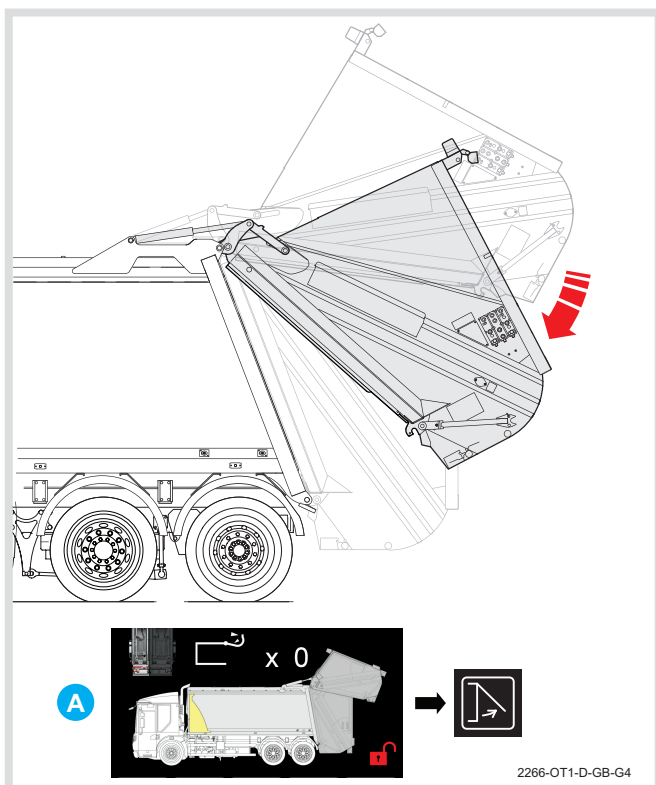

4.7.17 PANEL DE CONTROL DE DESCENSO DE LA COMPUERTA TRASERA

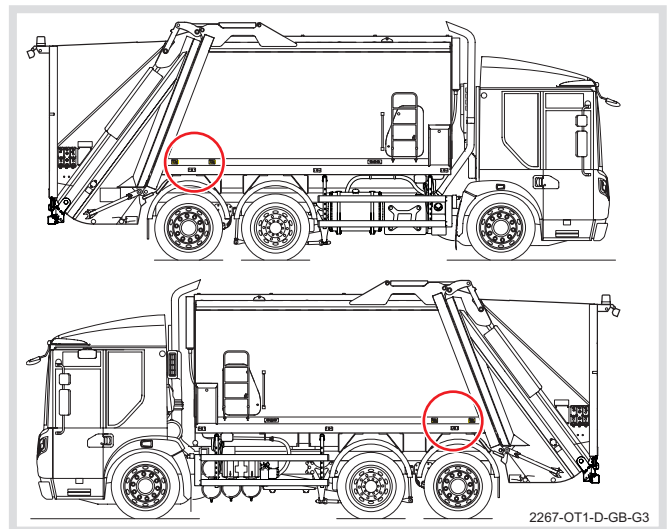

El panel de control de descenso de la compuerta trasera externo está ubicado en el lateral externo de la caja correspondiente en su parte posterior.

- El panel de la izquierda controla la compuerta izquierda.
- El panel de la derecha controla la compuerta derecha.

Cuenta con dos pulsadores de "descenso de la compuerta trasera" (1).

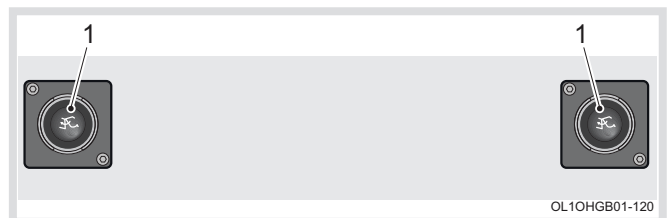

Para que la compuerta descienda, se deben oprimir al mismo tiempo los dos pulsadores. Es una operación que debe realizarse con ambas manos.

El régimen del motor disminuirá hasta marchar en ralentí cuando desciende la compuerta trasera.

Si se suelta alguno de los pulsadores durante el proceso de descenso:

- La compuerta se detendrá en la posición en la que se encuentre hasta que se accionen ambos pulsadores nuevamente para descender la compuerta.
- El pictograma de "Compuerta trasera desbloqueada" aparecerá en la pantalla del panel de control (A).

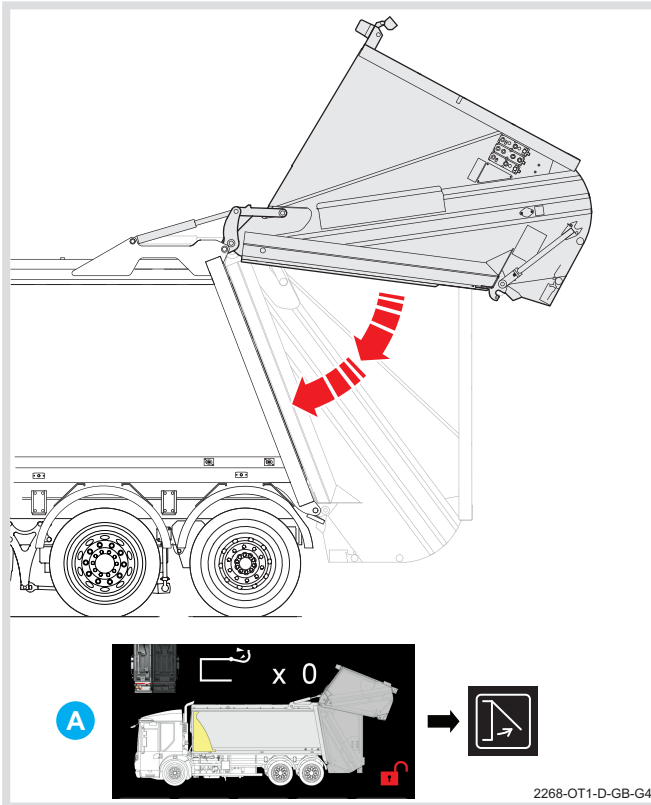

4.8 PUESTO DE CONTROL DEL MECANISMO DE COMPACTACIÓN

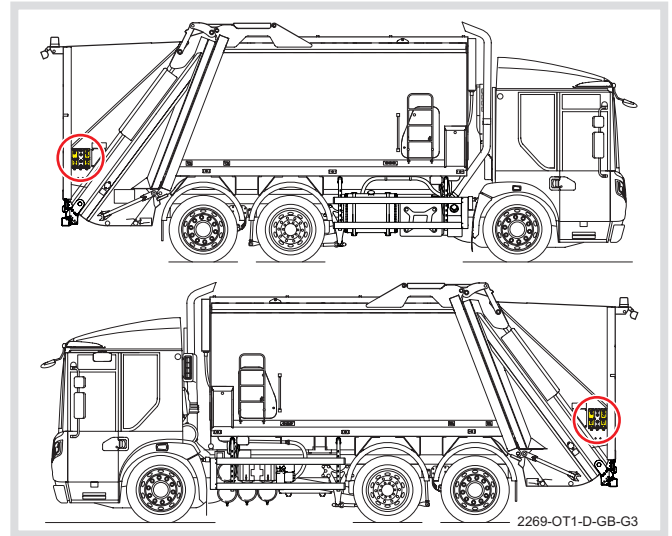

Los puestos de control del mecanismo de compactación están ubicados en el lateral externo de cada compuerta trasera. Cada puesto cuenta con dos o más paneles de control según las especificaciones del vehículo.

El tipo de panel de control utilizado y el lateral en el que se encuentre dependen del mercado en donde se utilice el vehículo y del tipo de dispositivo elevador de contenedor con el que se instala, si hubiese sido instalado, a saber:

Vehículos con asiento del conductor a la derecha

Los vehículos con el volante a la derecha se suministran con los siguientes paneles de control:

Compuerta trasera izquierda

- Panel de control para el mecanismo de compactación de la caja izquierda.
- Panel de control para el mecanismo de compactación de la caja derecha.
- Panel de control del dispositivo de elevación del contenedor de residuos si se instala un dispositivo de elevación del contenedor de residuos en el cuerpo izquierdo.

Compuerta trasera derecha

- Panel de control para el mecanismo de compactación de la caja derecha.
- Panel de control del dispositivo de elevación del contenedor de residuos si se instala un dispositivo de elevación del contenedor de residuos en la carrocería derecha.

MANDOS DEL USUARIO

Vehículos con asiento del conductor a la izquierda

Los vehículos con el volante a la izquierda están equipados con los siguientes paneles de control:

Compuerta trasera izquierda

- Panel de control para el mecanismo de compactación de la caja izquierda.
- Panel de control para el dispositivo de elevación del contenedor de residuos, si estuviese instalado, en la caja izquierda.

Compuerta trasera derecha

- Panel de control para el mecanismo de compactación de la caja izquierda.
- Panel de control para el mecanismo de compactación de la caja derecha.
- Panel de control del dispositivo de elevación del contenedor de residuos si se instala un dispositivo de elevación del contenedor de residuos en el cuerpo derecho.

Un rótulo sobre cada panel de control identifica el mecanismo de compactación que controla:



Puesto de control derecho.



Puesto de control izquierdo.

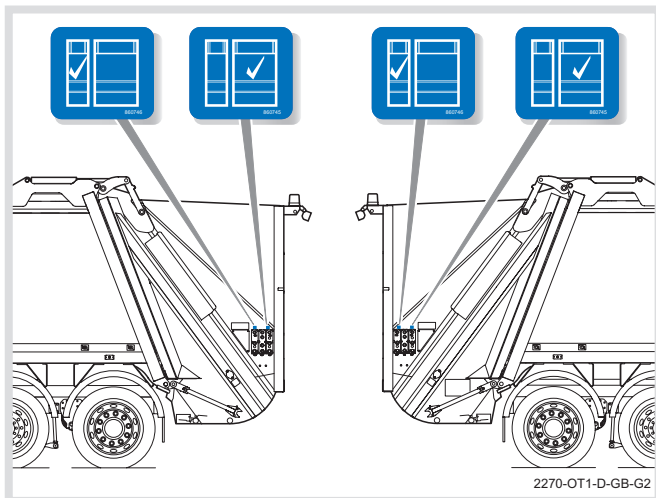

El tipo de panel de control utilizado depende de la clase de dispositivo de contenedor con elevación con el que cuente, si hubiese sido instalado, a saber:

- A. Sistema abierto / dispositivo de elevación de contenedores de residuos abierto.
- B. Dispositivos de elevación de contenedores de residuos cerrados.

Los paneles de control poseen combinaciones de los siguientes mandos:

1. Pulsador de inicio del ciclo de compactación (verde) (vea '4.8.4 Pulsador de inicio del ciclo de compactación (verde)' en la página 4-42).
2. Luz de advertencia del panel de control activo (verde).
3. Luz de advertencia del interruptor de inicio del ciclo múltiple activo (ámbar).
4. Interruptor de inicio del ciclo múltiple (vea '4.8.1 Interruptor de inicio del ciclo múltiple' en la página 4-41).
5. Pulsador de rescate (amarillo) (vea '4.8.3 Pulsador de rescate (amarillo)' en la página 4-42).
6. Pulsador de señal (negro) (vea '4.8.2 Pulsador de señal (negro)' en la página 4-41).
7. Pulsador de parada de emergencia (rojo) (vea '4.10 Pulsadores de parada de emergencia' en la página 4-45).

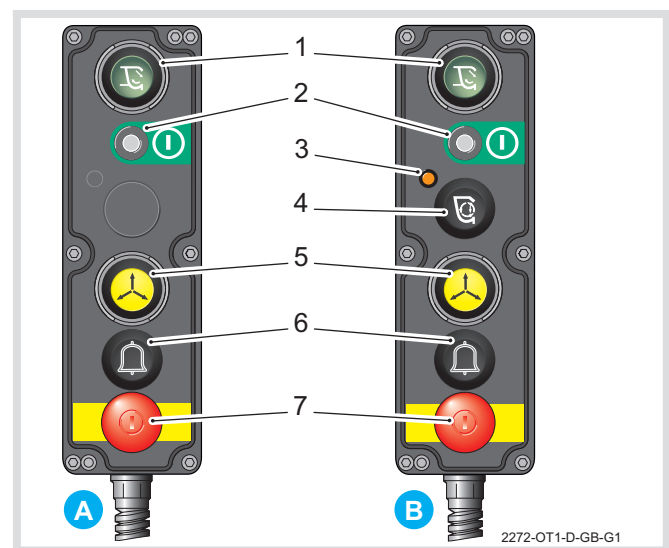

4.8.1 INTERRUPTOR DE INICIO DEL CICLO MÚLTIPLE

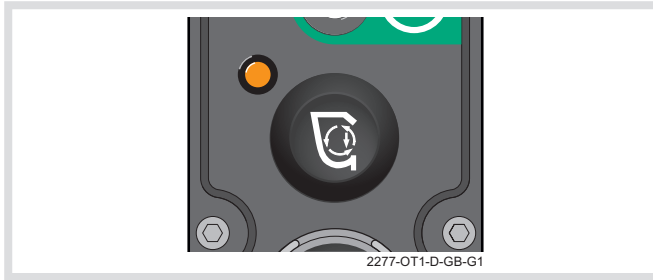

Oprima y suelte el pulsador para activar o desactivar la función; se enciende la luz de advertencia ámbar cuando el interruptor se encuentra en posición encendido.

Encendido (Luz de advertencia ámbar encendida): Modo de ciclo múltiple

El mecanismo de compactación se inicia y completa un número preestablecido de ciclos de compactación automáticamente cada vez que se acciona el pulsador de "Inicio del ciclo de compactación".



El número de ciclos se establece durante la producción de acuerdo con lo requerido por el cliente y sólo puede ser modificado por un Ingeniero de servicio autorizado Dennis Eagle.

Apagado (Luz de advertencia ámbar apagada): Modo de ciclo manual

Se debe oprimir el pulsador de "Inicio del ciclo de compactación" manualmente para que el mecanismo de compactación inicie el ciclo.

4.8.2 PULSADOR DE SEÑAL (NEGRO)

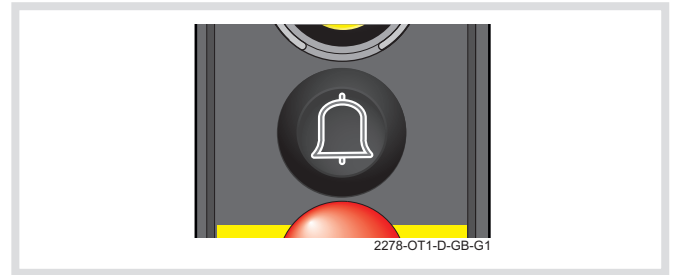

Al presionar el pulsador de "Señal" en contra de la acción del resorte, sonará el timbre de señal en la cabina. Continuará sonando en tanto se presione el pulsador y se detendrá inmediatamente al soltarlo.

Al mismo tiempo, aparecerá el pictograma "Señal" en la pantalla del panel de control de la cabina mientras el pulsador esté presionado (Consulte consulte '4.7 Pictogramas de advertencia' en la página 4-16).



Esta alarma no sonará si se presiona el pulsador de "Parada de emergencia".

MANDOS DEL USUARIO

4.8.3 PULSADOR DE RESCATE (AMARILLO)

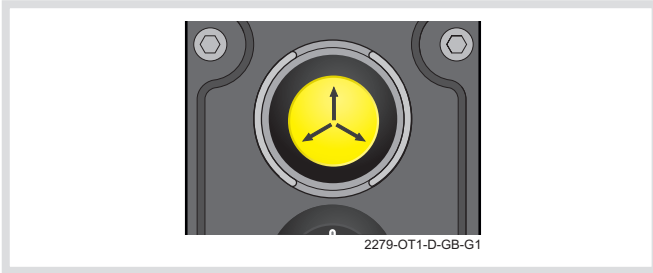

Oprimir y mantener presionado el pulsador de "Rescate" en contra de la acción del resorte:

- Hará que la pala compactadora del mecanismo de compactación se abra y el trineo se eleve simultáneamente; se utiliza para invertir el mecanismo y así destrabar los atascos en el suelo de la compuerta trasera.
- Hará que el pictograma de advertencia de "Rescate" aparezca en la pantalla del panel de control de la cabina.

El mecanismo continuará funcionando en tanto se mantenga presionado el pulsador.

Cuando se suelta el pulsador, el mecanismo se detiene inmediatamente.

El mecanismo permanece en la posición donde se detuvo hasta que el interruptor "Principal de la caja" se coloque en posición apagado y luego nuevamente en encendido y se presione uno de los mandos para hacerlo funcionar.

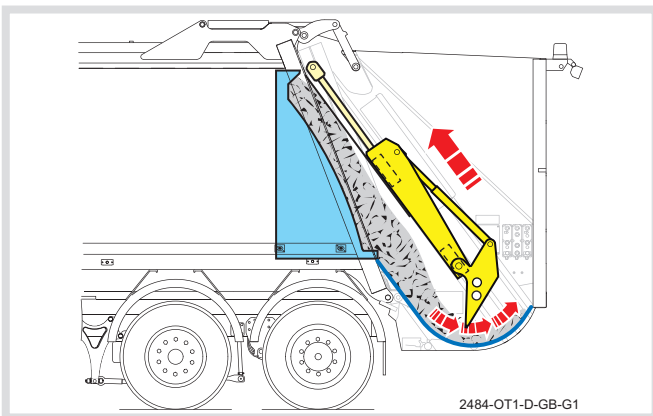

4.8.4 PULSADOR DE INICIO DEL CICLO DE COMPACTACIÓN (VERDE)

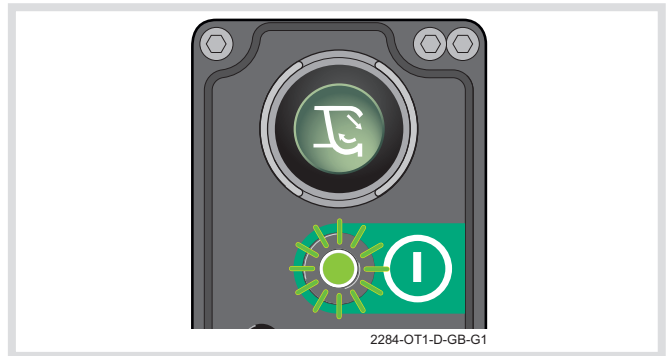

Solamente se puede activar un pulsador "Iniciar ciclo de compactación" a la vez.

La luz del indicador verde debajo del pulsador se encenderá para confirmar la activación del pulsador.

Cada vez que se enciende el "Interruptor principal de la caja", el pulsador "Iniciar ciclo de compactación" en el lateral izquierdo del vehículo se activará.

Para activar el pulsador "Iniciar ciclo de compactación" contrario, oprima el pulsador desactivado una vez. La luz del indicador verde debajo del pulsador se encenderá para confirmar la activación del pulsador.

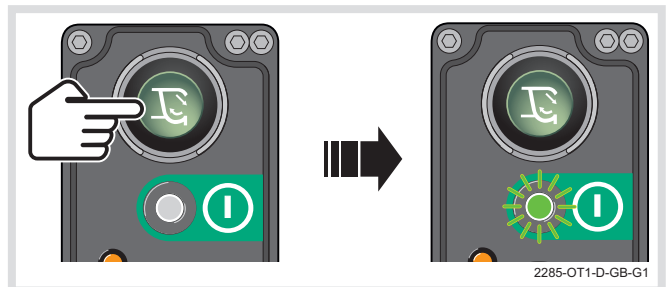

Al mismo tiempo, se apagará la luz del indicador verde debajo del pulsador que antes recibía alimentación para confirmar que ya no la recibe.

Vehículos provistos de un dispositivo de elevación de contenedores de residuos cerrados.

Los vehículos se suministran con un dispositivo de elevación del contenedor de residuos abierto y con la tapa de guía en posición elevada.

Los vehículos se suministran con un dispositivo de elevación del contenedor de residuos abierto y un riel fijo extendido.

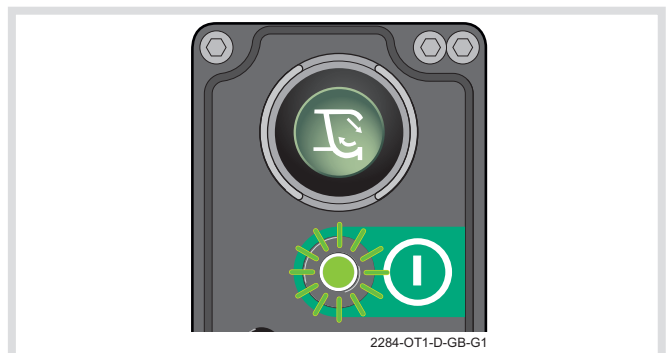

Presionar y soltar el pulsador provoca la siguiente secuencia de eventos.

- El régimen del motor aumentará.
- El mecanismo de compactación realizará un ciclo completo y se detendrá.
- El régimen del motor disminuirá hasta marchar en ralentí.

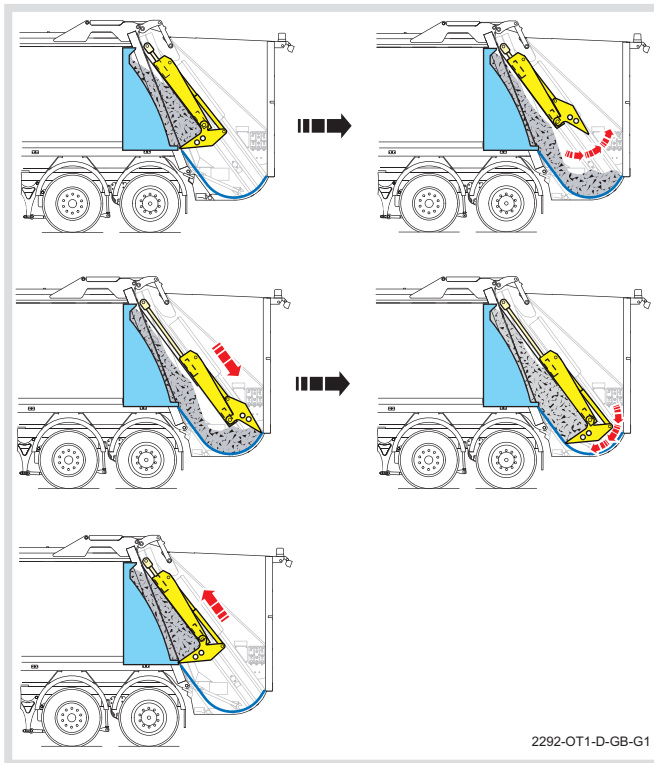

Vehículos de sistema abierto (sin dispositivo de elevación de contenedores de residuos instalado).

Los vehículos se suministran con un dispositivo de elevación del contenedor de residuos abierto y con la tapa de guía en posición descenso.

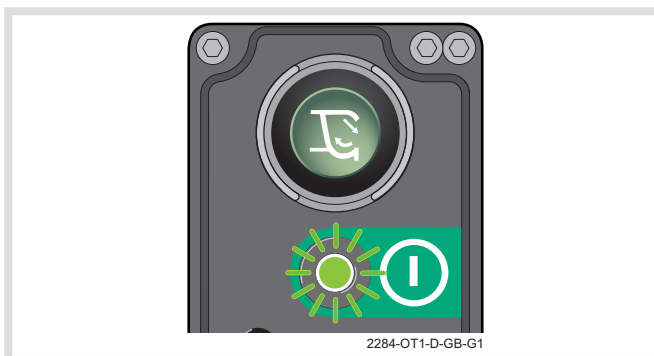

Presionar y soltar el pulsador provoca la siguiente secuencia de eventos.

- El régimen del motor aumentará.
- La pala compactadora del mecanismo de compactación se abrirá y se detendrá.
- El régimen del motor disminuirá hasta marchar en ralentí.

Se debe accionar el pulsador de "inicio del ciclo de compactación" nuevamente para completar el ciclo de compactación.

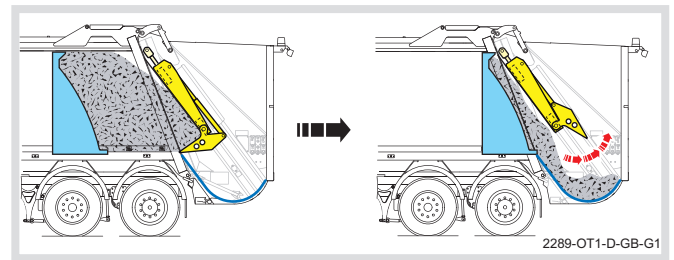

Presionar el pulsador una segunda vez y mantenerlo oprimido hasta que se detenga el mecanismo provoca la siguiente secuencia de eventos.

- El régimen del motor aumentará.
- El trineo del mecanismo de compactación descenderá y se detendrá.
- El régimen del motor disminuirá hasta marchar en ralentí.

Se debe accionar el pulsador de "inicio del ciclo de compactación" una tercera vez para completar el ciclo de compactación.

Presionar y mantener oprimido el pulsador provoca la siguiente secuencia de eventos:

- El régimen del motor aumentará.
- La pala compactadora del mecanismo de compactación comenzará a cerrarse.

Si suelta el pulsador después de que la pala compactadora ha comenzado a cerrarse, la pala se cerrará automáticamente y el trineo subirá hasta completar la compactación y se detendrá.

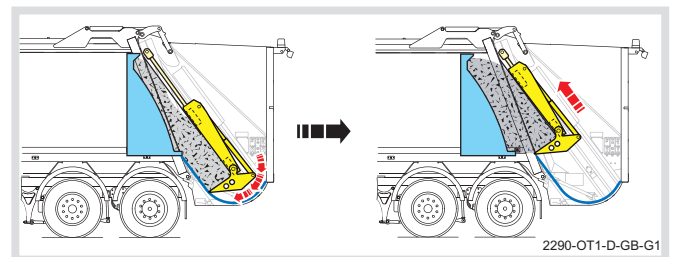

4.9 PANEL DE CONTROL DE LA SECUENCIA DE COMPACTACIÓN (OPCIONAL)

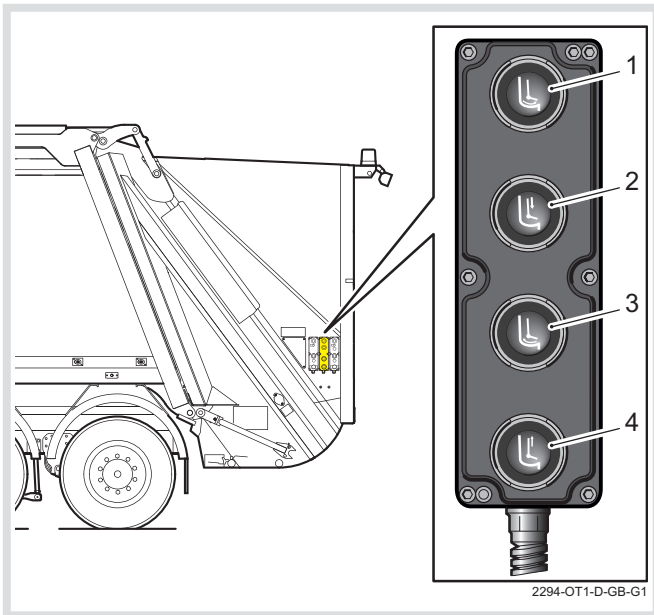

Pueden instalarse a pedido del cliente paneles de control de secuencia de compactación.

Estos paneles cuentan con 4 pulsadores:

1. Apertura de la pala compactadora (vea '4.9.3 Apertura de la pala compactadora' en la página 4-44).
2. Descenso del trineo (vea '4.9.1 Descenso del trineo' en la página 4-44).
3. Cierre de la pala compactadora (vea '4.9.4 Cierre de la pala compactadora' en la página 4-44).
4. Elevación del trineo (vea '4.9.2 Elevación del trineo' en la página 4-44).

4.9.1 DESCENSO DEL TRINEO

Oprimir y mantener presionado el pulsador de "descenso del trineo" lo hace bajar.

Si se suelta el pulsador el mecanismo de compactación se detendrá.

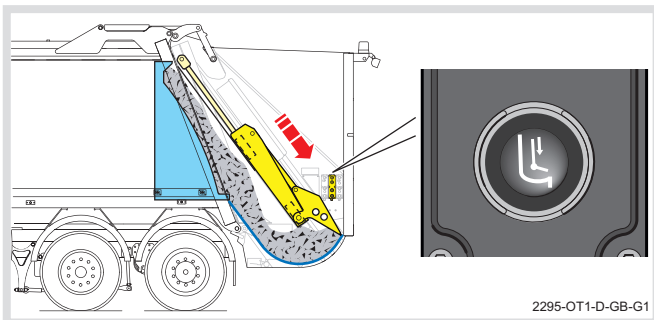

4.9.2 ELEVACIÓN DEL TRINEO

Oprimir y mantener presionado el pulsador de "Elevación del trineo" lo hace subir.

Si se suelta el pulsador el mecanismo de compactación se detendrá.

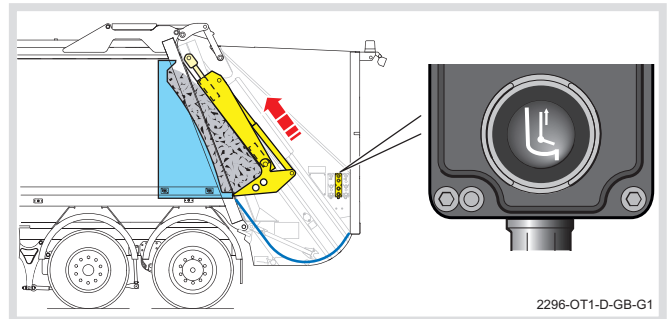

4.9.3 APERTURA DE LA PALA COMPACTADORA

Oprimir y mantener presionado el pulsador de "Apertura de la pala compactadora" hace que ésta se abra.

Si se suelta el pulsador el mecanismo de compactación se detendrá.

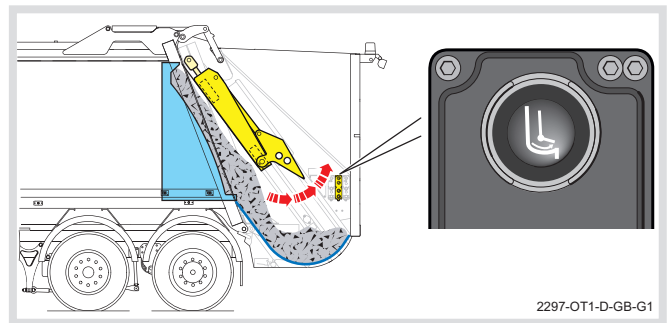

4.9.4 CIERRE DE LA PALA COMPACTADORA

Oprimir y mantener presionado el pulsador de "Cierre de la pala compactadora" hace que ésta se cierre.

Si se suelta el pulsador el mecanismo de compactación se detendrá.

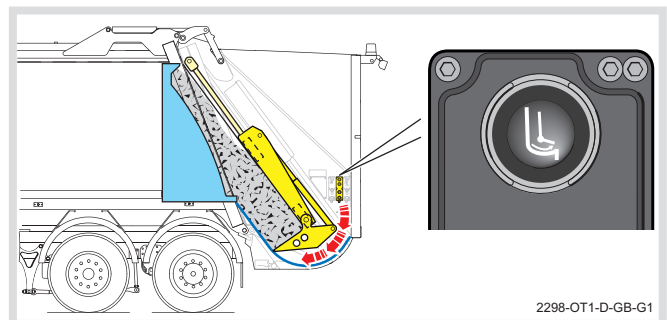

4.10 PULSADORES DE PARADA DE EMERGENCIA

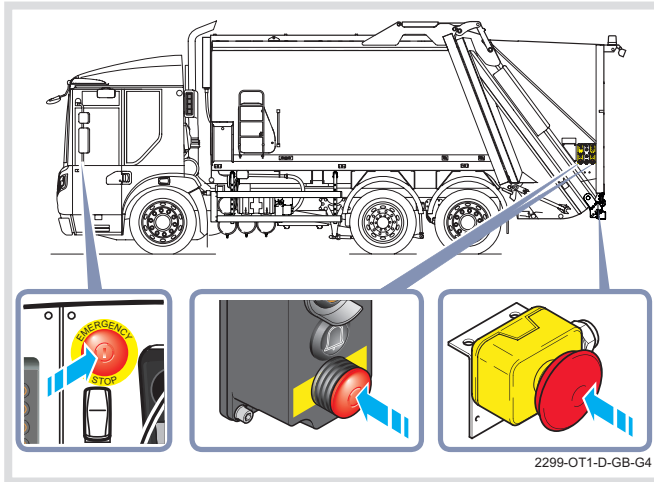

Los pulsadores de parada de emergencia se encuentran:

- En el panel de control de la cabina.
- En cada panel de control del mecanismo de compactación.
- Debajo del borde de carga en los vehículos con sistema abierto.
- En el panel de control del dispositivo de elevación del contenedor de residuos.

Al oprimir cualquier pulsador de "Parada de emergencia":

- Se detendrán inmediatamente todas las operaciones (incluidas las funciones del dispositivo elevador del contenedor de residuos, si ha sido instalado), excepto la de rescate.
- Hará sonar la alarma de "Parada de emergencia activada" en el panel de control de la cabina.
- Hará que aparezca el pictograma de "Parada de emergencia activada" en la pantalla del panel de control (vea '4.7 Pictogramas de advertencia' en la página 4-16).



No se podrá continuar con ninguna operación hasta que se restablezca el pulsador.

4.10.1 RESTABLECIMIENTO DEL PULSADOR DE PARADA DE EMERGENCIA

Para restablecer el pulsador de parada de emergencia.

1. Tire el pulsador hacia fuera.

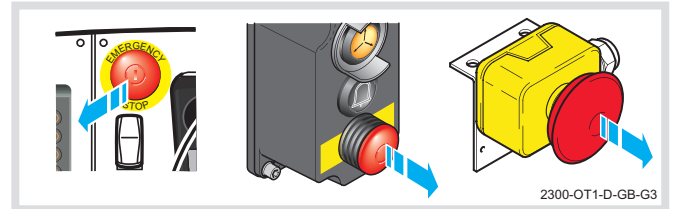

2. Apague y vuelva a encender el interruptor "principal de la caja".

ESTA PÁGINA SE HA DEJADO EN BLANCO DE FORMA INTENCIONADA

CONTENIDOS

5	OPERACIÓN DEL EQUIPO	5-3
5.1	SEGURIDAD OPERATIVA	5-3
5.1.1	SELECCIÓN DE LA CAJA	5-3
5.1.2	APERTURA DE LA PALA COMPACTADORA	5-3
5.1.3	DESPLAZAMIENTO DESCENDENTE DEL TRINEO	5-3
5.1.4	CIERRE DE LA PALA COMPACTADORA.....	5-3
5.1.5	DESPLAZAMIENTO ASCENDENTE DEL TRINEO	5-3
5.2	CARGA DE RESIDUOS	5-4
5.2.1	INTRODUCCIÓN.....	5-4
5.2.2	CARGA DE LA TOLVA	5-4
5.3	OPERACIÓN DE LOS MANDOS	5-5
5.3.1	INTRODUCCIÓN.....	5-5
5.3.2	ACTIVACIÓN DE LOS PANELES DE CONTROL	5-5
5.3.3	USO DE LOS MANDOS DEL MECANISMO DE COMPACTACIÓN	5-7
5.3.4	CICLO DE CARGA MANUAL	5-8
5.3.5	CICLO DE CARGA AUTOMÁTICO	5-9
5.3.6	RESCATE.....	5-10
5.3.7	PARADA DE EMERGENCIA.....	5-10
5.3.8	CICLO CON RECORRIDO CORTO.....	5-12
5.3.9	OPERACIÓN UTILIZANDO LOS MANDOS DE SECUENCIA DE LA COMPACTACIÓN	5-13
5.4	DESCARGA DE RESIDUOS.....	5-14
5.4.1	DESCARGA DE RESIDUOS UTILIZANDO LOS MANDOS DE LA CABINA	5-14
5.4.2	DESCARGA DE RESIDUOS UTILIZANDO LOS MANDOS EXTERNOS	5-18
5.5	COLOCACIÓN/RETIRADA DE LOS PUNTALES DE SEGURIDAD DE LA COMPUERTA TRASERA.....	5-21
5.5.1	COLOCACIÓN DE LOS PUNTALES DE SEGURIDAD DE LA COMPUERTA TRASERA	5-21
5.5.2	RETIRADA DE LOS PUNTALES DE LA COMPUERTA TRASERA	5-24

CONTENIDOS

5.6	ADVERTENCIAS DEL SISTEMA.....	5-27
5.6.1	ADVERTENCIA SOBRE LA TEMPERATURA DEL ACEITE HIDRÁULICO	5-27
5.6.2	CAJA LLENA - RECOGIDA COMPLETA.....	5-27
5.6.3	CAJA PARCIALMENTE LLENA - MECANISMO DE COMPACTACIÓN ATASCADO.....	5-27
5.6.4	FALLO RECURRENTE.....	5-27
5.7	AVERÍA.....	5-27
5.7.1	AVERÍA DE LA CARROCERÍA DE RECOGIDA DE RESIDUOS.....	5-27
5.7.2	AVERÍA CHASIS-CABINA	5-27

5 OPERACIÓN DEL EQUIPO



ADVERTENCIA:
LOS OPERARIOS DEBEN POSEER UN BUEN CONOCIMIENTO ACERCA DEL MODO EN QUE FUNCIONA ESTE EQUIPO.

5.1 SEGURIDAD OPERATIVA



ADVERTENCIAS:
IMPORTANTE - ANTES DE HACER FUNCIONAR EL MECANISMO, LOS USUARIOS DEBEN HABER LEÍDO Y COMPRENDIDO TODAS LAS PRECAUCIONES DE SEGURIDAD, INCLUIDO EL CÓDIGO DE PRÁCTICAS PARA EL USO SEGURO DE VEHÍCULOS DE CARGA POSTERIOR Y DE RECOGIDA DE RESIDUOS PUBLICADO POR LOS FABRICANTES DE EQUIPOS PARA MANEJO DE CONTENEDORES (CHEM), Y EL APARTADO 2 DE ESTE MANUAL.

ANTES DE OPERAR EL VEHÍCULO, ASEGÚRESE DE QUE NO HAYA RESIDUOS, PAPEL O MATERIALES INFLAMABLES CERCA DEL MOTOR O DEL TUBO DE ESCAPE. ÉSTOS PUEDEN CAUSAR UN INCENDIO CUANDO SE ENCIENDE EL MOTOR. SI FUESE NECESARIO BASCULE LA CABINA (CONSULTE EL MANUAL DEL OPERADOR DEL FABRICANTE DEL CHASIS-CABINA) PARA LLEVAR A CABO UNA INSPECCIÓN EXHAUSTIVA.

LA CAJA OLYMPUS TWIN PACK POSEE DOS COMPUERTAS TRASERAS, DOS MECANISMOS DE COMPACTACIÓN Y DOS PLACAS EYECTORAS QUE PUEDEN FUNCIONAR DE MANERA INDEPENDIENTE:

- ASEGÚRESE DE HABER SELECCIONADO EL COMPARTIMIENTO CORRECTO ANTES DE COMENZAR CUALQUIER OPERACIÓN.
- CUANDO CRUCE POR LA PARTE POSTERIOR DEL VEHÍCULO, ASEGÚRESE DE SABER CUÁL DE LOS DOS MECANISMOS ESTÁ EN FUNCIONAMIENTO.
- ASEGÚRESE DE QUE LA CALLE ESTÉ DESPEJADA ANTES DE BAJAR A OPERAR LOS CONTROLES.

ADEMÁS, SE DEBEN CUMPLIR CON LAS SIGUIENTES INSTRUCCIONES DE SEGURIDAD DURANTE LAS DISTINTAS FASES DEL CICLO DE FUNCIONAMIENTO DESCRITO EN ESTE APARTADO.

5.1.1 SELECCIÓN DE LA CAJA

1. Seleccione la caja ancha o estrecha según los requisitos de descarga.
2. En las variedades 35/65 40/60 siempre descargue la caja izquierda (estrecha) en primer lugar.

5.1.2 APERTURA DE LA PALA COMPACTADORA

1. Los usuarios siempre deben mantenerse alejados de la zona de carga durante el ciclo de compactación ya que pueden caer residuos sobre la compuerta trasera.
2. NO sobrecargue la compuerta trasera ya que la pala compactadora puede empujar los residuos hacia fuera de la compuerta contra los usuarios, lo que puede causar daños o lesiones.

5.1.3 DESPLAZAMIENTO DESCENDENTE DEL TRINEO

1. Cuando haga descender el trineo de forma manual, asegúrese de que el área de carga esté despejada.
2. Al descender, el trineo puede aplastar un objeto y luego desviarlo hacia la compuerta trasera. Los usuarios deben estar bien alejados de la compuerta para evitar posibles lesiones.
3. Si utiliza el control manual para descender el trineo, emplee un recorrido corto para evitar que la pala compactadora empuje los residuos hacia atrás por sobre el borde de carga.

5.1.4 CIERRE DE LA PALA COMPACTADORA

1. Si se escapan residuos por debajo de la pala compactadora o sus costados cuando se cierra, los usuarios nunca deben acercarse a la compuerta para empujar la carga.

5.1.5 DESPLAZAMIENTO ASCENDENTE DEL TRINEO

1. Si se escapan residuos o líquidos a través de la abertura entre la caja y la compuerta trasera, probablemente sea necesario renovar la junta; debe informárselo a su supervisor.
2. Si los bloqueos de la compuerta trasera muestran signos de daño, informe a su supervisor.
3. Los líquidos algunas veces pueden escurrirse a través de pequeñas aberturas alrededor del mecanismo de compactación; los usuarios deben mantenerse alejados cuando asciende el trineo.

OPERACIÓN DEL EQUIPO

5.2 CARGA DE RESIDUOS

5.2.1 INTRODUCCIÓN

El ciclo de funcionamiento comprende secuencias de operación que dependen de la configuración del vehículo de recogida de residuos y su utilización.

Variantes del sistema abierto/del dispositivo de elevación del contenedor de residuos

El ciclo de funcionamiento comprende cinco secuencias de operación:

1. Inicio del ciclo de carga (vea '5.3.4 Ciclo de carga manual' en la página 5-8).
2. Parada de emergencia (vea '5.3.7 Parada de emergencia' en la página 5-10).
3. Rescate (vea '5.3.6 Rescate' en la página 5-10).
4. Ciclo con recorrido corto (vea '5.3.8 Ciclo con recorrido corto' en la página 5-12).

Variante de dispositivo de elevación de contenedores de residuos cerrados

El ciclo de funcionamiento comprende cuatro secuencias de operación:

1. Inicio del ciclo de carga automático (vea '5.3.5 Ciclo de carga automático' en la página 5-9).
2. Parada de emergencia (vea '5.3.7 Parada de emergencia' en la página 5-10).
3. Rescate (vea '5.3.6 Rescate' en la página 5-10).
4. Ciclo con recorrido corto (vea '5.3.8 Ciclo con recorrido corto' en la página 5-12).

Variedades modo dual

Algunos sistemas con dispositivos elevadores de contenedores de residuos ofrecen la opción de seleccionar el funcionamiento como sistema abierto o cerrado contenedor con posicionando un borde de carga articulado/móvil que posee posiciones alta y baja. Con el borde de carga en la posición baja (A) el mecanismo de compactación funcionará como si se tratase de un sistema abierto. Con la trampilla guía colocada en posición alta (B), el mecanismo de compactación funcionará como la variante de dispositivo de elevación de contenedores de residuos cerrados.

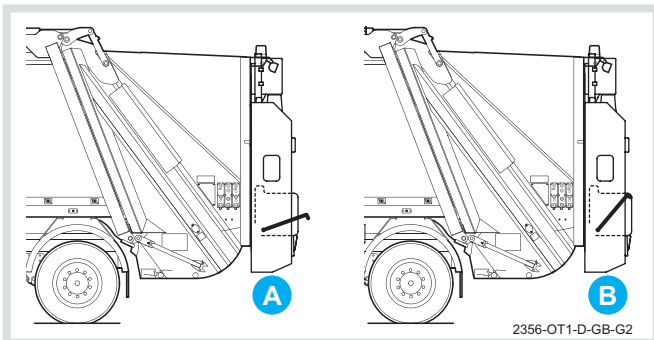

- A. Borde de carga en posición baja.
B. Borde de carga en posición alta.

5.2.2 CARGA DE LA TOLVA



Precaución:
No llene de más la tolva cuando cargue residuos.

Durante la carga, no permita que se acumulen residuos por sobre el nivel del borde de carga estructural de la compuerta trasera, es decir por sobre la línea que se extiende desde donde el suelo de la tolva se cruza con el suelo de la caja (X) y la parte superior del borde de carga estructural (Y).

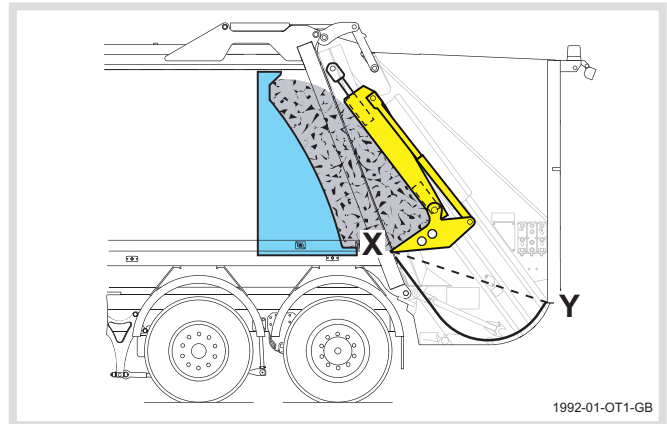

La sobrecarga puede provocar daños en el riel, en el bastidor del dispositivo de elevación del contenedor de residuos o en el dispositivo de elevación del contenedor de residuos.

Vehículos con borde de carga extendido

La mayor parte de los vehículos con sistema abierto están equipados con un borde de carga estructural extendido. Estos vehículos pueden cargarse hasta un mayor nivel.

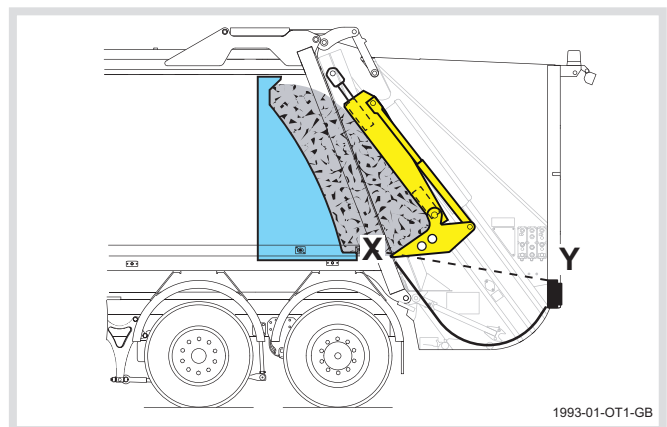

5.3 OPERACIÓN DE LOS MANDOS

5.3.1 INTRODUCCIÓN

Todas las secuencias de los ciclos de funcionamiento del mecanismo de compactación se operan mediante los paneles de control que se encuentran en los laterales de la compuerta trasera.

La descarga de residuos normalmente se realiza utilizando el panel de control de la cabina, aunque se pueden colocar mandos externos opcionales.



Precauciones:

Cuando encienda el vehículo, deje que la pantalla complete su secuencia de comprobaciones antes de operar cualquiera de las funciones del sistema de la caja.

Coloque siempre el interruptor "Principal de la caja" en posición apagado cuando no se emplean los sistema de mando de la caja.

5.3.2 ACTIVACIÓN DE LOS PANELES DE CONTROL

Para evitar el uso no autorizado, los mandos del mecanismo de compactación están alimentados por medio de interruptores que se encuentran en el panel de control de la cabina.

Los paneles de control se activan de la siguiente manera:

1. Encienda el contacto, luego arranque y haga funcionar el motor.
 - El panel de control de la cabina se inicializa y luego muestra el modo "Apagado del sistema de la caja".

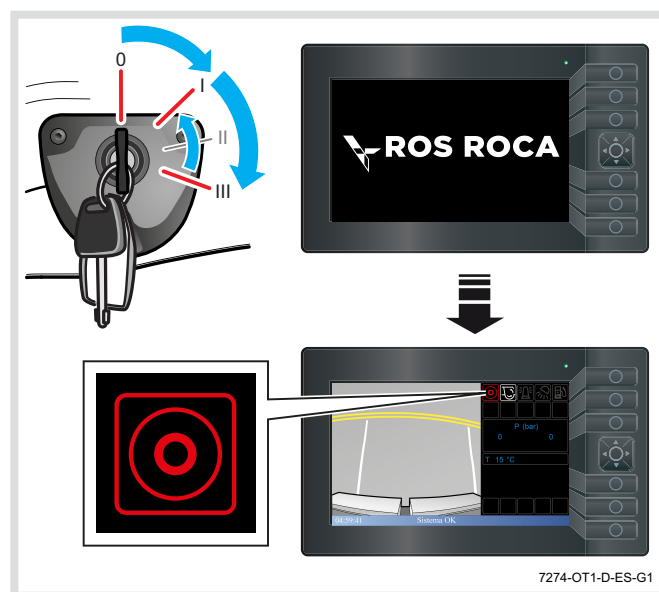

OPERACIÓN DEL EQUIPO

2. Encienda el interruptor "Principal de la caja".

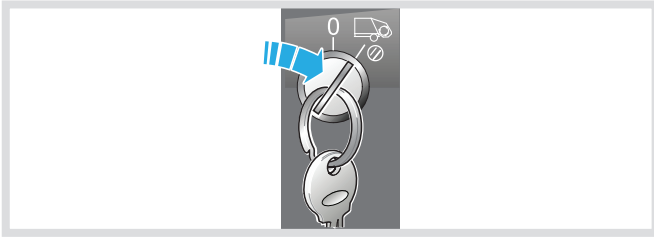

- La pantalla mostrará el modo "Encendido del sistema de la caja".

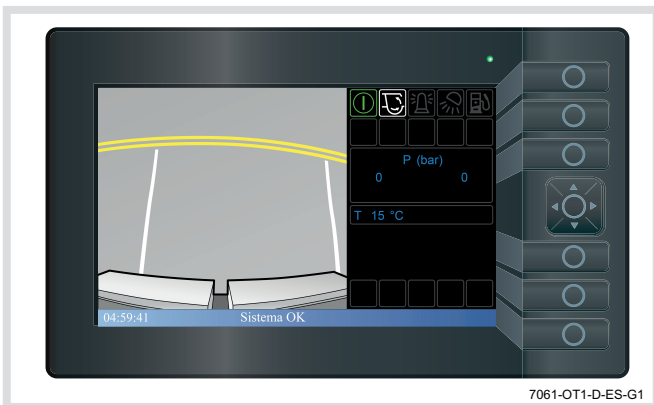

ADVERTENCIA:
SI APARECE UN PICTOGRAMA DE ADVERTENCIA EN EL ÁREA DE MENSAJES DE LA PANTALLA, INVESTIGUE Y RECTIFIQUE LA CAUSA DE LA ADVERTENCIA ANTES DE HACER FUNCIONAR EL SISTEMA.

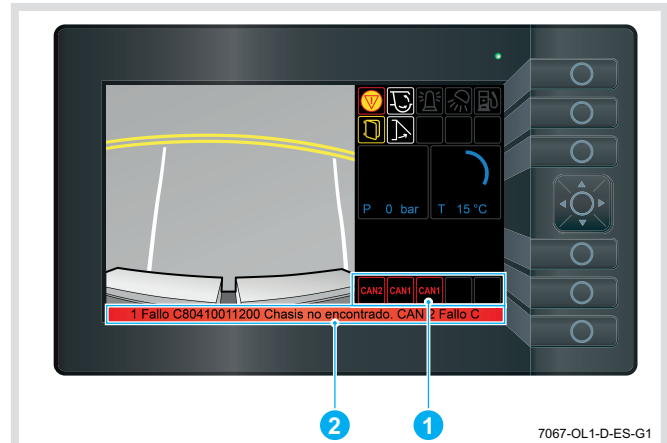

Si se presenta un fallo en el funcionamiento del sistema de control, aparecen uno o más mensajes de error en esta área de la pantalla.

Cada línea del "Mensaje de error" comprende dos partes:

Un icono en rojo o amarillo (1) que identificará la avería.

En la parte inferior de la pantalla se desplazará un mensaje en rojo o amarillo (2) que proporciona una breve descripción de la avería.

Cuando el sistema funcione correctamente, aparecerá "Sistema Ok" en la parte inferior de la pantalla.



Para obtener información completa acerca de los códigos de error, póngase en contacto con Dennis Eagle.

3. Los mandos del mecanismo de compactación ya están activados.
4. Si es necesario, oprima y suelte el pulsador de "Inicio del ciclo de compactación" sin alimentación para activarlo.

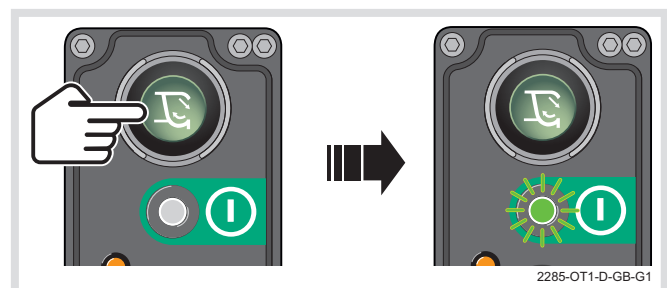

5.3.3 USO DE LOS MANDOS DEL MECANISMO DE COMPACTACIÓN DE COMPACTACIÓN

Cuando utilice los mandos del mecanismo de compactación, manténgase al lado del panel de control y observe el funcionamiento del mecanismo de compactación a través de la ventanilla de observación, indicada con una flecha.



ADVERTENCIA:
LOS USUARIOS SIEMPRE DEBEN MANTENERSE ALEJADOS DE LA ZONA DE CARGA DURANTE EL CICLO DE COMPACTACIÓN YA QUE PUEDEN CAER RESIDUOS SOBRE LA COMPUERTA TRASERA.



OPERACIÓN DEL EQUIPO

5.3.4 CICLO DE CARGA MANUAL

Variante del sistema abierto/del dispositivo de elevación del contenedor de residuos abierto con la trampilla de guía en la posición más baja.

Para iniciar el ciclo de carga manual:

1. Compruebe que esté despejada la zona de la compuerta trasera.
2. Oprima y suelte el pulsador de "Inicio del ciclo de compactación" en el panel de control del mecanismo de compactación.

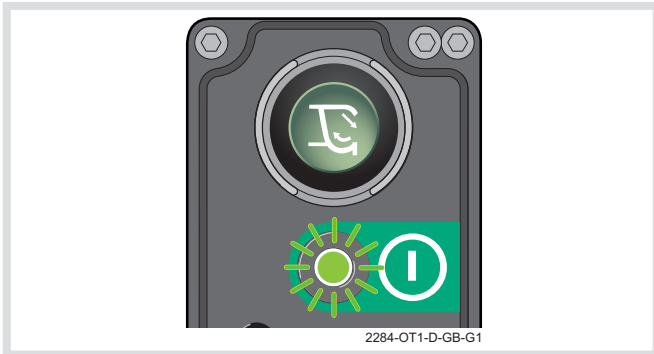

- El régimen del motor aumentará.
- La pala compactadora del mecanismo de compactación se abrirá y se detendrá.
- El régimen del motor disminuirá hasta marchar en ralentí.

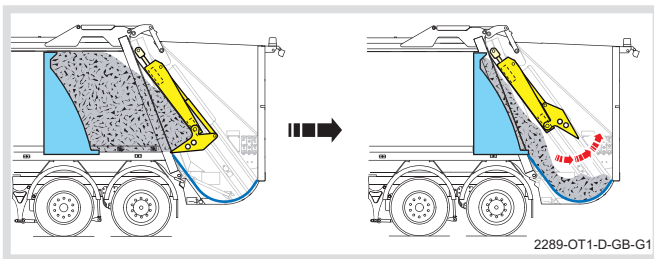

3. Oprima el pulsador de "Inicio del ciclo de compactación" y manténgalo presionado hasta que se detenga el mecanismo.

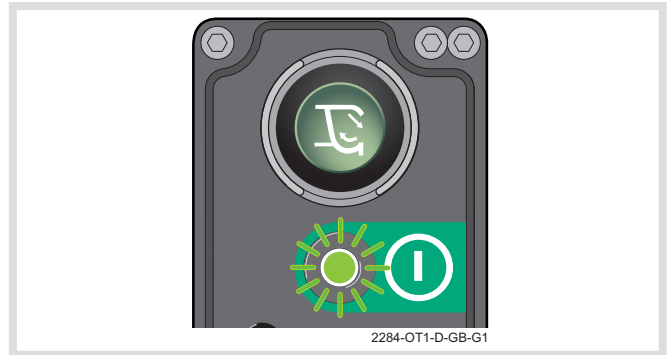

- El régimen del motor aumentará.
- El trineo descenderá y luego se detendrá.

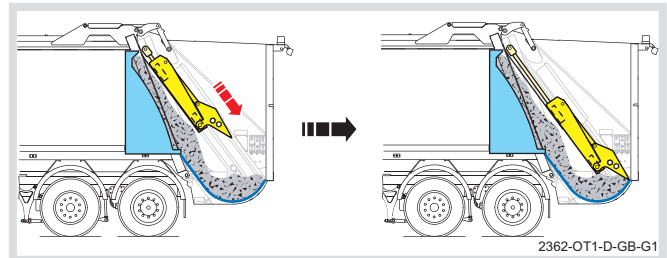

4. Oprima y mantenga presionado el pulsador de "Inicio del ciclo de compactación".

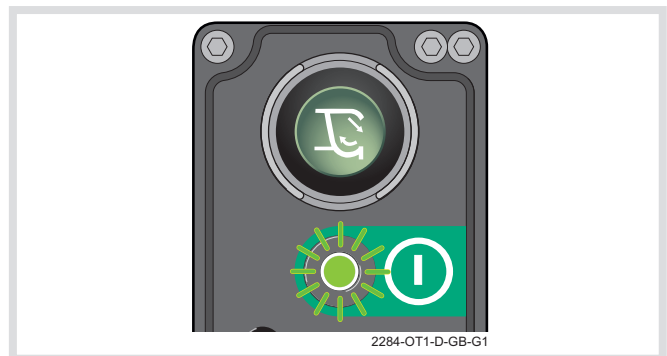

5. Cuando la pala compactadora comience a cerrarse, suelte el pulsador de "Inicio del ciclo de compactación".
 - La pala continuará cerrándose y el trineo ascenderá automáticamente.

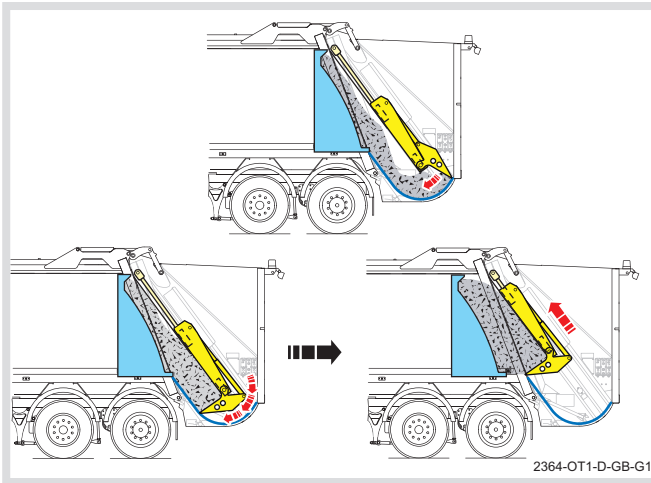

Precauciones:

Si bien es posible conducir el vehículo entre paradas durante la parte automática del ciclo de carga, el conductor **NO** controla la velocidad mínima en carretera ya que ésta está regulada por el funcionamiento del mecanismo de compactación. Si surgiera una emergencia, gire el interruptor "Principal de la caja" a la posición apagado para que el régimen del motor vuelva a marchar en ralentí.

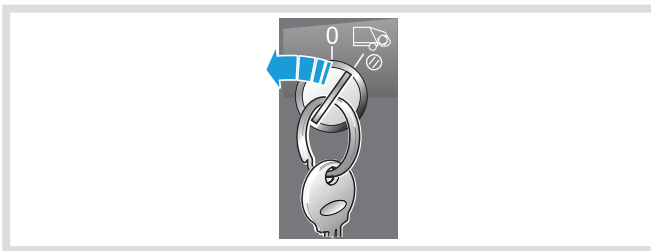

Como alternativa, si está instalada una caja manual, desembrague y aplique los frenos.

5.3.5 CICLO DE CARGA AUTOMÁTICO

Sólo variantes de dispositivos de elevación de contenedores de residuos cerrados

Para iniciar un ciclo de carga automático:

1. Compruebe que esté despejada la zona de la compuerta trasera.
2. Oprima y suelte el pulsador de "Inicio del ciclo de compactación" en el panel de control del mecanismo de compactación.

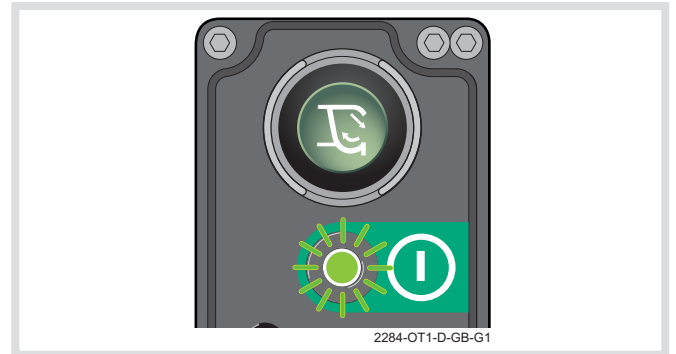

- El régimen del motor aumentará. El mecanismo de compactación realizará un ciclo completo y se detendrá. El régimen del motor disminuirá hasta marchar en ralentí.

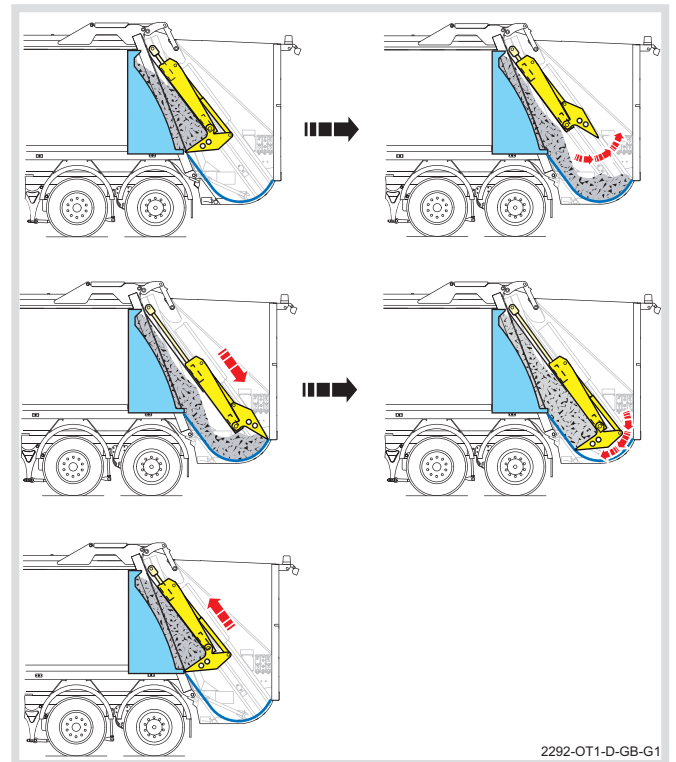

OPERACIÓN DEL EQUIPO

5.3.6 RESCATE

Para invertir el mecanismo:

1. Oprima y mantenga presionado el pulsador de "Rescate" en el panel de control del mecanismo de compactación.

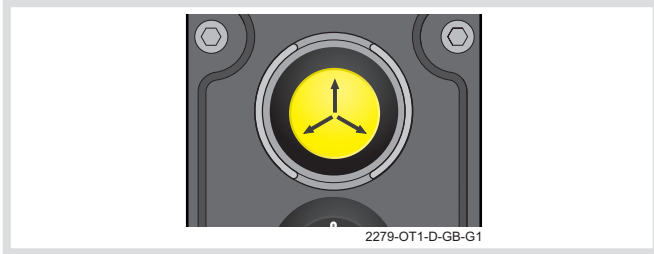

- La pala se abrirá y el trineo se elevará simultáneamente desde cualquier posición.

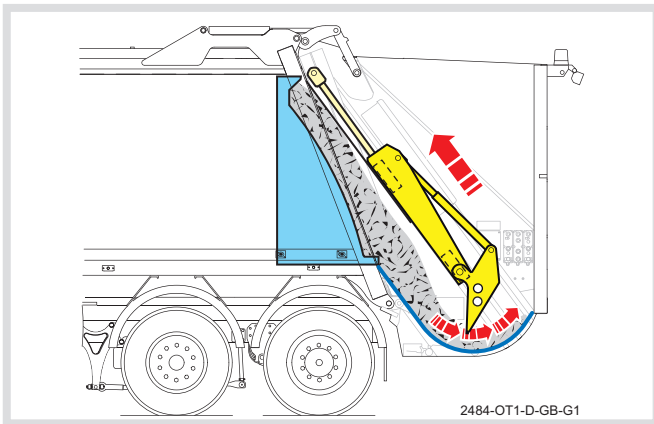

- El pictograma de advertencia "Rescate" deberá aparecer en la pantalla del panel de control.



No es necesario detener el mecanismo antes de presionar el pulsador de "Rescate", se lo puede oprimir en cualquier momento durante el ciclo de carga. El presionar este pulsador detendrá automáticamente el ciclo de carga. La función también está disponible cuando se ha oprimido un pulsador de "Parada de emergencia" o cuando se ha seleccionado Conducir o Marcha atrás en la transmisión automática del vehículo. El régimen del motor no aumentará.

Cuando se suelta el pulsador, el mecanismo se detiene inmediatamente.

Apague y vuelva a encender el interruptor "Principal de la caja".

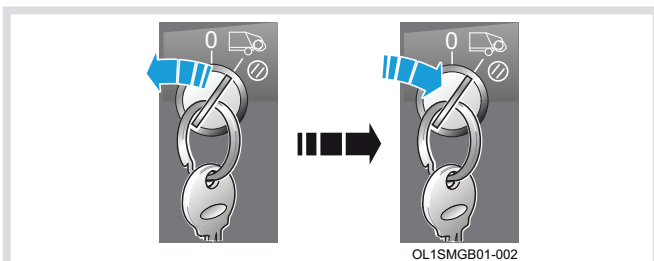

5.3.7 PARADA DE EMERGENCIA

Para detener el mecanismo en caso de emergencia:

1. Oprima cualquiera de los pulsadores de "Parada de emergencia".

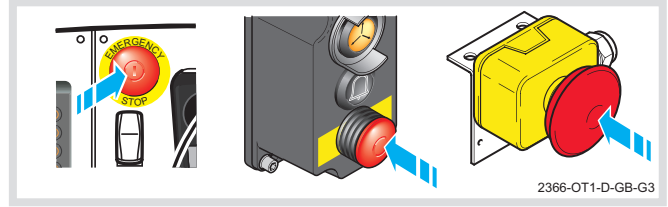

- Sonará en la cabina la alarma de "Parada de emergencia".
- Aparecerá el pictograma de "Parada de emergencia activada" en la pantalla del panel de control.



- Se detendrán inmediatamente todas las operaciones (incluidas las funciones del dispositivo de elevación del contenedor, si cuenta con él), excepto la de rescate.

o;

2. Coloque el interruptor "Principal de la caja" en posición apagado.

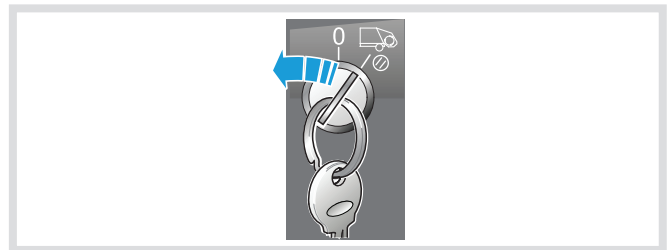

- La pantalla mostrará el modo "Apagado del sistema de la caja".

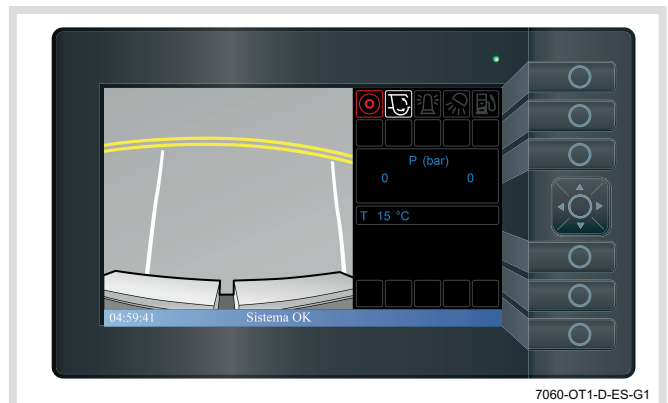

Para continuar con el ciclo de carga:

1. Tire del pulsador de "Parada de emergencia" y luego apague y encienda nuevamente el interruptor "Principal de la caja".

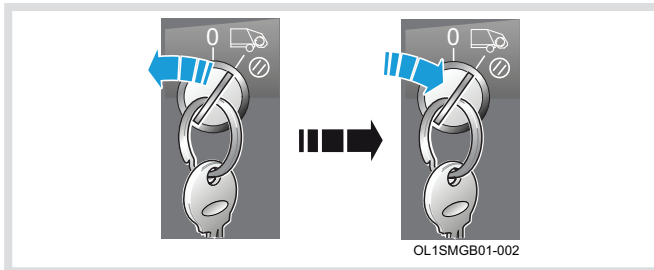
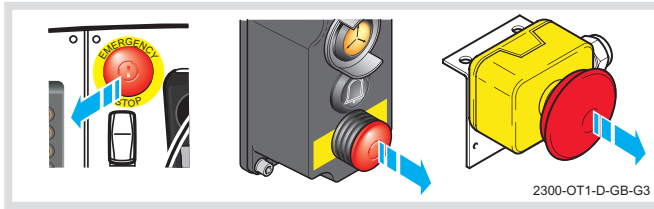

- Dejará de aparecer el pictograma de "Parada de emergencia activada" en la pantalla del panel de control.

o (si se ha detenido el mecanismo colocando el interruptor "principal de la caja" en posición apagado);

2. Encienda el interruptor "Principal de la caja".

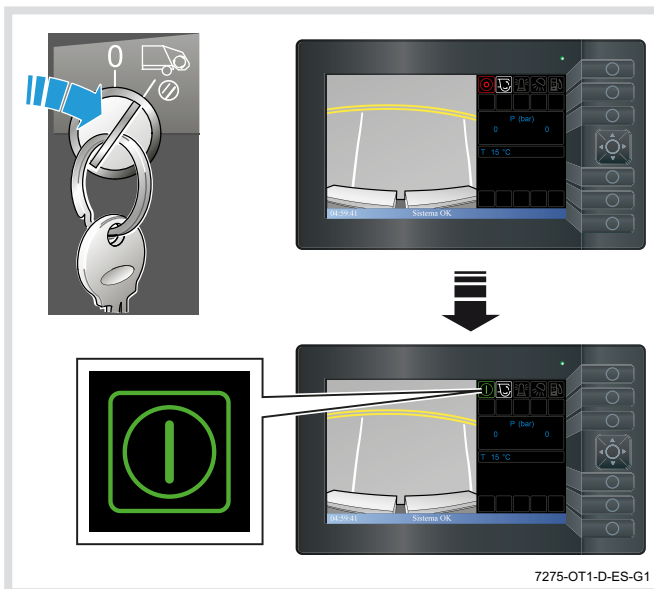

3. Oprima el pulsador de "inicio del ciclo de compactación" en el panel de control del mecanismo de compactación.

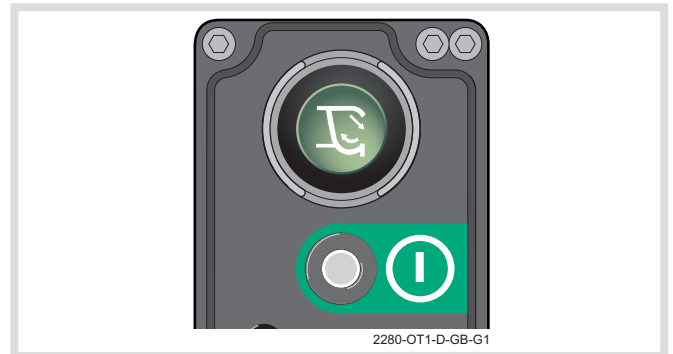

OPERACIÓN DEL EQUIPO

5.3.8 CICLO CON RECORRIDO CORTO

Sólo variantes de dispositivos de elevación de contenedores de residuos cerrados

Si la compuerta trasera está sobrecargada, los residuos no quedan contenidos cuando el trineo y la pala compactadora descienden.

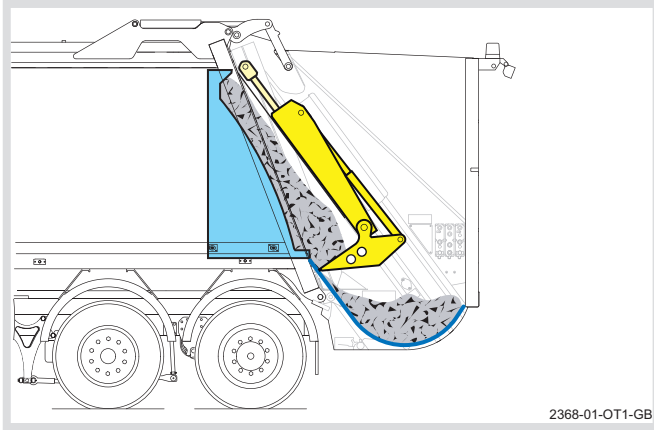

Esto puede provocar que la pala compactadora empuje los residuos hacia fuera de la compuerta.

En este caso se puede ejecutar un ciclo con recorrido corto del siguiente modo:

1. Oprima y suelte el pulsador de "Inicio del ciclo de compactación" en el panel de control del mecanismo de compactación.

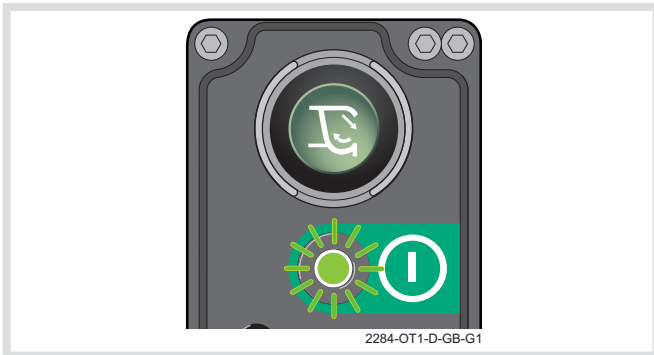

- Se abrirá la pala compactadora.
- El trineo descenderá.

2. Cuando la pala compactadora recoja los residuos en cualquier punto mientras el trineo desciende, oprima y suelte el pulsador de "Inicio del ciclo de compactación" nuevamente.

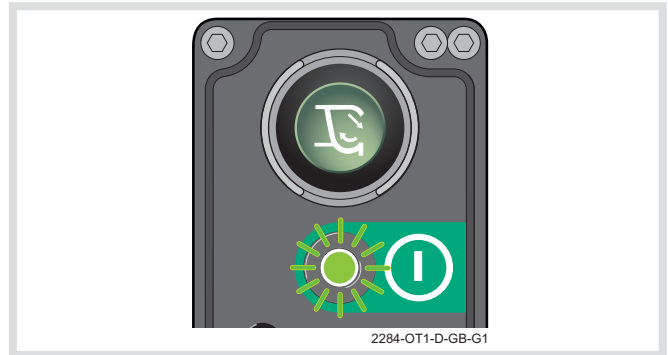
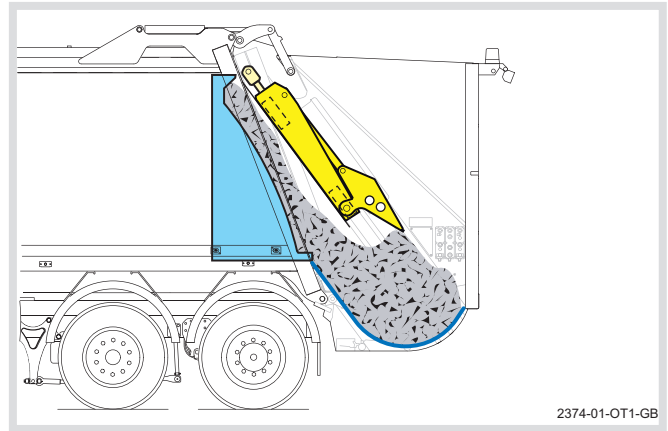

- La pala compactadora comenzará a cerrarse antes y el trineo subirá de manera normal.

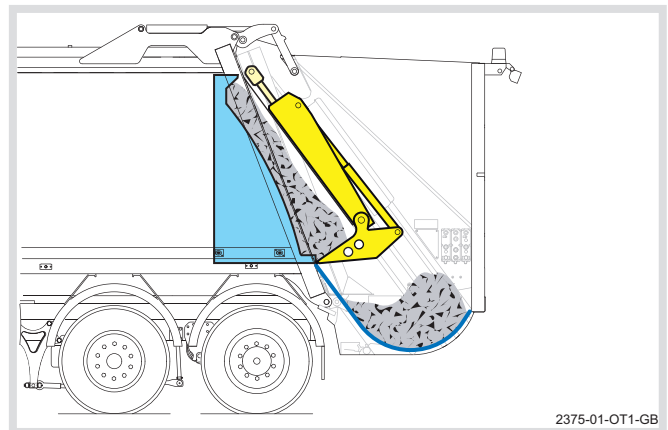

3. Repita esta operación hasta que la compuerta esté vacía.

5.3.9 OPERACIÓN UTILIZANDO LOS MANDOS DE SECUENCIA DE LA COMPACTACIÓN



Precaución:

Si se utilizan los controles de la secuencia de empaquetado para accionar el mecanismo de compactación, es importante que el mecanismo vuelva a la posición de empaquetado total (es decir, que la placa del empaquetador esté cerrada y la placa del carro esté totalmente levantada) antes de utilizar cualquier otro control para accionar el mecanismo de compactación.



En algunos vehículos equipados con estribos, el funcionamiento de los mandos de secuencia de compactación está inhibidos cuando el estribo está ocupado.

Para utilizar los mandos de secuencia de la compactación:

1. Compruebe que esté despejada la zona de la compuerta trasera.
2. Presione y mantenga oprimido el pulsador de “Apertura de pala compactadora” hasta que la pala se encuentre completamente abierta.

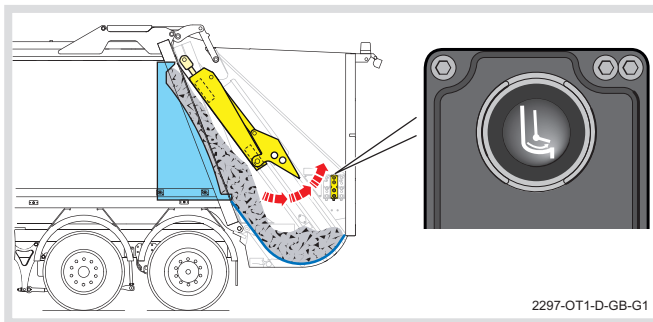

3. Oprima y mantenga presionado el pulsador de “Descenso del trineo” para mover el trineo y la pala compactadora hacia abajo para recoger los residuos.

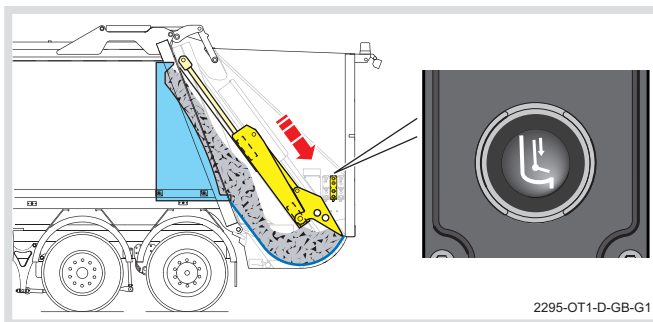

La función del interruptor está inhibida en las variedades de sistema abierto o cuando el borde de carga se encuentra en la posición inferior. Oprima y mantenga presionado el pulsador “Iniciar ciclo de compactación” (consulte ‘4.8.4 Pulsador de inicio del ciclo de compactación (verde)’ en la página 4-42) para mover el trineo y la pala compactadora hacia abajo para recoger los residuos.

4. Presione y mantenga oprimido el pulsador de “Cierre de la pala compactadora” hasta que la pala se encuentre completamente cerrada.

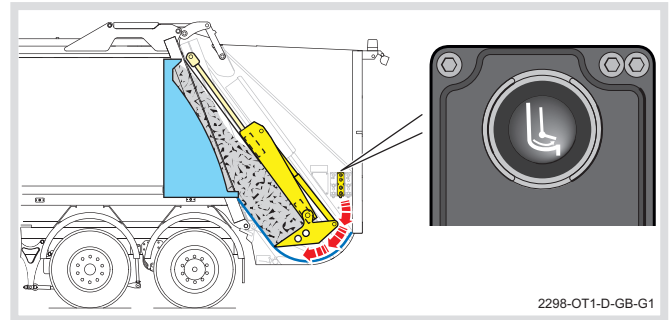

5. Oprima y mantenga presionado el pulsador de “Ascenso del trineo” para mover el trineo y la pala compactadora hacia arriba hasta que el mecanismo haya realizado una compactación completa.

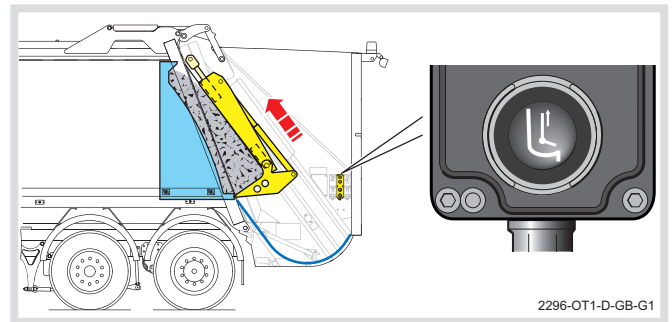

OPERACIÓN DEL EQUIPO

5.4 DESCARGA DE RESIDUOS



ADVERTENCIAS:
DESCARGUE SÓLO UNA CAJA POR VEZ.

EN LAS CARROCERÍAS 35/65 Y 40/60
DESCARGUE SIEMPRE LA CARROCERÍA
IZQUIERDA (ESTRECHA) ANTES DE
DESCARGAR LA CARROCERÍA DERECHA
(ANCHA).

ASEGÚRESE DE CONOCER LA ALTURA DE
SU VEHÍCULO CON LA COMPUERTA Y EL
DISPOSITIVO DE ELEVACIÓN, ELEVADOS.

DESPUÉS DE REALIZADA LA DESCARGA,
ASEGÚRESE DE QUE NO HAYA RESIDUOS,
PAPEL O MATERIALES INFLAMABLES
CERCA DEL MOTOR O DEL TUBO DE
ESCAPE. ÉSTOS PUEDEN CAUSAR UN
INCENDIO CUANDO SE ENCIENDE EL
MOTOR. SI FUESE NECESARIO BASCULE
LA CABINA (CONSULTE EL MANUAL
DEL OPERADOR DEL FABRICANTE DEL
CHASIS-CABINA) PARA LLEVAR A CABO
UNA INSPECCIÓN EXHAUSTIVA.

5.4.1 DESCARGA DE RESIDUOS UTILIZANDO LOS MANDOS DE LA CABINA

1. Asegúrese de que el vehículo esté sobre suelo estable y la parte posterior del vehículo esté despejada.
2. Encienda el contacto, luego arranque y haga funcionar el motor.
 - El panel de control de la cabina se inicializa y luego muestra el modo "Apagado del sistema de la caja".

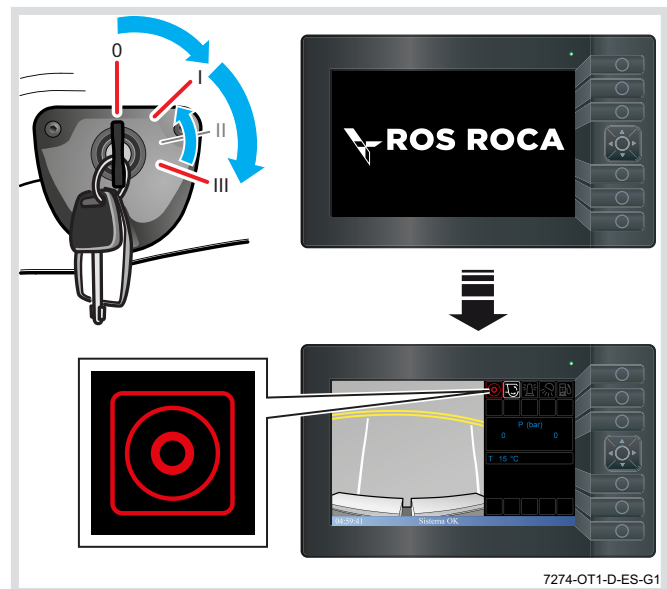

3. Encienda el interruptor "Principal de la caja".

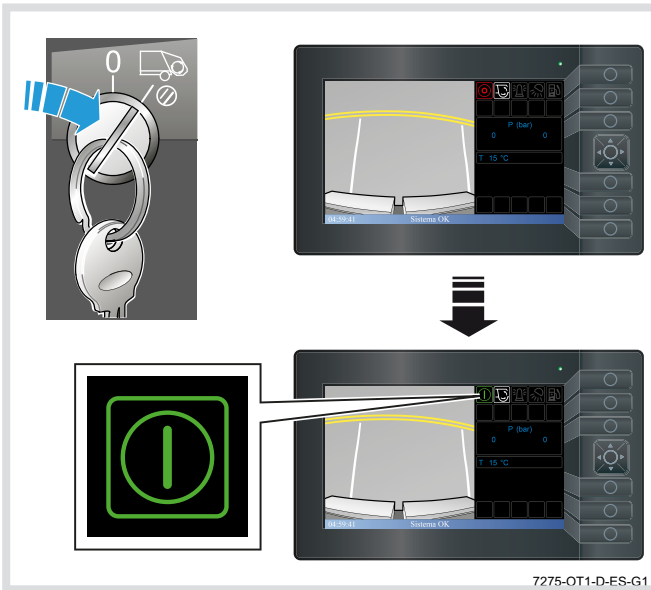

Compruebe que el pictograma "Sistema encendido" aparece en la pantalla.

4. Utilice las flechas arriba y abajo del cursor para resaltar la opción "Menú Descargar". Cuando esté el "Menú Descargar" resaltado, pulse el botón situado en el centro del cursor para seleccionar el "Menú Descargar".

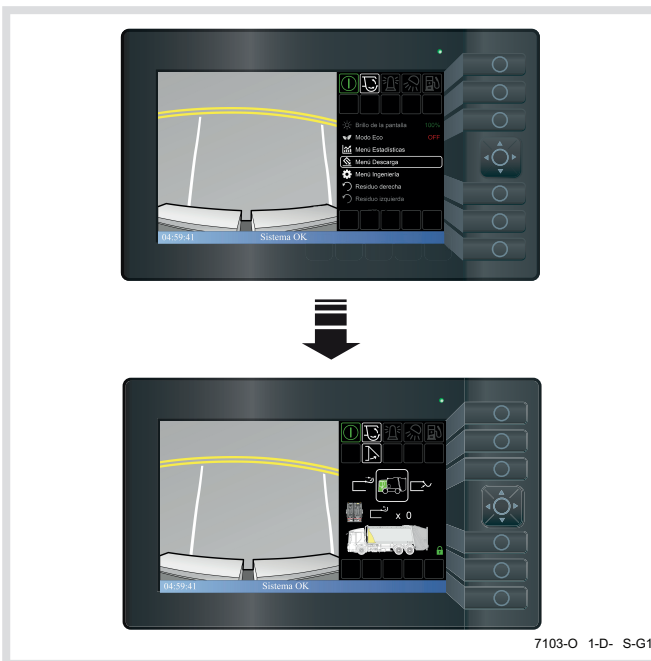

5. Utilice las flechas izquierda y derecha del cursor para resaltar las opciones "Controles de descarga en cabina" o "Controles externos de la carrocería". La opción controles de descarga "En-la-cabina" se selecciona cuando la cabina se muestra en verde. Para seleccionar entre la opción "Controles de descarga en-la-cabina" y "Controles externos de la carrocería", pulse el botón central del cursor.



ADVERTENCIA:
ASEGÚRESE DE CONOCER LA ALTURA DE SU VEHÍCULO CON LA COMPUERTA TRASERA ELEVADA.

6. Utilice las flechas izquierda y derecha del cursor para resaltar el icono de "Elevación de la compuerta trasera". Cuando el icono "Elevación de la compuerta trasera" esté resaltado, mantenga pulsado el botón situado en el centro del cursor para elevar la compuerta trasera. Cuando la compuerta trasera esté completamente levantada, suelte el botón.

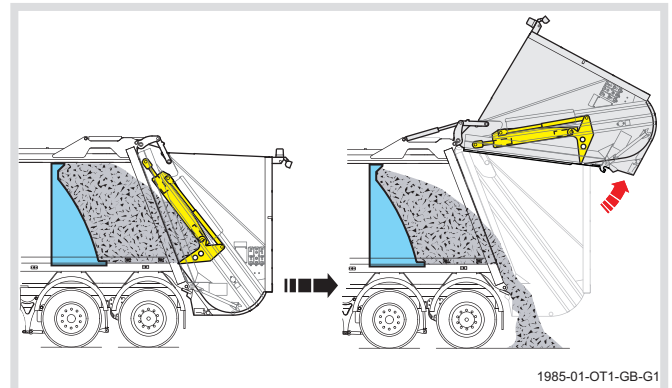
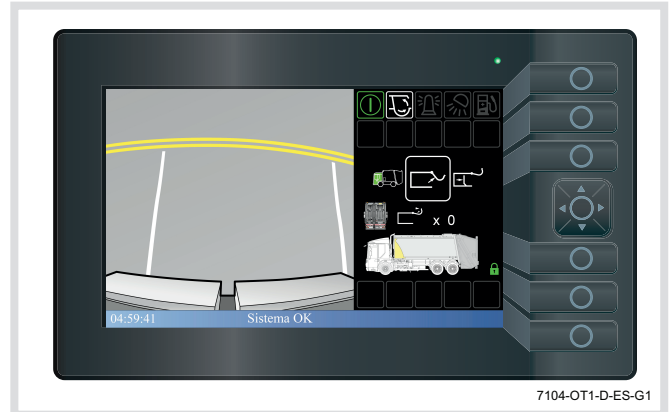

- Cuando la compuerta trasera está totalmente levantada, la compuerta trasera se levantará en la imagen del vehículo y el candado mostrado en rojo estará en la posición de desbloqueo. También se mostrará el icono de "Compuerta trasera fuera de servicio".



OPERACIÓN DEL EQUIPO

- Si la función "Ciclo de limpieza de la compuerta trasera" está activada, el mecanismo de compactación realizará uno o más ciclos de compactación para liberar los residuos de la compuerta.

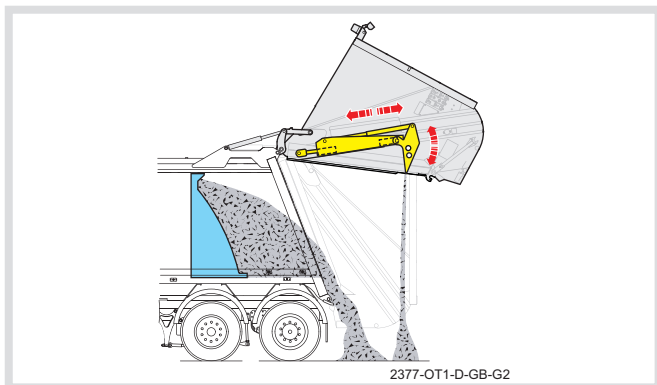

7. Utilice las flechas izquierda y derecha del cursor para resaltar el icono "Expulsar". Cuando el icono "Expulsar" esté resaltado, mantenga pulsado el botón situado en el centro del cursor para expulsar el contenido del cuerpo. Suelte el botón cuando haya finalizado la descarga. La placa de expulsión de la ilustración del vehículo en amarillo se moverá de la parte delantera del vehículo a la parte trasera.

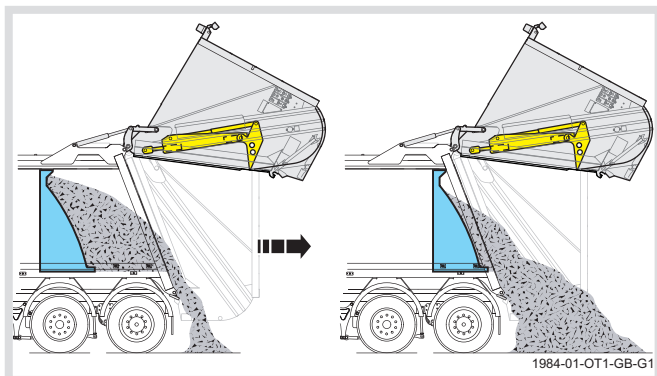
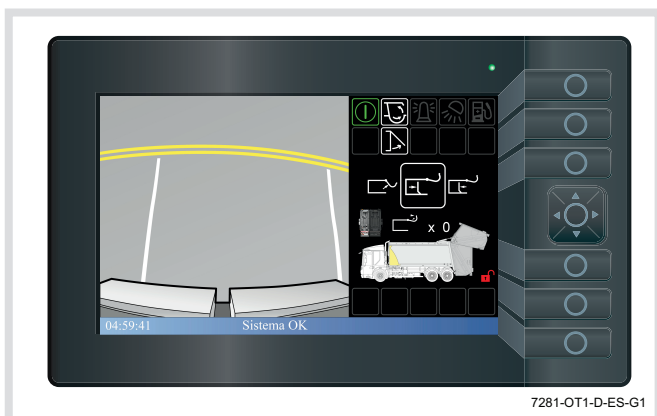

Deje la placa eyectora en la parte posterior de la caja lista para la próxima recogida.

8. Utilice las flechas izquierda y derecha del cursor para resaltar el icono de "Repliegue de la placa expulsora". Cuando el icono "Repliegue de la placa expulsora" esté resaltado, mantenga pulsado el botón situado en el centro del cursor para replegar totalmente la placa expulsora. Cuando la placa expulsora esté totalmente retraída, suelte el botón. La placa de expulsión se mostrará en la parte delantera del vehículo en la imagen del mismo.

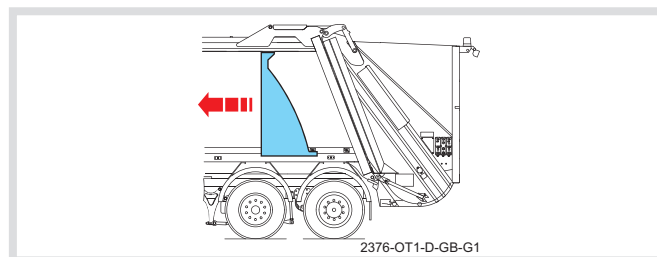
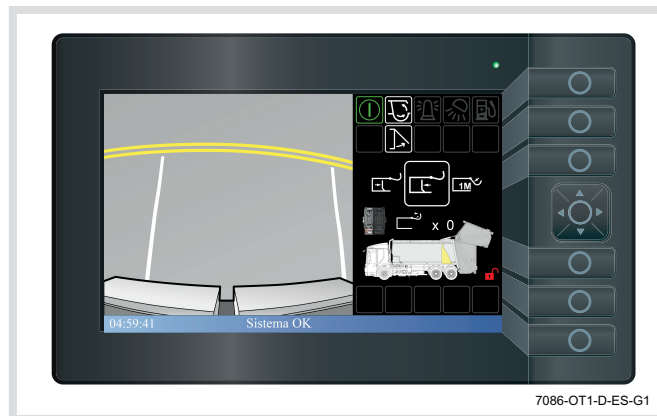

Mueva la placa eyectora hacia la parte posterior de la caja en el primer punto de recogida.

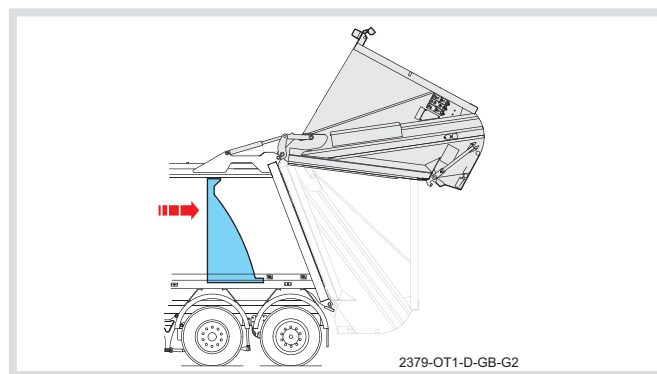

Se debe elevar la compuerta trasera hasta que se desbloquee antes de que se pueda mover la placa eyectora.



ADVERTENCIAS:
ASEGÚRESE DE QUE NO HAYA PERSONAL EN LA ZONA DE LA COMPUERTA TRASERA.

ASEGÚRESE DE CONOCER LA ALTURA DE SU VEHÍCULO CON LA COMPUERTA Y EL DISPOSITIVO DE ELEVACIÓN, ELEVADOS.

9. Mueva el vehículo a un lugar seguro.



ADVERTENCIAS:
ASEGÚRESE DE QUE LA ZONA DE LA COMPUERTA TRASERA Y LA JUNTA DE LA CARROCERÍA/COMPUERTA TRASERA ESTÉN LIBRES DE RESIDUOS ANTES DE BAJAR LA COMPUERTA TRASERA.

DEBE MANTENER LA JUNTA DE LA COMPUERTA EN PERFECTAS CONDICIONES Y REEMPLAZARLA SI ESTÁ DAÑADA.

LA JUNTA DE LA COMPUERTA TRASERA DEBE MANTENERSE EN BUENAS CONDICIONES Y REEMPLAZARSE CUANDO ESTÁ DAÑADA.

10. Oprima los dos pulsadores en el panel de control de "Descenso de la compuerta trasera" simultáneamente para que la compuerta descienda y se bloquee completamente.

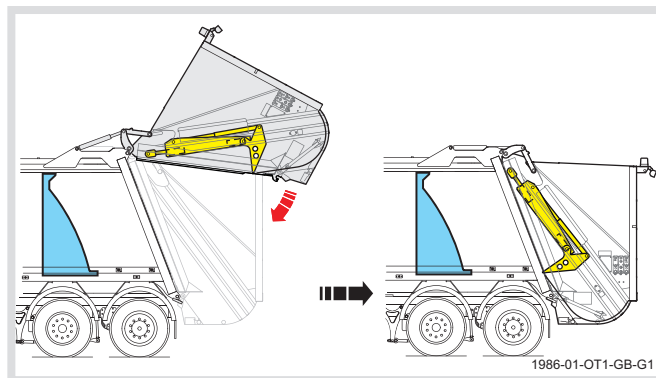
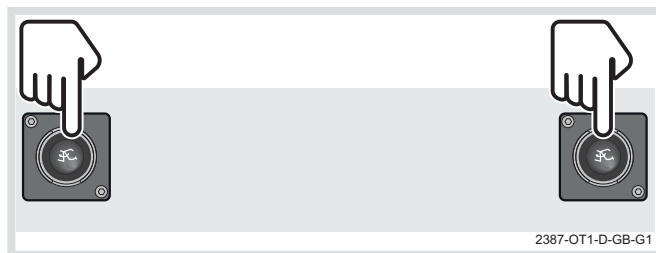

- El régimen del motor disminuirá hasta marchar en ralentí.
- Cuando la compuerta ha bajado completamente y se ha bloqueado, dejará de aparecer el pictograma "Compuerta trasera elevada" en la pantalla del panel de control.

OPERACIÓN DEL EQUIPO

5.4.2 DESCARGA DE RESIDUOS UTILIZANDO LOS MANDOS EXTERNOS

1. Asegúrese de que el vehículo esté sobre suelo estable y la parte posterior del vehículo esté despejada.
2. Encienda el contacto, luego arranque y haga funcionar el motor.
 - El panel de control de la cabina se inicializa y luego muestra el modo "Apagado del sistema de la caja".

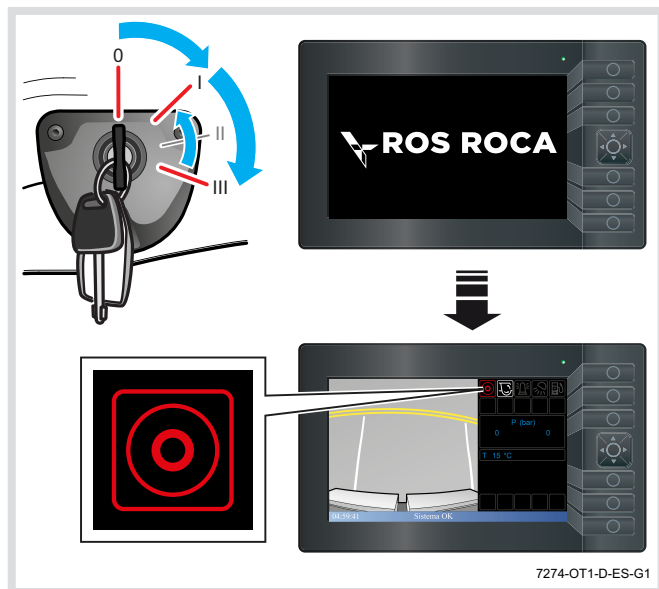

3. Encienda el interruptor "Principal de la caja".

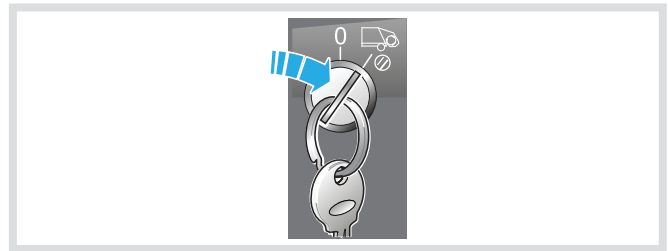

- La pantalla mostrará el modo "Encendido del sistema de la caja".

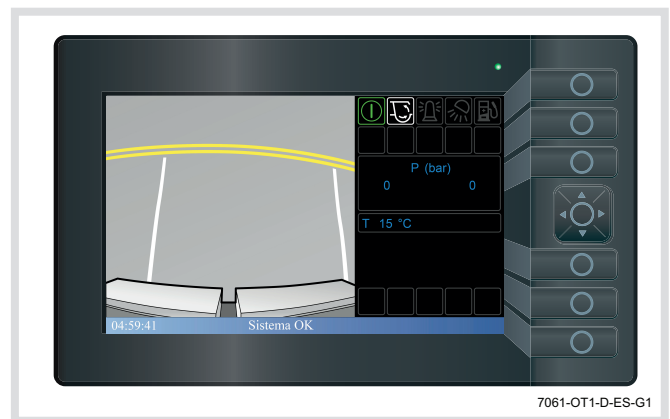

Compruebe que el pictograma "Sistema encendido" aparece en la pantalla.



4. Utilice las flechas arriba y abajo del cursor para resaltar el "Menú Descargar". Cuando esté el "Menú Descargar" resaltado, pulse el botón situado en el centro del cursor para seleccionar el "Menú Descargar".

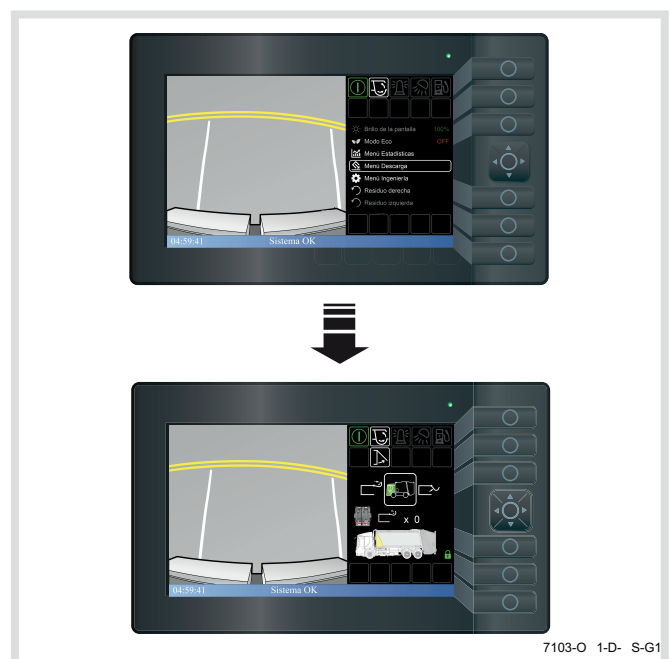

- Utilice las flechas izquierda y derecha del cursor para resaltar las opciones "Controles de descarga en cabina" o "Controles externos de la carrocería". La opción controles de descarga "en-la-cabina" se selecciona cuando la cabina se muestra en verde. Para seleccionar entre la opción "Controles de descarga en-la-cabina" y "Controles externos de la carrocería", pulse el botón central del cursor.



Al seleccionar el icono de "Elevación de la compuerta trasera", asegúrese de que está seleccionado el icono correcto de "Elevación de la compuerta trasera" y de que la compuerta trasera correcta está resaltada en la pantalla antes de iniciar la operación.

- Pulse el botón situado en el centro del cursor para seleccionar entre los mandos 'en-la-cabina' y los mandos 'externos de la carrocería'. Cuando la carrocería se muestre en verde, los "Controles externos de la carrocería" funcionarán ahora.

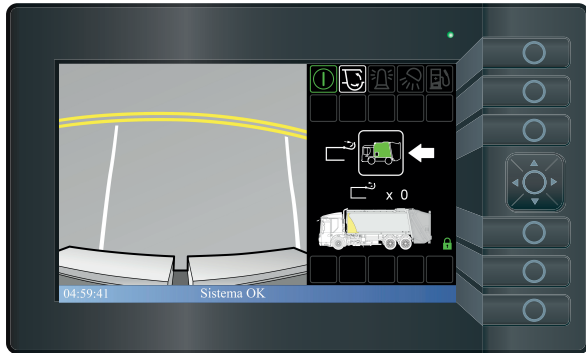

7063-OL1-D-ES-G1

- La pantalla mostrará el modo "Controles externos de la carrocería".



ADVERTENCIA:
ASEGÚRESE DE CONOCER LA ALTURA DE SU VEHÍCULO CON LA COMPUERTA Y EL DISPOSITIVO DE ELEVACIÓN, ELEVADOS.

- Oprima el pulsador de "Elevación de la compuerta trasera" en el panel de control de "Descarga externo" hasta que la compuerta esté completamente elevada y luego suelte el pulsador.

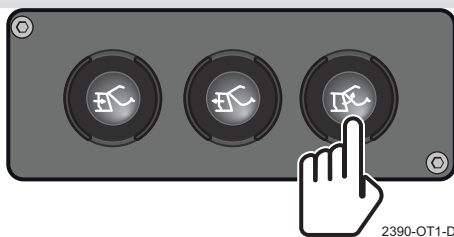

2390-OT1-D-GB-G1

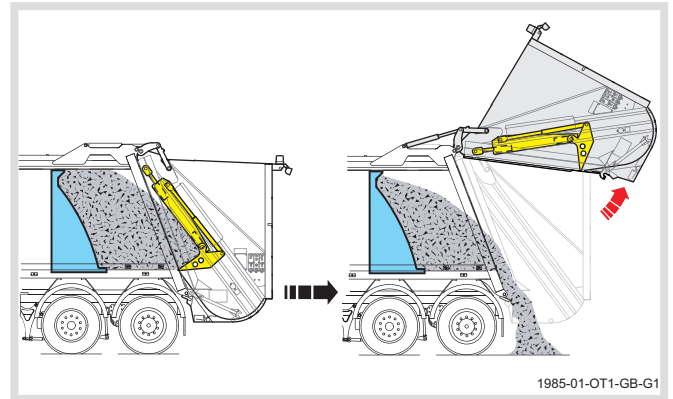

1985-01-OT1-GB-G1

- Si la función "Ciclo de limpieza de la compuerta trasera" está activada, el mecanismo de compactación realizará uno o más ciclos de compactación para liberar los residuos de la compuerta.

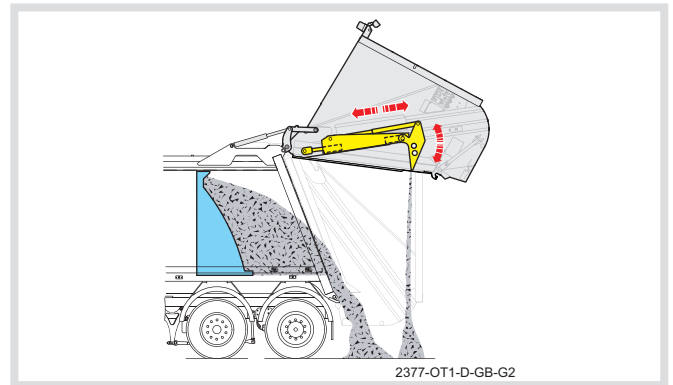

2377-OT1-D-GB-G2

- Oprima el pulsador de "Eyección de la placa eyectora" en el panel de control de descarga externo para descargar el contenido de la caja y luego suelte el pulsador.

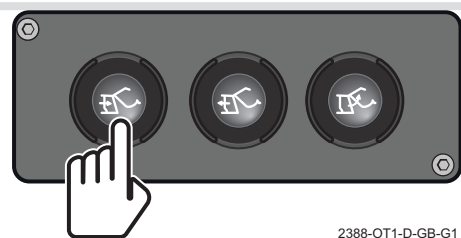

2388-OT1-D-GB-G1

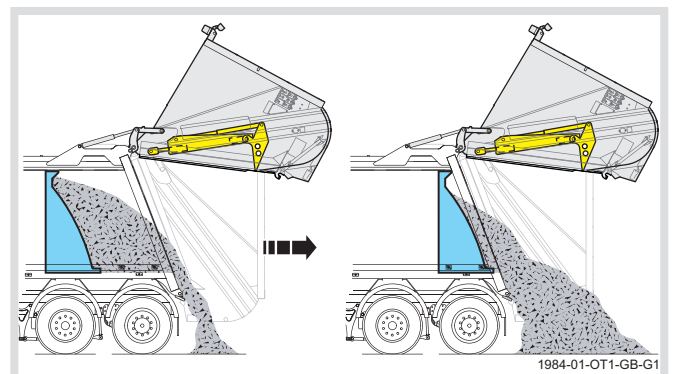

1984-01-OT1-GB-G1

Deje la placa en la parte posterior de la caja preparada para la próxima recogida.

OPERACIÓN DEL EQUIPO

9. Si recorre una distancia grande, oprima y mantenga presionado el pulsador de "Repliegue de la placa eyectora" en el panel de control externo para posicionar la placa eyectora en la parte delantera de la caja.

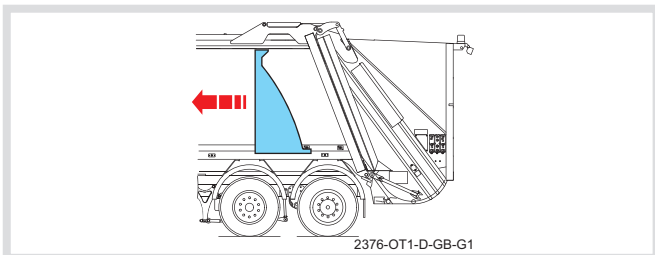
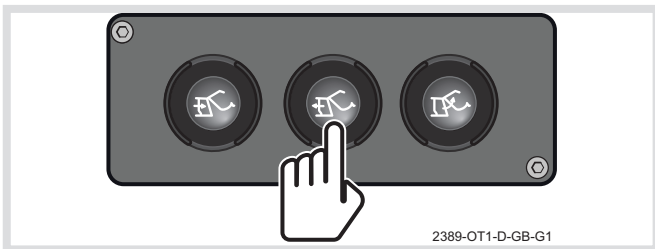

Mueva la placa eyectora hacia la parte posterior de la caja en el primer punto de recogida.

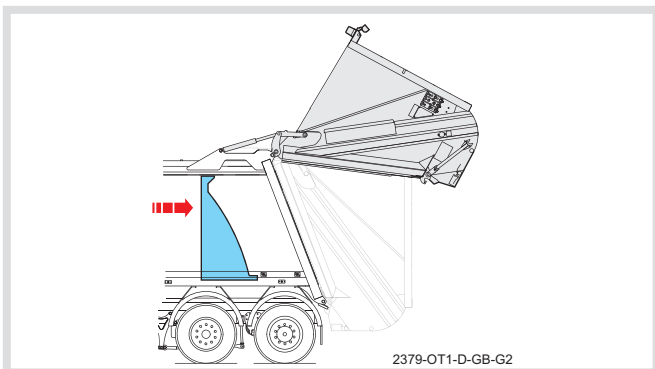

Se debe elevar la compuerta trasera hasta que se desbloquee antes de que se pueda mover la placa eyectora.



ADVERTENCIAS:
ASEGÚRESE DE QUE NO HAYA PERSONAL EN LA ZONA DE LA COMPUERTA TRASERA.

ASEGÚRESE DE CONOCER LA ALTURA DE SU VEHÍCULO CON LA COMPUERTA Y EL DISPOSITIVO DE ELEVACIÓN, ELEVADOS.

10. Mueva el vehículo a una zona segura.



ADVERTENCIAS:
ASEGÚRESE DE QUE LA ZONA DE LA COMPUERTA TRASERA Y LA JUNTA DE LA CARROCERÍA/COMPUERTA TRASERA ESTÉN LIBRES DE RESIDUOS ANTES DE BAJAR LA LA COMPUERTA TRASERA.

DEBE MANTENER LA JUNTA DE LA COMPUERTA EN PERFECTAS CONDICIONES Y REEMPLAZARLA SI ESTÁ DAÑADA.

LA JUNTA DE LA COMPUERTA TRASERA DEBE MANTENERSE EN BUENAS CONDICIONES Y REEMPLAZARSE CUANDO ESTÁ DAÑADA.

11. Oprima los dos pulsadores en el panel de control de "Descenso de la compuerta trasera" simultáneamente para que la compuerta descienda y se bloquee completamente.



2387-OT1-D-GB-G1

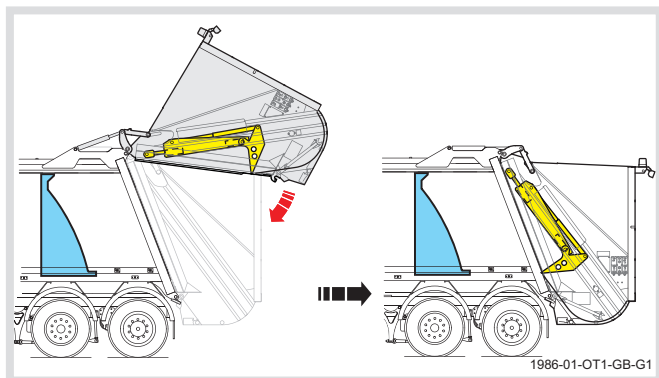

- El régimen del motor disminuirá hasta marchar en ralentí.
- Cuando la compuerta ha bajado completamente y se ha bloqueado, dejará de aparecer el pictograma "Compuerta trasera elevada" en la pantalla del panel de control.

5.5 COLOCACIÓN/RETIRADA DE LOS PUNTALES DE SEGURIDAD DE LA COMPUERTA TRASERA



ADVERTENCIA:
NO PASE POR DEBAJO DE LA COMPUERTA TRASERA ELEVADA A MENOS QUE ESTÉ APOYADA EN SU PUNTAL(ES).

5.5.1 COLOCACIÓN DE LOS PUNTALES DE SEGURIDAD DE LA COMPUERTA TRASERA



Se suministra un puntal de seguridad para cada compuerta trasera. Cada uno de ellos está diseñado para soportar el peso de la compuerta incluido el dispositivo de elevación de contenedor de residuos (si ha sido instalado).

Un puntal, correctamente colocado, será suficiente para sostener la compuerta trasera.

1. Coloque el vehículo sobre una superficie limpia, nivelada y estable.
2. Accione los frenos de estacionamiento.
3. Seleccione punto muerto "N".



ADVERTENCIA:
ASEGÚRESE DE CONOCER LA ALTURA DE SU VEHÍCULO CON LA COMPUERTA Y EL DISPOSITIVO DE ELEVACIÓN, ELEVADOS.



Al seleccionar el icono de "Elevación de la compuerta trasera", asegúrese de que está seleccionado el icono correcto de "Elevación de la compuerta trasera" y de que la compuerta trasera correcta está resaltada en la pantalla antes de iniciar la operación.

4. Encienda el contacto, luego arranque y haga funcionar el motor.

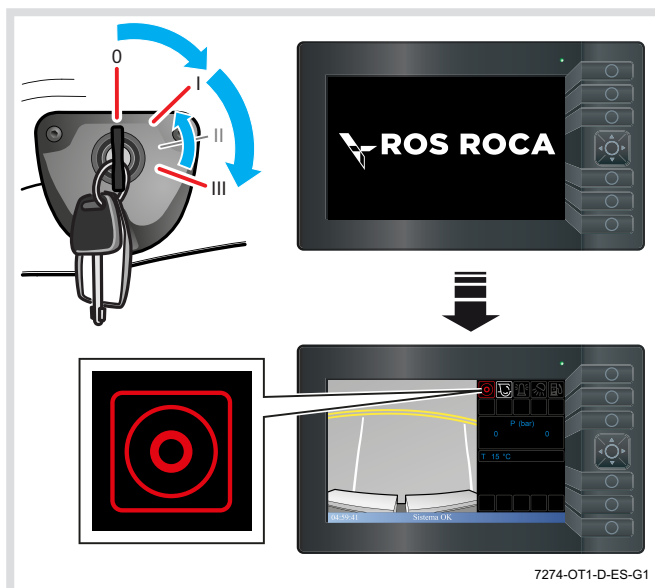

- El panel de control de la cabina se inicializa y luego muestra el modo "Apagado del sistema de la caja".

5. Encienda el interruptor "Principal de la caja".



- La pantalla mostrará el modo "Encendido del sistema de la caja".

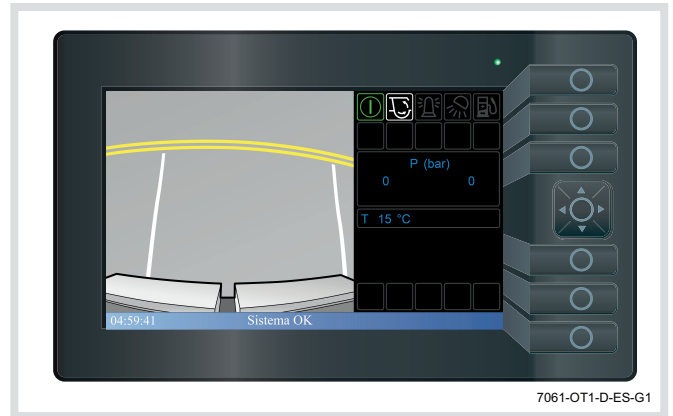

- Compruebe que el pictograma "Sistema encendido" aparece en la pantalla.



OPERACIÓN DEL EQUIPO

- Utilice las flechas arriba y abajo del cursor para resaltar la opción "Menú Descargar". Cuando esté el "Menú Descargar" resaltado, pulse el botón situado en el centro del cursor para seleccionar el "Menú Descargar".
- Utilice las flechas izquierda y derecha del cursor para resaltar las opciones "Controles de descarga en cabina" o "Controles externos de la carrocería". La opción controles de descarga "en-la-cabina" se selecciona cuando la cabina se muestra en verde. Para seleccionar entre la opción "Controles de descarga en-la-cabina" y "Controles externos de la carrocería", pulse el botón central del cursor.

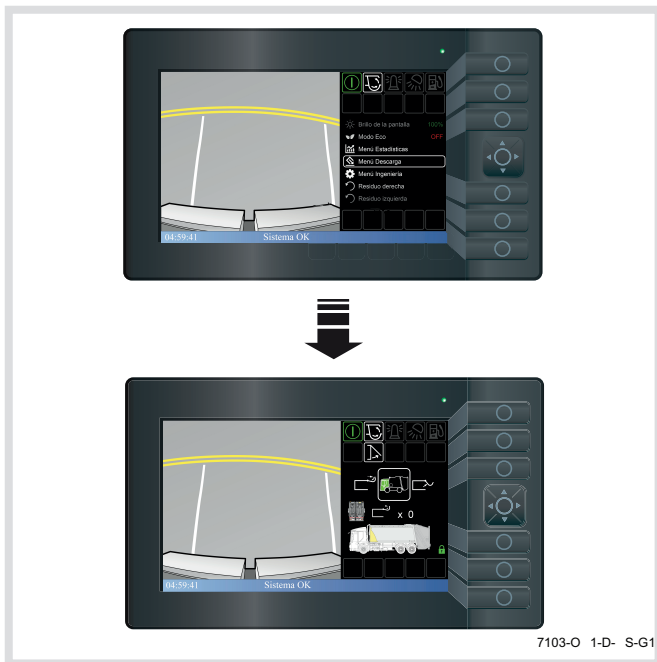

ADVERTENCIA:
ASEGÚRESE DE CONOCER LA ALTURA DE SU VEHÍCULO CON LA COMPUERTA Y EL DISPOSITIVO DE ELEVACIÓN, ELEVADOS.

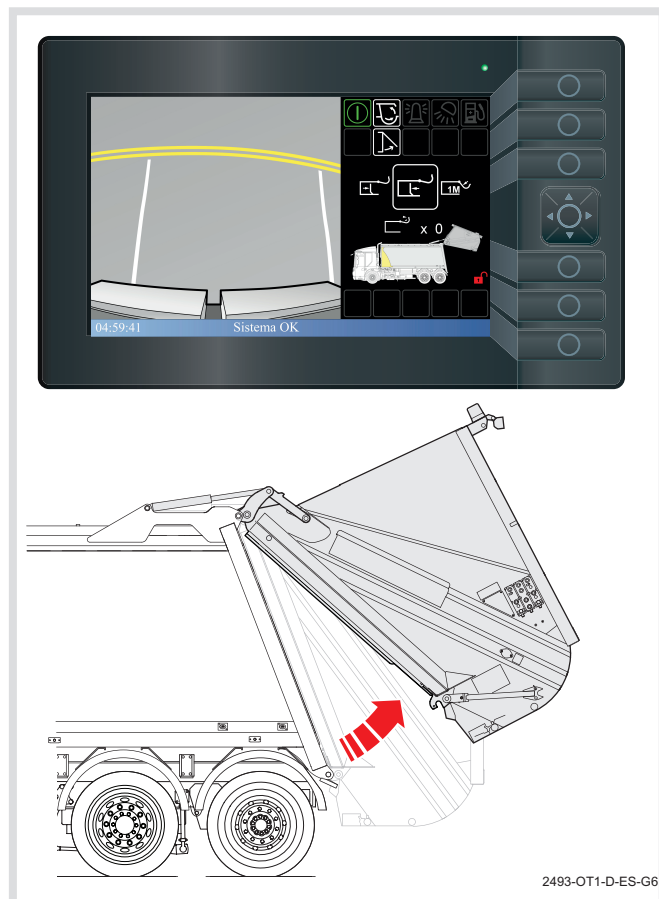

- Sonará el dispositivo acústico de advertencia "Marcha atrás del vehículo" cuando se eleva la compuerta.
- Cuando la compuerta trasera está totalmente levantada, la compuerta trasera se levantará en la imagen del vehículo y el candado mostrado en rojo estará en la posición de desbloqueo. También se mostrará el icono de "Compuerta trasera fuera de servicio".

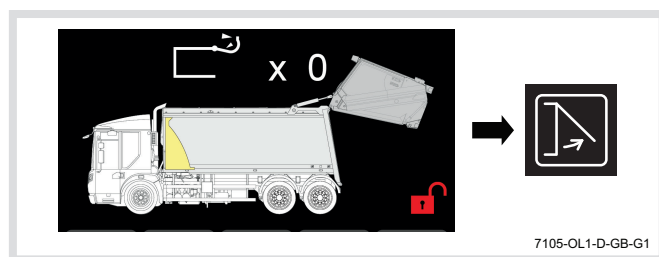

- Libere el puntal de la compuerta trasera girando la presilla de seguridad y moviéndola hasta colocarla en posición utilizando el dispositivo tipo mariposa que se encuentra en el extremo del puntal para bloquearlo en la ménsula de apoyo en la parte posterior de la caja.

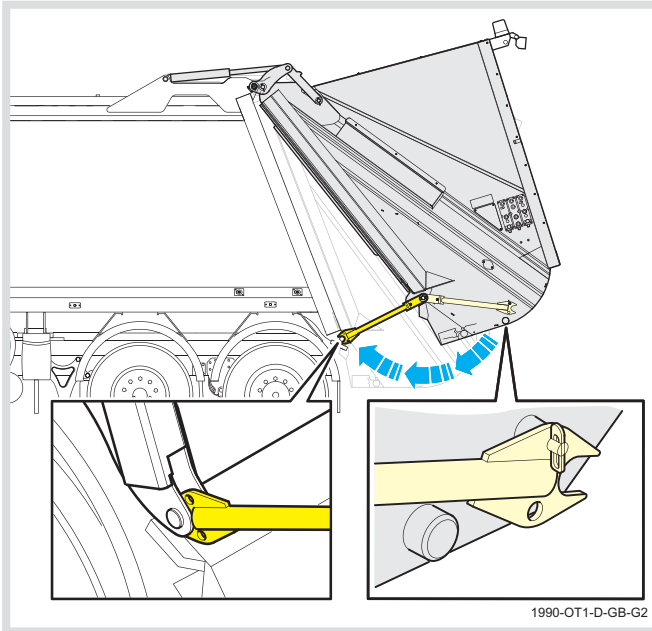

- Oprima los dos pulsadores de "Descenso de la compuerta trasera" del panel de control simultáneamente para bajar la compuerta hasta que el puntal quede completamente cerrado, tomando el peso total de la compuerta.

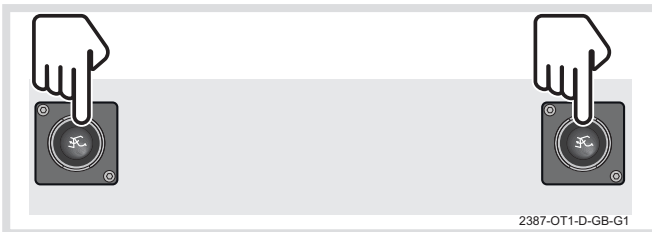

- Cuando la compuerta trasera está apuntalada, la compuerta trasera se levantará en la imagen del vehículo y el candado mostrado en rojo estará en la posición de desbloqueo. También se mostrará el icono de "Compuerta trasera fuera de servicio".



- Detenga el motor.

OPERACIÓN DEL EQUIPO

5.5.2 RETIRADA DE LOS PUNTALES DE LA COMPUERTA TRASERA

1. Accione los frenos de estacionamiento.
2. Seleccione punto muerto "N".



ADVERTENCIA:
ASEGÚRESE DE CONOCER LA ALTURA DE SU VEHÍCULO CON LA COMPUERTA Y EL DISPOSITIVO DE ELEVACIÓN, ELEVADOS.

3. Encienda el contacto, luego arranque y haga funcionar el motor.
 - El panel de control de la cabina se inicializa y luego muestra el modo "Apagado del sistema de la caja".

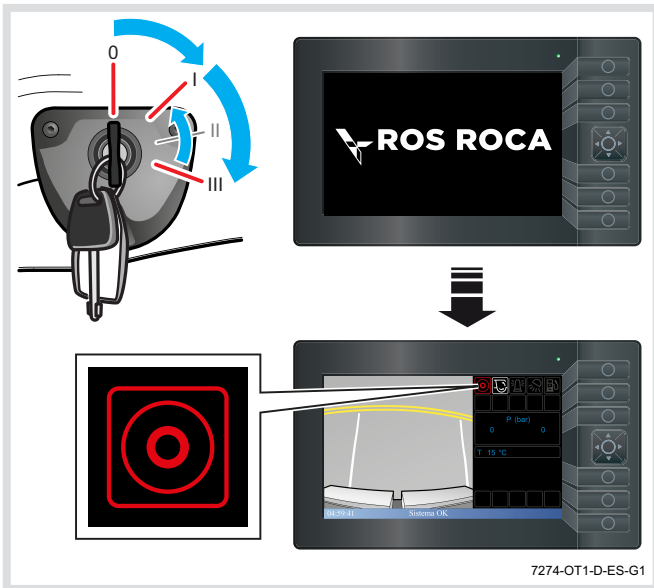

4. Encienda el interruptor "Principal de la caja".

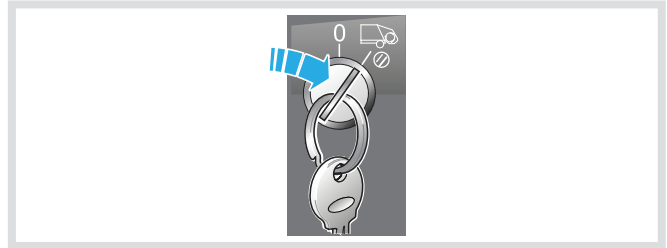

- La pantalla mostrará el modo "Encendido del sistema de la caja".

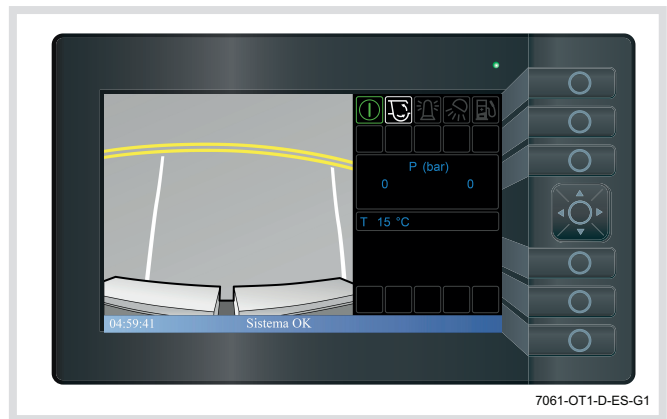

Compruebe que el pictograma "Sistema encendido" aparece en la pantalla.



5. Compruebe que aparezca el pictograma "Compuerta trasera desbloqueada" en la pantalla.



Al seleccionar el icono de "Elevación de la compuerta trasera", asegúrese de que está seleccionado el icono correcto de "Elevación de la compuerta trasera" y de que la compuerta trasera correcta está resaltada en la pantalla antes de iniciar la operación.

6. Utilice las flechas arriba y abajo del cursor para resaltar la opción "Menú Descargar". Pulse el botón en el centro del cursor para seleccionar.

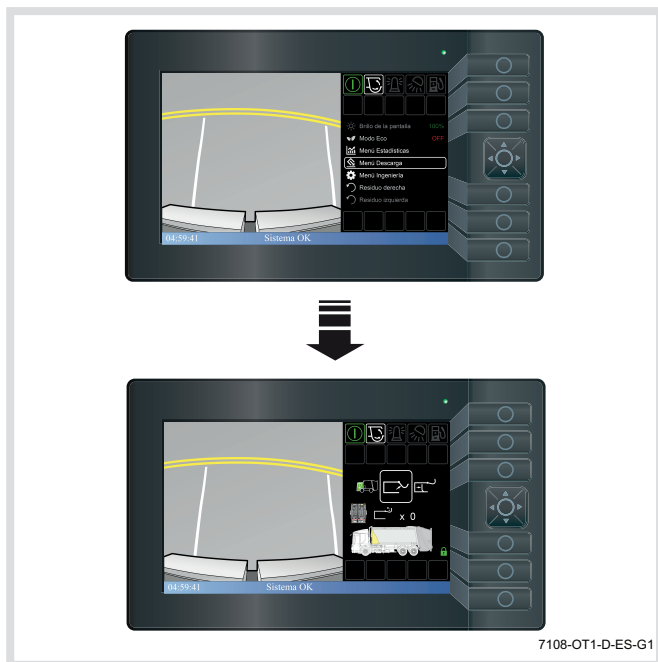

ADVERTENCIA:
ASEGÚRESE DE CONOCER LA ALTURA DE SU VEHÍCULO CON LA COMPUERTA Y EL DISPOSITIVO DE ELEVACIÓN, ELEVADOS.

7. Oprima y mantenga presionado el interruptor para elevar la compuerta trasera hasta que la compuerta esté elevada 100 mm para retirar el peso del puntal y luego suelte el pulsador.

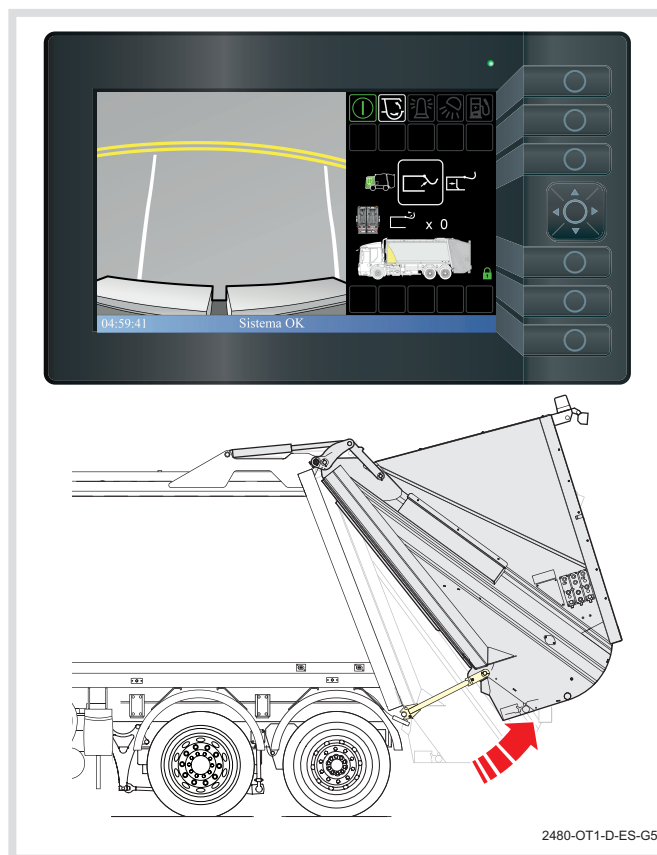

- Sonará el dispositivo acústico de advertencia "Marcha atrás del vehículo" cuando se eleva la compuerta.
- Aparecerán el pictograma y los iconos de "Compuerta trasera fuera de servicio".

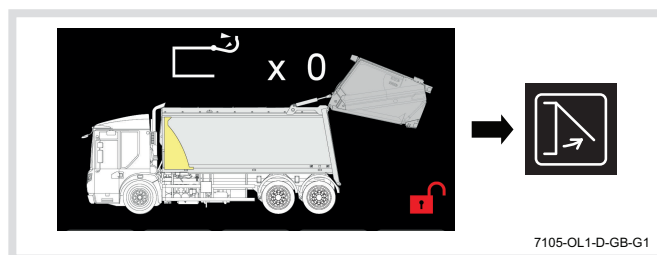

OPERACIÓN DEL EQUIPO

8. Libere el puntal del pasador inferior de la compuerta, gírelo hasta la posición replegada en la compuerta y asegúrelo con la presilla.

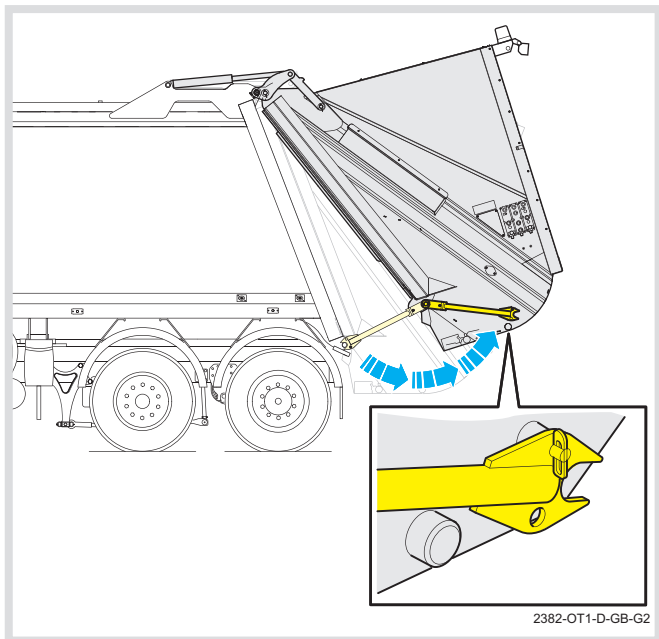

9. Oprima los dos pulsadores en el panel de control de "Descenso de la compuerta trasera" simultáneamente para que la compuerta descienda y se bloquee completamente.

- Compruebe que la compuerta descienda y se bloquee de manera uniforme de ambos lados.

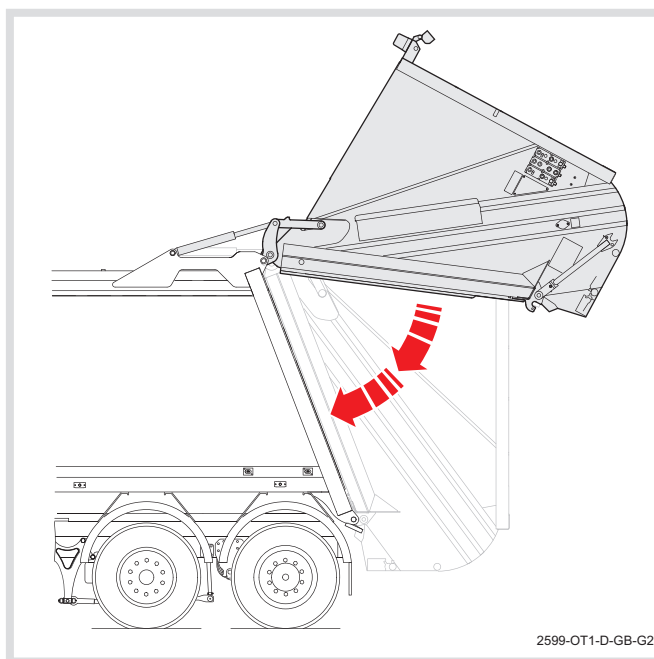
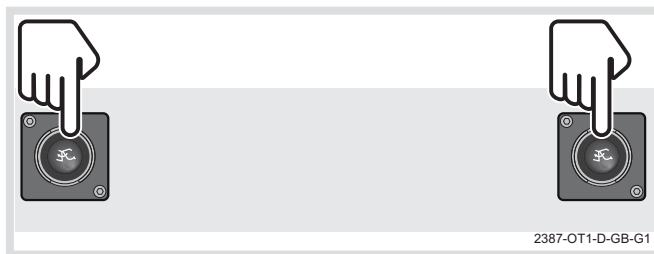

- El régimen del motor disminuirá hasta marchar en ralentí.
10. Verifique que la compuerta trasera esté uniformemente asentada sobre la caja.

5.6 ADVERTENCIAS DEL SISTEMA

5.6.1 ADVERTENCIA SOBRE LA TEMPERATURA DEL ACEITE HIDRÁULICO

El sistema hidráulico está equipado con un interruptor detector de temperatura, que mostrará el pictograma de advertencia "Aceite hidráulico caliente" en la pantalla del panel de la cabina si la temperatura del aceite está demasiado alta.



Esto puede ocurrir cuando el vehículo está lleno y todavía está compactando o si existe un fallo en el sistema hidráulico. Si se enciende el pictograma "Aceite hidráulico caliente", realice lo siguiente:

5.6.2 CAJA LLENA - RECOGIDA COMPLETA

1. Coloque el interruptor "Principal de la caja" en posición apagado o presione un pulsador de "Parada de emergencia".
 - Al accionar este pulsador sonará la alarma de "Parada de emergencia" en el panel de control de la cabina.
2. Proceda hasta el lugar de vertido y descargue los residuos.

5.6.3 CAJA PARCIALMENTE LLENA - MECANISMO DE COMPACTACIÓN ATASCADO



ADVERTENCIA:
ANTES DE DESPEJAR UN ATASCO, EL OPERADOR DEBE:

1. Colocar el interruptor "Principal de la caja" en posición apagado y retirar la llave.
2. Apagar el motor y sacar la llave de encendido.
3. Cerrar la puerta de la cabina y quitar la llave.
4. Mantener la llave del interruptor "Principal de la caja", la llave de encendido y de la puerta de la cabina en su poder hasta lograr el desatascamiento.
5. Despejar el atascamiento.
6. Volver a encender el vehículo y hacer funcionar el sistema de compactación de manera normal.
7. La luz de advertencia debe apagarse a los 2 - 3 minutos.
8. Reiniciar la recogida.

5.6.4 FALLO RECURRENTE

Si se presenta un fallo que produce un aumento aún mayor de la temperatura y sigue apareciendo el pictograma de advertencia "Aceite hidráulico caliente", un segundo interruptor automáticamente apagará el mecanismo de compactación.

Al mismo tiempo, aparecerá el pictograma de advertencia "Corte del aceite hidráulico por sobretemperatura".



Para volver a encender el mecanismo:

1. Coloque el interruptor "Principal de la caja" en posición apagado.
2. Espere hasta que se apague el pictograma de advertencia "Corte del aceite hidráulico por sobretemperatura" (el tiempo dependerá de la temperatura ambiente).
3. Reinicie el mecanismo nuevamente.
4. Si el mecanismo de compactación se apaga por segunda vez debido a un aumento de la temperatura, informe el incidente o remita la máquina a su supervisor.

5.7 AVERÍA

5.7.1 AVERÍA DE LA CARROCERÍA DE RECOGIDA DE RESIDUOS

En caso de que se produzca un fallo en el sistema de funcionamiento de la carrocería de recogida de residuos, que impida el funcionamiento del mecanismo de compactación o la descarga de la carrocería, el vehículo de recogida de residuos deberá ser conducido/recuperado a un taller de reparaciones debidamente equipado y reparado.

5.7.2 AVERÍA CHASIS-CABINA

Consulte las secciones correspondientes del manual del operador del chasis-cabina para obtener información acerca de cómo recuperar la recogida de residuos tras una avería del chasis-cabina.

ESTA PÁGINA SE HA DEJADO EN BLANCO DE FORMA INTENCIONADA

CONTENIDOS

6	OPCIONALES	6-3
6.1	VEHÍCULOS DE UN SOLO PASO.....	6-3

ESTA PÁGINA SE HA DEJADO EN BLANCO DE FORMA INTENCIONADA

6 OPCIONALES

6.1 VEHÍCULOS DE UN SOLO PASO



La versión "De recogida única" posee una caja adicional montada en el chasis entre la cabina y el frente de la caja de recogida Olympus Twin Pack. Ésta comprende uno o más compartimentos para la recolección de residuos reciclables que no se compactan.

Estos desechos se cargan en una tolva que se encuentra en el costado del vehículo que da al bordillo. La tolva se eleva y deposita la carga en los compartimentos de la caja.



Los residuos se descargan en la tolva a través de puertas individuales en el lateral opuesto del vehículo.



Los mandos del usuario se encuentran al lado de la tolva y en el interior de la cabina.



Consulte las instrucciones de uso de la caja adicional y sus mandos en los manuales del usuario del fabricante.

ESTA PÁGINA SE HA DEJADO EN BLANCO DE FORMA INTENCIONADA

CONTENIDOS

7	SISTEMA VIKING BINLIFT	7-2
7.1	SISTEMA TRIPLE VIKING BINLIFT	7-2
7.1.1	PANEL DE CONTROL VIKING LADO DERECHO	7-3
7.1.2	PANEL DE CONTROL VIKING LADO IZQUIERDO	7-3
7.1.3	CONTROLES DEL COMPACTADOR EN LA PARTE TRASERA IZQUIERDA Y DERECHA	7-4
7.1.4	ADVERTENCIAS	7-4

SISTEMA VIKING BINLIFT

7 SISTEMA VIKING BINLIFT

7.1 SISTEMA TRIPLE VIKING BINLIFT

El sistema Viking de triple elevación de contenedores tiene los botones de control del compactador OLTP y sus funciones asociadas incorporadas en sus paneles de control, lo que proporciona un punto o puntos de interfaz del operador cómodos y beneficiosos desde el punto de vista operativo para todas las funciones de la máquina que necesitan ser controladas desde la parte trasera del vehículo.

Los botones individuales, los símbolos y las funciones de los controles del compactador siguen siendo los mismos que se muestran en este Manual del Operador del OLTP. Las siguientes páginas muestran los detalles de la ubicación de los botones de control del compactador y las referencias a la sección/página correspondiente donde se pueden encontrar más detalles.

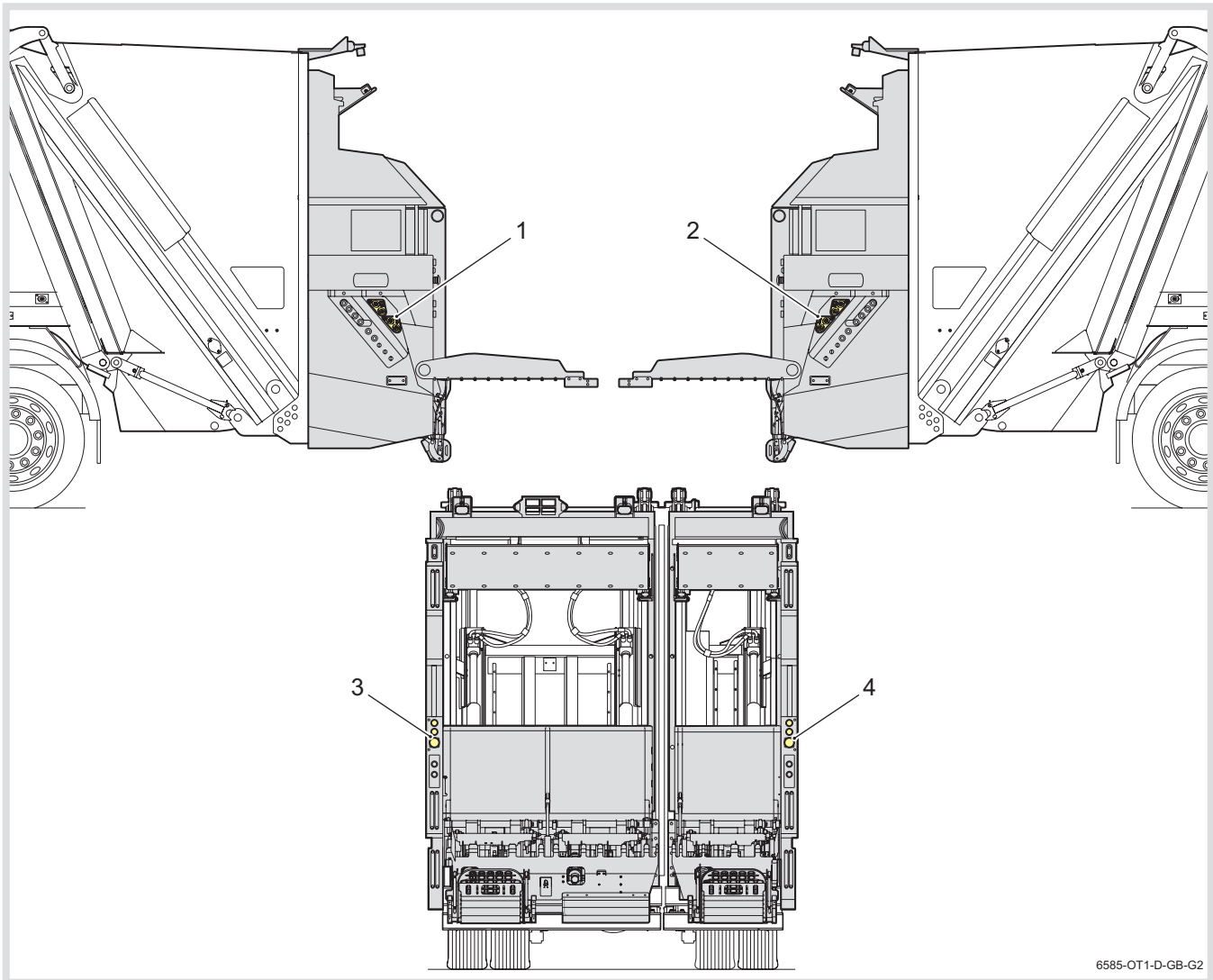

1. Panel de control - LH.
2. Panel de control - RH.
3. Mandos compactación - LH.
4. Mandos compactación - RH.

7.1.1 PANEL DE CONTROL VIKING LADO DERECHO

(vea '4.8 Puesto de control del mecanismo de compactación' en la página 4-39 para conocer el detalle de las funciones de los botones).

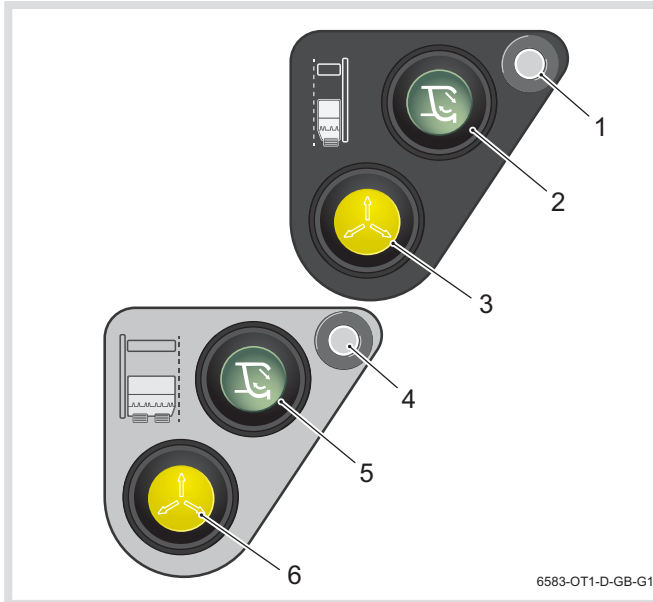

1. Lámpara de advertencia activa del panel de control - estrecho.
2. Pulsador de START del ciclo del paquete (verde) - estrecho.
3. Pulsador de RESCUE (amarillo) - estrecho.
4. Lámpara de advertencia activa del panel de control - ancho.
5. Pulsador de START del ciclo del paquete (verde) - ancho.
6. Pulsador de RESCUE (amarillo) - ancho.

7.1.2 PANEL DE CONTROL VIKING LADO IZQUIERDO

(vea '4.8 Puesto de control del mecanismo de compactación' en la página 4-39 para conocer el detalle de las funciones de los botones).

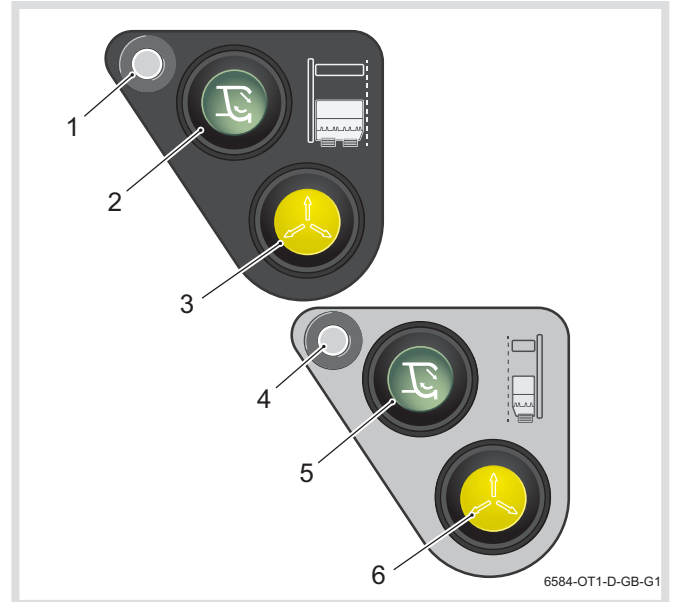

1. Lámpara de advertencia activa del panel de control - ancho.
2. Pulsador de Arranque del ciclo del paquete (verde) - ancho.
3. Pulsador de RESCUE (amarillo) - ancho.
4. Lámpara de advertencia activa del panel de control - estrecho.
5. Pulsador de START del ciclo del paquete (verde) - estrecho.
6. Pulsador de RESCUE (amarillo) - estrecho.

SISTEMA VIKING BINLIFT

7.1.3 CONTROLES DEL COMPACTADOR EN LA PARTE TRASERA IZQUIERDA Y DERECHA

(vea '4.8 Puesto de control del mecanismo de compactación' en la página 4-39 para conocer el detalle de las funciones de los botones).

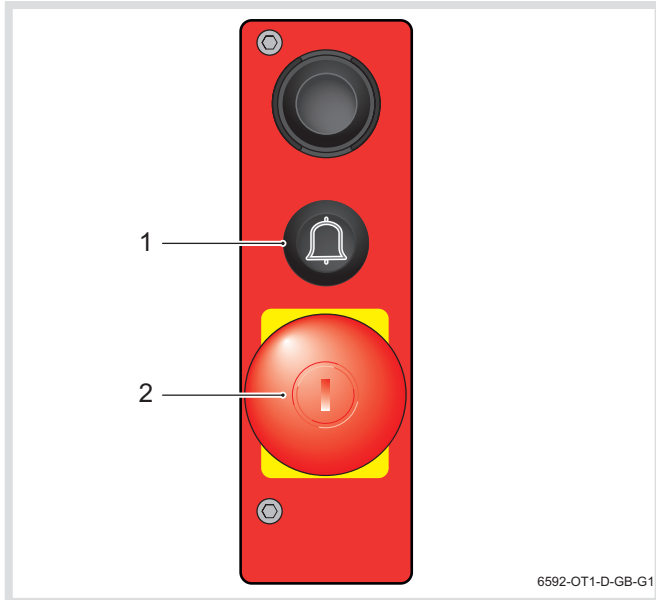

1. Pulsador de señal (negro).
2. Pulsador de parada de emergencia.

7.1.4 ADVERTENCIAS

Cuando el vehículo se pone en "Modo punta" y aparece la siguiente advertencia:

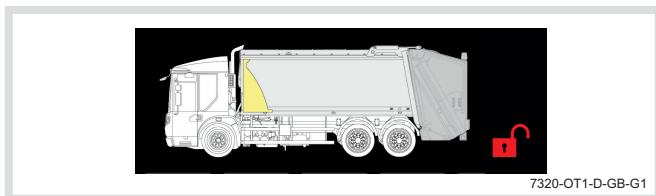

Esto le advierte que la "Paleta" no está en la posición de estacionamiento, esto detendrá la función de elevación del portón trasero.

Para mover la "Paleta" a la posición de estacionamiento, mantenga pulsado el botón de elevación de la puerta trasera y la "Paleta" se moverá a la posición de estacionamiento y mostrará lo siguiente:

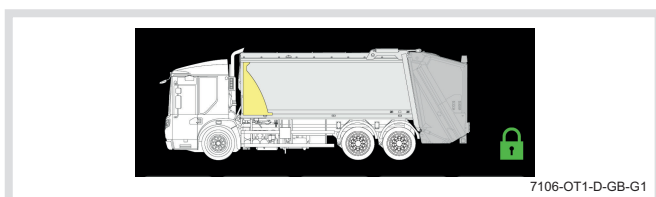

Si recibe la advertencia que se muestra a continuación, el elevador de recipientes le está indicando que el montaje retráctil de los recipientes está en la posición incorrecta y debe moverse a la posición correcta.



Después de completar los procedimientos anteriores, la puerta trasera se levantará.

CONTENIDOS

8 INFORMACIÓN COMPLEMENTARIA8-2



8 INFORMACIÓN COMPLEMENTARIA

Información complementaria / Comentarios del propietario

Esta página ha sido dejada en blanco para permitir la incorporación de información complementaria o para que el usuario incluya sus notas.

Información complementaria / Comentarios del propietario

Esta página ha sido dejada en blanco para permitir la incorporación de información complementaria o para que el usuario incluya sus notas.

INFORMACIÓN COMPLEMENTARIA

Información complementaria / Comentarios del propietario

Esta página ha sido dejada en blanco para permitir la incorporación de información complementaria o para que el usuario incluya sus notas.

Información complementaria / Comentarios del propietario

Esta página ha sido dejada en blanco para permitir la incorporación de información complementaria o para que el usuario incluya sus notas.

INFORMACIÓN COMPLEMENTARIA

Información complementaria / Comentarios del propietario

Esta página ha sido dejada en blanco para permitir la incorporación de información complementaria o para que el usuario incluya sus notas.

A

ACERCA DE ESTE MANUAL DEL USUARIO — III
ACLARAR LA VISUALIZACIÓN DE LA PANTALLA — 4-10

ADVERTENCIAS DEL SISTEMA — 5-27

Advertencia sobre la temperatura del aceite hidráulico — **5-27**

Caja llena - recogida completa — **5-27**

Caja parcialmente llena - mecanismo de compactación atascado — **5-27**

Fallo recurrente — **5-27**

AJUSTE DE LA TASA DE COMPACTACIÓN — 4-28

AJUSTE MULTICICLO DEL MECANISMO DE COMPACTACIÓN — 4-26

APAGADO DEL SISTEMA — 4-32

APOYO POSVENTA — IV

AVERÍA — 5-27

Avería chasis- cabina — **5-27**

Avería de la carrocería de recogida de residuos — **5-27**

B

BLOQUEOS - PUNTO MUERTO — 4-7

BOTÓN DEL FARO DE ADVERTENCIA — 4-30

BOTÓN DEL FARO DE TRABAJO — 4-31

C

CAJA — 3-3

CARGA DE RESIDUOS — 5-4

Carga de la tolva — **5-4**

CARROCERÍAS DE RECOGIDA DE RESIDUOS OLYMPUS TWIN PACK — 1-2

CERTIFICACIÓN CE — 1-7

CICLO DE CARGA AUTOMÁTICO — 5-9

CICLO DE LIMPIEZA DE LA COMPUERTA TRASERA — 4-36

CICLO DE TRABAJO — 3-4

COLOCACIÓN/RETIRADA DE LOS PUNTALES DE SEGURIDAD DE LA COMPUERTA TRASERA — 5-21

Colocación de los puntales de seguridad de la compuerta trasera — **5-21**

Retirada de los puntales de la compuerta trasera — **5-24**

COMPUERTA TRASERA — 3-3

CONFIGURACIONES OLYMPUS TWIN PACK — 1-2

D

DESCARGA DE RESIDUOS — 5-14

Descarga de residuos utilizando los mandos externos — **5-18**

DESCENSO DE LA COMPUERTA TRASERA HASTA 1 METRO — 4-38

DISPOSITIVOS DE ADVERTENCIA ACÚSTICOS — 4-7

DISPOSITIVOS DE ELEVACIÓN DE CONTENEDORES DE RESIDUOS — 1-6

E

ELEVACIÓN DE LA COMPUERTA TRASERA — 4-36

ENCENDIDO DEL SISTEMA — 4-32

EYECTAR — 4-37

F

FUNCIONAMIENTO — 3-3

I

INFORMACIÓN COMPLEMENTARIA — 8-2

INFORMACIÓN DEL PROPIETARIO — V

INTERRUPTORES

Ajuste de la tasa de compactación — **4-28**

Ajuste multiciclo del mecanismo de compactación — **4-26**

Para cambiar el número de ciclos de compactación para el cuerpo derecho: — **4-27**

Para cambiar el número de ciclos de compactación para el cuerpo izquierdo: — **4-26**

Apagado del sistema — **4-32**

Ciclo de limpieza de la compuerta trasera — **4-36**

Descenso de la compuerta trasera hasta 1 metro — **4-38**

Elevación de la compuerta trasera — **4-36**

Vehículos equipados con "Función freno automático/compuerta trasera desbloqueada" — **4-36**

Encendido del sistema — 4-32
Eyectar — 4-37
Interruptor del faro de trabajo — 4-31
Mandos de descarga externos — 4-33
Panel de control de descarga externo (opcional) — 4-34
Panel de control de descenso de la compuerta trasera — 4-38
Replegar — 4-37
Selección del ciclo de limpieza de la compuerta trasera — 4-35

M

MANDOS DE DESCARGA DE LA CABINA — 4-33
MANDOS DE DESCARGA EXTERNOS — 4-33
MANDOS DEL USUARIO — 4-3
Ubicación de los mandos — 4-3
MECANISMO DE COMPACTACIÓN — 3-3
MENSAJES DE ERROR — 4-20
MODO CONTROLES DEL SISTEMA DE LA CAJA — 4-9

O

OPCIONALES — 6-3
Vehículos de un solo paso — 6-3
OPCIONES DE LOS DISPOSITIVOS DE ELEVACIÓN DE CONTENEDORES DE RESIDUOS — 1-6
OPERACIÓN DE DESCARGA — 3-5
OPERACIÓN DEL EQUIPO — 5-3
OPERACIÓN DE LOS MANDOS — 5-5
Activación de los paneles de control — 5-5
Ciclo con recorrido corto — 5-12
Ciclo de carga automático — 5-9
Ciclo de carga manual — 5-8
Introducción — 5-5
Operación utilizando los mandos de secuencia de la compactación — 5-13
Uso de los mandos del mecanismo de compactación — 5-7

P

PANEL DE CONTROL DE DESCARGA EXTERNO (OPCIONAL) — 4-34
PANEL DE CONTROL DE DESCENSO DE LA COMPUERTA TRASERA — 4-38
PANEL DE CONTROL DE LA SECUENCIA DE COMPACTACIÓN (OPCIONAL) — 4-44
Apertura de la pala compactadora — 4-44
Cierre de la pala compactadora — 4-44
Descenso del trineo — 4-44
Elevación del trineo — 4-44
PANEL DE MANDOS DE LA CABINA — 4-8
Apagado del sistema de la caja — 4-12
Descarga de la caja - Panel de control de descarga externo (opcional) — 4-14
Descarga de la caja - Panel de control de la cabina — 4-13
Encendido de la caja — 4-12
Encendido del panel de control de la cabina — 4-9
Brillo de la pantalla — 4-10
Mandos del sistema de la caja — 4-11
Apagado del sistema de la caja — 4-11
Descarga de la caja - Panel de control de descarga externo (opcional) — 4-11
Descarga de la caja - Panel de control de la cabina — 4-11
Encendido de la caja — 4-11
PARADA DE EMERGENCIA — 5-10
PICTOGRAMAS DE ADVERTENCIA — 4-16
PLACA DE IDENTIFICACIÓN DE LA CAJA — IV
PRECAUCIONES DE SEGURIDAD — 2-3
Antes de dejar el lugar de descarga — 2-9
Antes de salir del parque — 2-6
En el lugar de descarga — 2-9
General — 2-5
Higiene personal — 2-4
Introducción — 2-3
Personal con formación — 2-4
Recogida de residuos — 2-7
Recorrido hasta el lugar de descarga — 2-8
Recorrido hasta el punto de recogida — 2-7
Ropa de protección — 2-5
Rótulos de advertencia — 2-10
Símbolos de seguridad, advertencias, precauciones y notas — 2-4
Uso de estas instrucciones — 2-4

Uso de vehículo de recogida de residuos — 2-3

PUESTO DE CONTROL DE LA CABINA — 4-4

Interruptor del faro de advertencia (si ha sido instalado) — 4-6

Interruptor principal de la caja — 4-6

PUESTO DE CONTROL DEL MECANISMO DE COMPACTACIÓN — 4-39

Interruptor de inicio del ciclo múltiple — 4-41

Pulsador de inicio del ciclo de compactación (verde) — 4-42

Pulsador de rescate (amarillo) — 4-42

Pulsador de señal (negro) — 4-41

Vehículos con asiento del conductor a la derecha — 4-39

Vehículos con asiento del conductor a la izquierda — 4-40

PULSADORES DE PARADA DE EMERGENCIA — 4-45

Restablecimiento del pulsador de parada de emergencia — 4-45

R

REPLEGAR — 4-37

RESCATE — 5-10

RÓTULOS DE ADVERTENCIA — 2-10

S

SEGURIDAD OPERATIVA — 5-3

Apertura de la pala compactadora — 5-3

Cierre de la pala compactadora — 5-3

Desplazamiento ascendente del trineo — 5-3

Desplazamiento descendente del trineo — 5-3

Selección de la caja — 5-3

SELECCIÓN DEL CICLO DE LIMPIEZA DE LA COMPUERTA TRASERA — 4-35

SISTEMA HIDRÁULICO — 3-6

Bomba hidráulica — 3-6

Cilindros hidráulicos — 3-6

Depósito de aceite hidráulico y módulos de válvulas — 3-6

SISTEMA VIKING BINLIFT — 7-2

Sistema triple Viking Binlift — 7-2

T

TAMAÑOS DE CARROCERÍAS OLYMPUS TWIN PACK — 1-3

U

UBICACIÓN DE LAS CARACTERÍSTICAS PRINCIPALES — 1-4

V

VEHÍCULO DE RECOGIDA DE RESIDUOS — 1-2

VEHÍCULOS DE UN SOLO PASO — 1-6

VISOR DE LA PANTALLA — 4-15



ESTA PÁGINA SE HA DEJADO EN BLANCO DE FORMA INTENCIONADA