

### Especificaciones

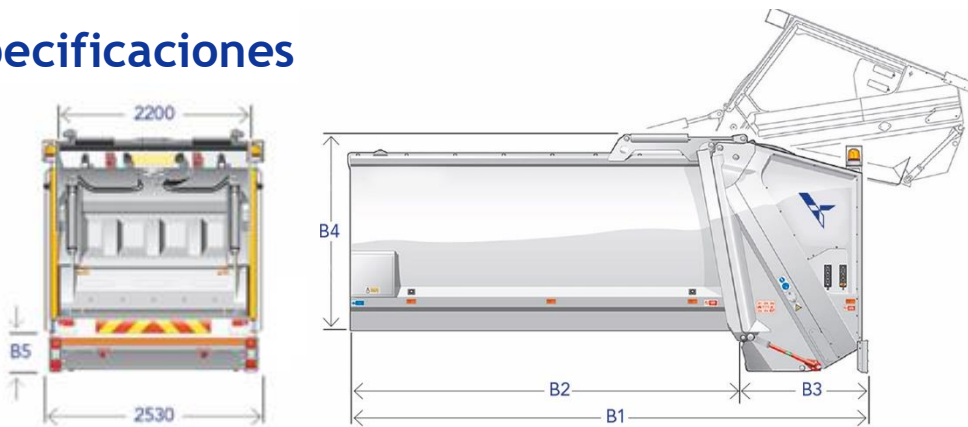

MODEL		OL13W	OL14W	OL15W	OL16W	OL17W	OL19W	OL20WDE	OL20W	OL20,5W	OL21W	OL23W	OL25W	OL27W
MMA chasis (t) (1)		16	16	18-19	18-19	18-19	26	26	26	26	26	26	26	32
Distancia entre ejes recomendada: 1er-2do eje (Aprox. mm)		3400-3500	3600-3700	3700-3800	3800-3900	4100-4200	3300-3400	3400-3500	3500-3600	3600-3700	3800-4000	4100-4200	4500-4600	(4)
Distancia entre ejes recomendada: 2do-3er eje (Aprox. mm)		----	----	----	----	----	1350-1400	1350-1400	1350-1400	1350-1400	1350-1400	1350-1400	1350-1400	(4)
Volumen de carrocería (m <sup>3</sup> )	Wide	13,0	13,7	14,4	15,6	16,6	18,6	19,6	20,0	20,7	21,4	23,2	25,6	26,5
	HCT	13,4	14,1	14,8	15,9	16,9	19,0	19,9	20,3	21,0	21,7	23,6	25,9	26,9
Tara de la carrocería (Kg)	Wide	5207	5262	5312	5400	5481	5663	5716	5769	5821	5874	6014	6218	6288
	HCT	5479	5534	5584	5672	5753	5935	5988	6041	6093	6146	6286	6490	6560
Tara elevador UPC Ros Roca (Kg)		675												
Tara falso bastidor (Kg)		136						173						
Longitud de la carrocería (mm)	Wide	4975	5125	5275	5525	5725	6175	6325	6475	6625	6775	7175	7675	7875
	HCT	5275	5425	5575	5825	6025	6475	6625	6775	6925	7075	7475	7975	8175
Longitud de la carrocería - Tailgate levantado (mm)	Wide	6053	6203	6353	6603	6803	7253	7403	7553	7703	7853	8253	8753	8953
	HCT	6115	6265	6415	6665	6865	7315	7465	7615	7765	7915	8315	8815	9015
Longitud de la caja (mm)	B2	3460	3610	3760	4010	4210	4660	4810	4960	5110	5260	5660	6160	6360
Longitud tailgate WIDE / HCT (mm)	B3	1515 / 1815												
Altura de la carrocería (mm) (2)		2490												
Altura carrocería - Tailgate levantado WIDE / HCT (mm) (2)	B4	4145 / 4410												
Parte inferior del tailgate respecto al chasis WIDE / HCT (mm)	B5	-472 / -480												
Ancho exterior máximo (mm)		2530												
Ancho boca carga sin elevador (mm)		2200												
Volumen de tolva WIDE / HCT (m <sup>3</sup> )		1,3 / 1,5												
Volumen tolva borde alto (UPC) WIDE / HCT (m <sup>3</sup> )		3,2 / 3,5												
Volumen de barrido WIDE / HCT (m <sup>3</sup> )		1,92 / 1,99												
Tiempo de ciclo de compactación (s)		18												
Capacidad de absorción WIDE / HCT (m <sup>3</sup> /min)		6,4 / 6,6												

**NOTA:** Este documento y la información o consejo dado al cliente es a título orientativo y no constituye ninguna obligación contractual. Tampoco constituye ninguna obligación, garantía o responsabilidad por parte de Ros Roca.

Todas las especificaciones están sujetas a las tolerancias de fabricación. Debe considerarse un margen de + - 2% para todos los pesos. Equipos adicionales pueden alterar las dimensiones y los pesos.

(1) Dependiendo de la legislación de cada país.

(3) Sujeto a la altura del chasis.

(2) Altura perfil del falso bastidor 115 mm.

(4) Consultar configuraciones con chasis de 4 ejes.



## Caja de compactación

- Laterales de caja fabricados en una sola pieza curvada.
- Perfiles conformados de refuerzo parte trasera-delantera.
- Suelo curvo en forma de quilla.
- Laterales: 4mm S275 EN10025 (275N/mm<sup>2</sup>).
- Plataforma en 3 secciones transversales: 4-5mm S355 EN10025.
- Techo: 4 mm S355 EN10025 (355 N/mm<sup>2</sup>).
- Perfil marco trasero: 5 - 6 mm S355 EN10025 (355 N/mm<sup>2</sup>).
- Raíles guía: 8 mm DOMEX 700 (700 N/mm<sup>2</sup>)
- Travesaño posterior: 6mm DOMEX 700 (700 N/mm<sup>2</sup>).
- Canal interior en forma de U para la recogida de lixiviados y salida de diámetro 100 (mm).
- Sólo dos puntos de engrase en caja y tailgate.

## Tailgate

- Dos capacidades disponibles: WIDE y HCT (Tailgate de Alta Capacidad).
- Volumen de barrido optimizado reduciendo el nº de ciclos, desgaste, nivel sonoro y consumo de combustible.
- Ancho boca de carga sin elevador 1,9 m.
- Laterales de tailgate conformados en una sola pieza con la guía integrada.
- Los cilindros hidráulicos del trineo son externos para evitar la caída de RSU encima.
- Reducido voladizo permitiendo una mejora sustancial en la maniobrabilidad y la distribución de cargas.
- Marco integrado para el montaje de elevadores.
- Tolva: 8 mm HARDOX 400 (1000 N/mm<sup>2</sup>).
- Laterales: 7 mm HARDOX 400 (1000 N/mm<sup>2</sup>).
- Borde carga: 4 mm DOMEX 700 (700 N/mm<sup>2</sup>).
- Pala Prensa: 4 mm HARDOX 400 (1000 N/mm<sup>2</sup>).

## Sistema de compactación

- Diseño de trineo y pala totalmente probados.
- Utilización de aceros de alto límite elástico.

- Patines guía en la tolva para el deslizamiento de los cojinetes autolubricados de baja fricción.
- Cilindros de pala y trineo de alta calidad.
- Resto de elementos estructurales fabricados en acero S355 EN10025 (355 N/mm<sup>2</sup>).
- Trineo: 4 mm HARDOX 400 (1000 N/mm<sup>2</sup>).
- Prensa: 6 mm HARDOX 400 (1000 N/mm<sup>2</sup>).
- Tiempo de ciclo de compactación 18s.

## Placa eyectora

- La zona de contacto de la placa eyectora con los residuos está fabricada con aceros de alto límite elástico y gran resistencia a la abrasión.
- Selector de presiones de la placa eyectora en función del tipo de residuo desde display en cabina.
- Guiado lateral a lo largo de la caja para la placa eyectora mediante patines autolubricados.
- Cilindro de placa eyectora de doble efecto para disponer de una densidad de carga de basura uniforme.

## Sistema eléctrico

- Sistema integrado CANBus con sistema lógico (CANopen).
- Display en cabina para control y diagnóstico.
- Sistema eléctrico centralizado en armario lateral estanco de fácil acceso para diagnóstico y mantenimiento.
- Con conector externo para diagnóstico vía Canbus.
- Cableado de fácil identificación numerado y coloreado para detección de averías.
- Circuito ergonómicamente diseñado conforme a las normativas de Seguridad e Higiene Laboral.

## Circuito hidráulico

- Bomba hidráulica de paletas de dos cuerpos.
- Conexión rápida de fácil acceso para llenado tanque aceite 150 l.
- Filtro de retorno de 10 micras.
- Cilindros hidráulicos invertidos de la pala de compactación con rótulas libres de mantenimiento.
- Cilindros hidráulicos de trineo fuera del tailgate aislados de la zona de carga/ descarga de RSU.

- Cilindros elevación tailgate situados en techo para evitar el contacto con el RSU en la maniobra de descarga.
- Presión regulable de la placa eyectora.

## Seguridad

- Cumplimiento de la norma EN 1501-1.
- Cierre automático de caja y tailgate para evitar el riesgo de atrapamiento en las partes móviles.
- Dispositivos de bloqueo por evitar que funcione el equipo a menos que la tolva está totalmente bajada.
- Cilindros elevación tailgate con válvulas pilotadas overcenter que en caso de rupturas o fugas evitan la posible caída del tailgate.
- Indicadores en display de cabina de las operaciones que el equipo está realizando en todo momento.
- Doble control de descarga en cabina y exterior.
- Puerta de acceso lateral en caja para operaciones de inspección con paro automático del equipo cuando se realiza la apertura.

## Opcionales

- Posibilidad de incorporar gran variedad de elevadores.
- Escalera de acceso a la ventana de inspección.
- Depósito de lixiviados en parte posterior de tolva.
- Soporte pala y escoba.
- Refuerzo HARDOX para suelo.
- Kit de descarga hidráulico para contenedores soterrados.
- Bomba de caudal variable.
- Insonorización del fondo de la tolva.
- Otros opcionales a consultar a los representantes comerciales de Ros Roca.

Este documento y la información o consejo dado al cliente es a título orientativo y no constituye ninguna obligación contractual. Tampoco constituye ninguna obligación, garantía o responsabilidad por parte de Ros Roca.

*Todas las especificaciones están sujetas a las tolerancias de fabricación. Debe considerarse un margen de + - 2% para todos los pesos. Equipos adicionales pueden alterar las dimensiones y los pesos.*